

AXIOM

for Kids

CUSHIONS

PXP | PXSF

SV - ANVÄNDARHANDBOK OCH
GARANTI



SV - INTRODUKTION

Tack för att du valt en produkt från Ki Mobility!



WARNING: Använd inte utan att först ha läst hela handboken. Användning utan att först ha läst hela handboken kan leda till allvarliga personskador på dig och/eller din medhjälpare.

Ki Mobility rekommenderar utbildning av en hjälpmedelsspecialist (ATP - Assistive Technology Professional) eller en annan kompetent klinisk eller teknisk specialist i säker användning av rullstolen innan användning.

Om du har några frågor eller funderingar kring någon aspekt av denna rullstol, den här handboken eller den tillhandahållna tjänsten, tveka inte att kontakta din auktoriserade leverantör, en auktoriserad representant eller Ki Mobility. Ki Mobility kan nås på:

(1) 715-254-0991



Ki Mobility
5201 Woodward Drive
Stevens Point, WI 54481
U.S.A.



www.kimobility.com (innehåller information för att hitta återförsäljare och tryckt information)

Eller via vår auktoriserade EU-representant:



Etac Supply Center AB
Långgatan 12
334 33 Anderstorp
Sweden

Eller via vår ansvariga person i Storbritannien:



Etac Ltd
Unit 60, Hartlebury Trading
Estate, Hartlebury
Kidderminster, DY10 4JD

INNEHÅLLSFÖRTECKNING

SV - INTRODUKTION..... 1

A.	Avsedd användning	1
B.	Din säkerhet	1
C.	Signalord	2
D.	Symbolordlista	2
E.	Kontrollera din hud dagligen	2
F.	Allmänna varningar	3
G.	Placering av bälten och selar	3
H.	Skydda dynan.....	3
I.	Hinder	4
J.	Överdragets riktning	4
	Inställning, justering och skötsel	4
A.	Passa in din dyna och rullstol	4
B.	Underhåll	5
C.	Rengöring	5
D.	Montera ihop din Axiom-dyna efter rengöring	6

KI MOBILITYS BEGRÄNSADE GARANTI..... 6

Axiom Pediatric P och Axiom Pediatric SP

VIKTIG KONSUMENTINFORMATION

OBS! Den här handboken innehåller användningsinstruktioner för Ki Mobility Axiom Pediatric P- och Axiom Pediatric SP-dynor. Denna information måste tillhandahållas konsumenten av denna produkt. Den här handboken måste medfölja produkten när den levereras till konsumenten.

Leverantör: Denna handbok måste ges till konsumenten av denna produkt.

Konsument: Läs hela bruksanvisningen innan du använder produkten och ha den till hands för framtida bruk.

OPMERKING: Kontrollera att inga delar har transportskador. Använd INTE produkten om den är skadad. Kontakta leverantören eller Ki Mobility för vidare instruktioner.

Dynans egenskaper

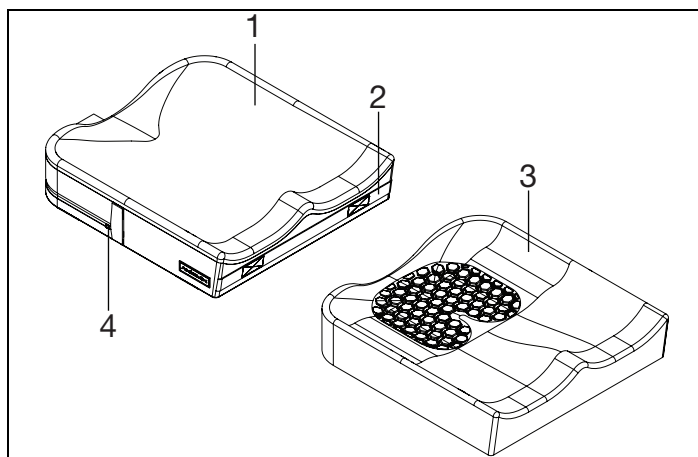

1. 4-vägs stretchöverdrag	2. Främre handtag
3. Skumdyna	4. Vattentålig dragkedja



MAXIMAL ANVÄNDARVIKT: 75 kg (165 pund)

A. Avsedd användning

Ki Mobilities rullstolsdynor är avsedda att tillhandahålla stöd, tryckfördelning och förbättrad sittolerans. Den här dynan är utformad för användning inomhus och utomhus.

B. Din säkerhet

Alla negativa följder eller skador som beror på användningen av produkten eller dess tillbehör måste rapporteras omedelbart om incidenten direkt eller indirekt leder till allvarlig försämring av hälsan eller dödsfall för användaren eller någon annan person. Rapportera alla allvarliga händelser och/eller skador till Ki Mobility och, om så krävs enligt lokala bestämmelser, den behöriga hälsovårdsmyndighet där användaren och/eller annan person är bosatt.

B. Din säkerhet (forts.)

Använd inte den här produkten utan att först läsa hela handboken. INNAN du använder rullstolen ska du ha fått utbildning i säker användning av den av en teknisk hjälpmedelsperson (Assistive Technology Professional på engelska, eller ATP) eller annan kompetent klinisk eller teknisk specialist. Ki Mobility tillverkar många olika produkter som kan tillgodose dina behov. Den erkända bästa metoden för att välja en produkt är att konsultera en ATP eller annan kompetent teknisk specialist, och en erfaren klinisk specialist såsom en fysisk terapeut, arbetsterapeut eller läkare. Det slutliga valet av produkttyp, tillval och justeringar ligger hos dig och de tekniska och kliniska specialister du anlitar. De tillval du väljer, och installation och justering av produkten, har en direkt inverkan på dess prestanda, stabilitet och förmåga att uppfylla dina behov.

C. Signalord

I den här handboken hittar du det som kallas signalord. Dessa ord används för att identifiera och förmedla allvaret i olika faror. Innan du använder den här stolen bör du och varje person som kan komma att assistera dig läsa hela handboken. Observera signalordet och beakta eventuella kommentarer, försiktighetsåtgärder eller varningar. Se till att följa alla instruktioner och använda stolen på ett säkert sätt. Signalordet avser en fara eller osäker användning som kan orsaka allvarliga personskador eller dödsfall för dig eller andra personer. "Varningar" finns i tre huvudkategorier, enligt följande:

OBS! – Indikerar en potentiellt farlig situation som, om den inte undviks, kan leda till att produkten fungerar sämre eller skadas.



FÖRSIKTIGHET: Anger en potentiellt farlig situation som om den inte undviks, kan resultera i skador på produkten och personskador.



VARNING: Anger en potentiellt farlig situation som om den inte undviks, kan resultera i allvarliga personskador eller dödsfall.

Dessa signalord används i hela handboken, där så är lämpligt för att belysa en farlig situation. Se avsnitt G för farliga situationer som gäller för allmän användning av produkten.

D. Symbolordlista

SYMBOOL	DEFINITIE
	Geeft de naam van de fabrikant van het medische hulpmiddel aan.
	Productiedatum (JAAR/MAAND/DAG).
	Indien aanwezig op het medische hulpmiddel of de verpakking, geeft het aan dat de gebruiker de instructies moet raadplegen voor veiligheidsredenen, zoals voorzorgen en waarschuwingen.
	Duidt aan dat het voorwerp een medisch hulpmiddel is.
	Geeft het serienummer van de fabrikant aan zodat een specifiek medisch hulpmiddel kan worden geïdentificeerd.
	Geeft de bevoegde vertegenwoordiger in de Europese Gemeenschap aan.
	Geeft de verklaring van de fabrikant aan dat het product in overeenstemming is met de vereisten van de toepasselijke EG-richtlijn.
	Duidt aan dat de gebruiker de gebruiksaanwijzing moet raadplegen.
	Duidt aan dat de gebruiker de vermelde website moet raadplegen voor de gebruiksaanwijzing in elektronisch formaat.
	Geeft een website aan waar een gebruiker bijkomende informatie over het medische hulpmiddel kan vinden.
	Geeft een aangegeven maximumgewicht aan (lbs/kg).
	Geeft een bevestigingspunt voor vervoer aan.
	Wijst op een potentieel knelpunt.
	Geeft de entiteit aan die het medische hulpmiddel importeert naar de locatie.
	Geeft de batchcode van de fabrikant aan, zodat de batch of partij kan worden
	In de machine wassen, heet
	Niet bleken
	Droog aan de waslijn of in de droger, niet heet
	Niet strijken
	Niet chemisch reinigen
	Geeft de verklaring van de fabrikant aan dat het product voldoet aan de eisen van de toepasselijke UKCA-richtlijnen.

E. Kontrollera din hud dagligen

Axioms sits- och positioneringsprodukter är utformade för att förbättra tryckfördelningen och öka sittoleransen. Huruvida den tillhandahållna dynan kommer att uppfylla dina individuella behov kan du inte vara säker på i förväg. Hudens integritet kan påverkas av många aspekter av ditt dagliga liv och medicinska tillstånd, inklusive användning av denna produkt. Var noga med att följa alla hudvårdsprogram som fastställts av din läkare. Användare av den här produkten bör se till att genomgå regelbundna hudundersökningar. Om du upptäcker hudförändringar ska du omedelbart sluta använda produkten och kontakta din läkare. En viktig klinisk indikator på vävnadsnedbrytning är hudrodnad. Om huden blir röd ska du omedelbart sluta använda produkten och kontakta din läkare. Var särskilt noga med att inspektera områdena som är relaterade till benutskott i bäckenet, t.ex. dina trokanter och sittbenen.



VARNING: Underlåtenhet att kontrollera huden på rätt sätt eller att fortsätta använda en dyna efter uppkomna hudförändringar kan påverka din hudintegritet, vilket kan leda till allvarliga skador eller dödsfall.

F. Allmänna varningar



WARNING: Använd eller installera inte denna dyna utan att först ha läst och förstått den här handboken. Kontakta din auktoriserade Ki Mobility-leverantör eller din läkare om du inte förstår varningarna eller anvisningarna. I annat fall kan det leda till allvarliga personskador eller dödsfall.



WARNING: Limmet på kardborrbandet på kroken och öglorna kan försämrats med tiden och minska dess förmåga att hålla kudden på plats. Detta kan leda till att du ramlar av rullstolen, vilket i sin tur kan leda till allvarliga personskador.



WARNING: Installation av en dyna på en rullstol kan påverka rullstolens tyngdpunkt. Förändringar i tyngdpunkten kan påverka rullstolens stabilitet, vilket kan leda till att rullstolen välter eller faller, vilket kan leda till allvarliga personskador. Läs alltid bruksanvisningen för rullstolen för att se om rullstolen behöver ändras för att ge tillräcklig stabilitet när du har lagt till en kudde.



WARNING: Hudens integritet kan påverkas av många aspekter av ditt dagliga liv och medicinska tillstånd, inklusive användning av denna produkt. Var noga med att följa alla hudvårdsprogram som fastställts av din läkare. Användare av den här produkten bör se till att genomgå regelbundna hudundersökningar enligt läkarens anvisningar. I annat fall kan det leda till allvarliga personskador eller dödsfall.

G. Placering av bälten och selar



WARNING: Felaktig användning av bälten kan göra att användaren glider under positioneringsbältet i rullstolen. Om detta skulle inträffa kan bröstkompression eller kvävning på grund av tryck från bältet uppstå. Om detta inträffar kan användarens andning hindras vilket kan leda till allvarliga skador eller dödsfall.



WARNING: Om du inte skyddar din dyna från extrem värme kan den antändas eller avge skadliga gaser, vilket kan leda till allvarliga skador eller dödsfall.

Ki Mobility rekommenderar användning av bäckenbälten. Bäckenbälten kan minska risken för att falla av rullstolen.

Bäckenbälten och andra typer av bälten, är utformade för att underlätta, bibehålla och stödja korrekt placering och ställning i rullstolen.

- Se till att användaren inte glider under positioneringsbältet i rullstolssitsen.
- Positioneringsbältet ska sitta ganska hårt – tillräckligt hårt för att hålla användaren på plats, men inte så hårt att det begränsar andningen. En handflata ska få plats mellan bältet och användaren.

- Korrekt användning av kuddar kan bidra till bäckenstabilitet och minska glidning.
- Använd ALDRIG positioneringsbälten:
 - a. som tvångsbälte då detta aldrig får användas utan läkares ordination.
 - i. Om du inte lätt kan ta bort bältena i en nödsituation. Om du inte kan det kontaktar du din vårdrådgivare för att få hjälp med din sittställning.
 - b. På användare som är medvetslös eller agiterad.
 - c. Som fasthållningsanordning eller säkerhetsbälte i ett motorfordon. Ett positioneringsbälte är inte avsett att ersätta ett säkerhetsbälte som är fäst i karossen på ett fordon, vilket är kravet på ett effektivt säkerhetsbälte. Vid plötsligt stopp kommer användaren pga. den framåtriktade kraften att kastas framåt. Rullstolens bälten förhindrar inte detta och ytterligare skador kan uppstå på grund av bältena eller remmarna. Se avsnittet om transport i den här handboken för mer information.

H. Skydda dynan

Undvik långvarig exponering för ogynnsamma miljöförhållanden. Detta kan innebära överdriven exponering för solljus och hög värme eller sträng kyla. Detta kan leda till försämrad prestanda hos dina dynor.



WARNING: Om du inte skyddar din dyna kan det leda till förändringar som kan påverka din hudintegritet, vilket i sin tur kan leda till allvarliga skador eller dödsfall.

Även om din dyna har tillverkats i enlighet med de brandsäkerhetsstandarder som anges på märkskyltarna ska du undvika att utsätta dynan för öppna lågor eller extrema värmekällor, t.ex. brinnande cigaretter. Det kan leda till att dynan antänds eller avger skadliga gaser.



WARNING: Om du inte skyddar din dyna från extrem värme kan den antändas eller avge skadliga gaser, vilket kan leda till allvarliga skador eller dödsfall.

I. Hinder

För att säkerställa att dynan fungerar effektivt ska det inte finnas några hinder mellan dig och dynan. Hinder kan omfatta, men är inte begränsade till:

- Nycklar eller andra föremål i fickor
- Lyftremmar
- Underdynor eller chuckar

Hinder minskar produktens effektivitet, vilket kan orsaka tryck eller högtryckspunkter.



WARNING

WARNING: Tryckpunkter kan påverka din hud och leda till allvarliga skador eller dödsfall.

J. Överdragets riktning

Dynan är utformad för att sitta i en viss riktning och den måste placeras korrekt i rullstolen med överdraget rätt vänt mot skuminsatsen. Det är märkt med rätt orientering.

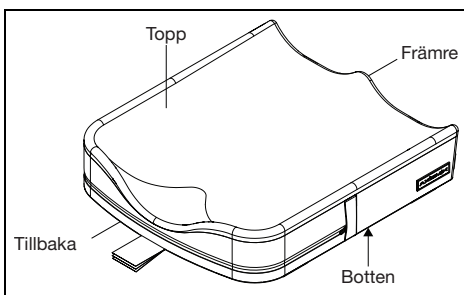

WARNING

WARNING: Om du inte riktar in din dyna och överdrag på rätt sätt kan det påverka din hud, vilket kan leda till allvarliga skador eller dödsfall.

Inställning, justering och skötsel

A. Passa in din dyna och rullstol

1. Första inställning av dyna utan att användaren sitter i rullstolen
 - När du väljer den dyna som är rätt för dig ska du se till att måtten är lämpliga med hänsyn till bredden och längden på din rullstols bärsel eller säteshållare. Om du är osäker ska du kontakta din auktoriserade Ki Mobility-leverantör eller din läkare.
 - Placera dynan i stolen med materialidentifieringsetiketterna vända mot stolens bakre del och dynans handtag riktade mot stolens främre del. Den halkfria strukturen ska vara vänd nedåt mot bärselen eller säteshållaren på rullstolen.
 - Det är viktigt att dynan hålls kvar i rullstolen vid normal användning. Det är också viktigt att dynan inte förskjuts under förflyttningar till eller från rullstolen som kan få dig att halka eller falla. Dynan har krok- och öglor och halkfri botten som ser till att dynan sitter fast i rullstolen. Se till att dynans krok och öglor är i linje med varandra och passar ihop med rullstolens krok och öglor. Om bärselen eller säteshållaren inte har krok- och öglor eller om de inte är i linje med dynan, ska du kontakta din auktoriserade Ki Mobility-leverantör eller din läkare för att säkerställa att dynan är lämplig.

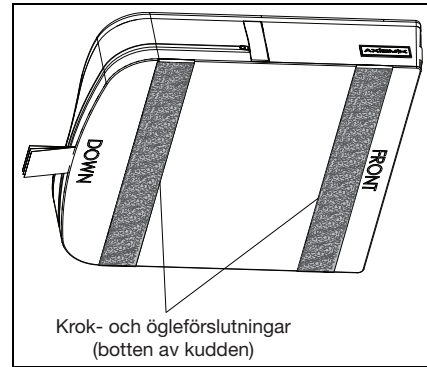

WARNING

WARNING: Om du väljer en dyna som inte passar rullstolen kan det påverka din hud, vilket kan leda till allvarliga skador eller dödsfall.



WARNING

WARNING: Om du inte riktar in din dyna och överdraget ordentligt kan det påverka din hud, vilket kan leda till allvarliga skador eller dödsfall.



WARNING

WARNING: Om du inte väljer en dyna och ett överdrag som hålls på plats i rullstolen på rätt sätt kan du ramla av rullstolen, vilket kan leda till allvarliga skador.



WARNING

WARNING: Undvik att använda dynan på översträckta bärselar. Sträckt klädsel ger inte tillräckligt stöd för dynan och kan leda till felaktig positionering. Detta kan påverka din hud och leda till allvarliga skador eller dödsfall.

2. Rullstolsinställning och justering av dynan

- a. Se till att höfterna placeras på rätt sätt i rullstolens och dynans baksida enligt anvisningar från din auktoriserade Ki Mobility-leverantör eller din läkare.
- b. Se till att fotstöden är justerade till rätt höjd enligt anvisningar från din auktoriserade Ki Mobility-leverantör eller din läkare.
- c. Se till att ditt ryggstöd är rätt placerat och justerat för din sittställning, enligt anvisningar från din auktoriserade Ki Mobility-leverantör eller din läkare.



WARNING

WARNING: Om du inte ser till att rullstolen är rätt inställd för användning med dynan kan det påverka huden, vilket kan leda till allvarliga skador eller dödsfall.

B. Underhåll

Regelbunden rengöring och underhåll kan bidra till att förlänga livslängden på din dyna. Du bör inspektera dynan varje vecka. Vid rengöring rekommenderas komponentkontroll.

1. Kontrollera om överdraget är trasigt eller onormalt slitet
 - a. Ta bort överdraget och kontrollera att inga avvikelser förekommer (både på insidan och utsidan).
 - b. Kontrollera att skumbasen inte är trasigt eller har försämrats.
 - a. Revor djupare än 6 mm (0,25 tum)
 - b. Lösa granulat av skum
 - c. Permanenta ändringar av den obelastade skumformen, såsom tillplattning.
 - c. Inspektera vätskeblåsan med avseende på revor eller punkteringar. Inspektera området runt blåsan och överdraget för att se om det förekommer en tjock, vit vätska, vilket är ett tecken på läckage.





⚠ VARNING ⚠

VARNING: Om du upptäcker några avvikelser, till exempel att skumplasten bryts ned, ska du omedelbart sluta använda produkten och kontakta en auktoriserad Ki Mobility-leverantör eller läkare. I annat fall kan det påverka din hud eller leda till allvarliga personskador eller dödsfall.

C. Rengöring

⚠ VARNING ⚠

VARNING: Rengöring, deodorisering och desinficering, även med hjälp av den metod som beskrivs här, kan påskynda den naturliga nedbrytningen av skummet. Effekten varierar beroende på vilka kemikalier som används. Kontrollera att nedbrytningen inte har kommit fram till den punkt där dynan inte ska användas, enligt instruktionerna för användning som medföljer produkten. Underlåtenhet att göra det resultera i allvarliga skador.

Skötsel och användningsinstruktioner	
	Maskintvätt, varm
	Blek inte
	Hängtorka eller torktumla, ingen värme
	Stryk inte
	Ingen kemtvätt

1. Rengöring av överdraget

OBS! Torkning med värme kan orsaka krympning som påverkar överdragets passform och funktion.

- a. Ta bort överdraget från skumbasen och den stängda dragkedjan.
- b. Maskintvätta i varmt vatten och torktumla – ingen värme. Stryk inte. OBS! - Torktumla inte rena överdrag och använd inte industriella tvättmaskiner eller torkar för rengöring av överdrag. Använd inte ångautoklaver. Blek inte.

- c. Sätt tillbaka överdraget på skumbasen efter att du har tvättat det. Se till att överdragets baksida passas på skumbasens baksida. OBS! - Om överdraget används i en institutionell miljö skriver du namnet på den boende med en tuschpenna på överdragets etikett. På så sätt kan du se till att rätt överdrag kommer tillbaka till motsvarande dyna efter tvätt.

2. Rengöra eller deodorisera skumbasen

OBS! Sänk inte ned skumbasen i någon lösning.

- a. Fyll en sprayflaska med rengöringsmedel eller deodorator. Kontrollera att tillverkarens märkning på rengöringsmedlet eller deodorant indikerar att produkten är lämplig för denna användning. Följ tillverkarens märkning för korrekt lösningskoncentration och användning.
- b. Lägg skumbasen i badkaret eller på en yta som tål att bli våt.
- c. Spraya hela ytan på skumbasen inklusive sidorna. Vänd på den och upprepa på undersidan. När du är klar med besprutningen låter du lösningen verka i 20 till 30 minuter.
- d. Torka av lösningen med en fuktig trasa. Spraya inte med vatten.
- e. Låt materialet lufttorka men undvik direkt solljus. Beroende på hur våt skumbasen är kan det ta från 24 timmar upp till flera dagar för den att torka helt. Kontrollera att ingen lösning finns kvar i skumbasen innan du använder den.

3. Desinficera skumbasen

OBS! Sänk inte ned skumbasen i någon lösning.

- a. Fyll en sprayflaska med en 70 % eller starkare alkohollösning.
- b. Ta bort vätskeblåsorna och behållarens pluggar.
- c. Lägg skumbasen i badkaret eller på en yta som tål att bli våt.
- d. Spraya hela ytan på skumbasen inklusive sidorna. Vänd på den och upprepa på undersidan. När du är klar med besprutningen låter du lösningen verka i 20 till 30 minuter.
- e. Torka av lösningen med en fuktig trasa. Spraya inte med vatten.
- f. Låt materialet lufttorka men undvik direkt solljus. Beroende på hur våt skumbasen är kan det ta från 24 timmar upp till flera dagar för den att torka helt. Kontrollera att ingen lösning finns kvar i skumbasen innan du använder den.

D. Montera ihop din Axiom-dyna efter rengöring

1. Efter korrekt rengöring och underhåll
 - a. För in skumbasen i överdraget med etiketten nedåt och blixtlåset baktill på dynan.
 - b. Stäng dragkedjan på dynan och se till att dragkedjan förblir stängd med dragskon instucken i överdragets blixtlåsficka. Kontrollera att märkningarna för serienummer och regelverk sitter baktill på skumbasen.

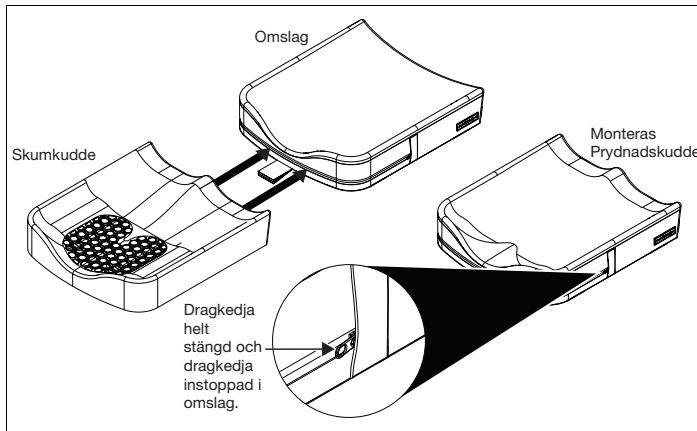

KI MOBILITYS BEGRÄNSADE GARANTI

Produkten har en förväntad livslängd på fem år.

A. 24 månaders garanti

Ki Mobility garanterar att dynan är fri från material- och tillverkningsfel i 24 månader. Denna begränsade garanti gäller för:

1. Dynbaserna Axiom-P och Axiom SP

Under en period på 24 månader (2 år) från inköpsdatum, under förutsättning att normal användning har skett, kommer Ki Mobility efter eget gottfinnande att reparera eller byta ut produkten utan kostnad. Denna garanti gäller inte punkteringar, revor eller brännskador.

B. 6 månaders garanti

Ki Mobility garanterar att dynan är fri från material- och tillverkningsfel i 6 månader. Denna begränsade garanti gäller för:

1. De löstagbara överdragen Axiom-P och Axiom-SP

Under en period av 6 månader från inköpsdatum, förutsatt att normal användning har skett, om material- eller tillverkningsfel skulle uppstå, kommer Ki Mobility efter eget gottfinnande att reparera eller byta ut det utan kostnad. Denna garanti gäller inte punkteringar, revor eller brännskador.

C. Begränsningar

1. Vi garanterar inte:
 - a. Skador till följd av försummelse, felaktig användning eller felaktig installation eller reparation.
 - b. Produkter som modifierats utan Ki Mobilities uttryckliga skriftliga medgivande.
 - c. Skador som orsakas av att viktgränsen överskrids.
2. Denna garanti ogiltigförklaras om den ursprungliga dynetiketten har tagits bort eller ändrats.
3. Denna garanti gäller endast i Nordamerika. Kontrollera med din leverantör om internationella garantier gäller.
4. Denna garanti kan inte överlåtas och gäller endast för det första köpet av konsument via en auktoriserad Ki Mobility-leverantör.

D. Vad vi kommer att göra

Vårt enda ansvar är att reparera eller byta ut delar som omfattas av garantin. Detta är den enda gottgörelsen för följdskador.

E. Vad du måste göra

1. Du måste inhämta från oss, medan denna garanti gäller, förhandsgodkännande för retur eller reparation av delar som omfattas.
2. Anspråk och reparationer ska behandlas av närmaste auktoriserade leverantör. Med undantag för uttryckliga garantier som lämnas häri, utesluts alla andra garantier, inklusive underförstådda garantier om säljbarhet och garantier för lämplighet för ett visst ändamål.

F. Meddelande till kunden

1. Om det är tillåtet enligt lag, gäller denna garanti istället för alla andra garantier (skriftlig eller muntlig, uttrycklig eller underförstådd, inklusive en garanti för säljbarhet eller lämplighet för ett visst ändamål).
2. Denna garanti ger dig vissa juridiska rättigheter. Du kan också ha andra rättigheter beroende på vilket land du bor i.

Anteckna ditt partinummer (se dynomas etiketter) här för framtida referens:



Ki Mobility
5201 Woodward Drive
Stevens Point, Wisconsin 54481
715-254-0991



Authorized EU Representative:
Etac Supply Center AB
Långgatan 12
334 33 Anderstorp
Sweden



www.kimobility.com



DCN1165.0