

ROGUE²

ROGUE^{XP}

NO - BRUKERHÅNDBOK OG GARANTI



2025-02-18

I. NO - INTRODUKSJON

Takk for at du kjøpte et Ki Mobility-produkt!



ADVARSEL

ADVARSEL: Ikke bruk det før du har lest hele denne bruksanvisningen først. Bruk uten å lese hele håndboken først kan føre til alvorlig personskade på bruker og/eller ledsager.

Ki Mobility anbefaler opplæring av en ergoterapeut, spesialist i hjelpemidler eller annen kompetent klinisk eller teknisk ressurs i trygg bruk av denne stolen før du kjører i den. Hvis du har noen spørsmål eller bekymringer om noen sider av denne rullestolen, denne håndboken eller servicen som gis, ikke nøl med å kontakte din autoriserte leverandør, en autorisert representant eller Ki Mobility. Du kan få tak i Ki Mobility på:

(1) 715-254-0991



Ki Mobility
5201 Woodward Drive
Stevens Point, WI 54481
U.S.A.



www.kimobility.com (Inkluderer forhandlerlister og tilgang til trykt informasjon)

Eller via vår autoriserte EU-representant:



Etac Supply Center AB
Långgatan 12
334 33 Anderstorp
Sweden

Eller via vår ansvarlige i StorbritanniaUK:



Etac Ltd
Unit 60, Hartlebury Trading
Estate, Hartlebury
Kidderminster, DY10 4JD

II. INNHOLD

I. NO - INTRODUKSJON	1
II. INNHOLD	1
III. MERKNAD - LES FØR BRUK	1
A. Bruksområde	1
B. Indikasjoner for bruk	1
C. Sikkerheten din	1
D. Signalord	2
E. Identifikasjon av serienummer	2
F. Symbolordliste	2
G. Generelle advarsler og forsiktighetsregler	3
H. Posisjoneringsbelter eller -seler	5
I. Kjøre i rullestolen	5
J. Hjelpemotor	7
K. Rullestolen din og miljøet	7
L. Modifikasjoner av rullestolen	7
M. Rullestolens stabilitet	7
N. Seter fra en tredjepart	8
IV. BRUK OG KONFIGURASJON AV RULLESTOL	8
A. Fortauskanter, trinn og trapper	8
B. Forflytning	9
C. Bruk i transport	9
D. Bruk av puter	11

E. Transport av en rullestol uten bruker	11
F. Rogue 2/Rogue XP og delene den består av	11
G. Høydejusterbart T-armlene	12
H. Svingbare armlener	12
I. Høydejusterbart pediatrisk T-armlene - Rogue XP	13
J. Vinkeljusterbart og oppfjellbart armlene som kan låses - Rogue XP	13
K. Drivhjulene	13
L. Justering av fotstøtten	14
M. Vinkeljusterbar fotstøtte	14
N. Hybrid Vinkeljusterbar fotstøtte	14
O. Hjullåser	14
P. Tippetrikker	15
Q. Standard 5. hjul - Rogue XP	17
R. Dynamisk 5. hjul - Rogue XP	17
S. Polstring og tøy	18
T. Setetrekk	18
U. Ryggstøtte	19
V. Stokk- og krykkeholder	20
W. Trommelbrems	20
X. Trinnrør	21
Y. Kontakflater	21
V. VEDLIKEHOLD OG PLEIE	21
A. Tabell vedlikehold	21
B. Rengjøring	22
C. Oppbevaring	23
D. Kassering	23
VI. FEILSØKING	23
A. Tabell vedlikehold	23
VII. GARANTI	24
VIII. SPESIFIKASJONER - ROGUE 2	25
IX. SPESIFIKASJONER - ROGUE XP	26

III. MERKNAD - LES FØR BRUK

A. Bruksområde

Ki Mobility manuelle rullestoler er manuelt drevne enheter med hjul som er tenkt å av medisinske grunner gi mobilitet til personer som er begrenset til en sittende stilling.

B. Indikasjoner for bruk

Ki Mobility manuelle rullestoler manuelt betjent enhet med hjul som er ment å gi bevegelse til voksne begrenset til en sittestilling.

C. Sikkerheten din

MERK: Kontakt Ki Mobility for informasjon om tilbakekallinger og merknader om sikkerhet.

Alle alvorlige hendelser eller personskader som er knyttet til bruken av rullestolen eller dens tilbehør må øyeblikkelig rapporteres, hvis hendelsen direkte eller indirekte fører til alvorlig redusert helse eller dødsfall for brukeren eller en annen person. Rapportert alle alvorlige hendelser og/eller skader til Ki Mobility og, slik det kreves av lokale forskrifter, til kompetente helsemyndigheter der brukeren og/eller andre personer er juridisk hjemmehørende.

C. Sikkerheten din (fortsettelse)

Ikke bruk denne rullestolen uten at du først leser hele denne håndboken. FØR du kjører, må du få opplæring i trygg bruk av denne stolen av en profesjonell på hjelpemiddelsentralen eller andre kompetente klinikere eller teknikere. Ki Mobility produserer mange forskjellige rullestoler som kan oppfylle dine behov. Den beste anerkjente praksisen for å velge en rullestol er å snakke med hjelpemiddelsentralen eller annen kompetent tekniker og erfarne klinikere slik som fysioterapeut, ergoterapeut eller lege. Endelig valg av type rullestol, alternativer og justeringer er fullt ut ditt valg og dine tekniske og kliniske rådgivere. Alternativene du velger og konfigureringen og justeringen av rullestolen har en direkte innvirkning på stolens ytelse, stabilitet og hvor godt den oppfyller behovene dine. Faktorer som bør vurderes og som påvirker sikkerhet og stabilitet, er:

- Dine personlige evner og kapasitet, inkludert styrke, balanse og koordinasjon.
- Typene av farer og hindringer som du kan møte i løpet av dagen.
- De spesifikke dimensjonene, alternativene og konfigurasjonen. Spesielt, setehøyden, setedybden, setevinkel, ryggvinkel, størrelse og stilling på drivhjulene og størrelse og stilling på svinghjulene.

D. Signalord

I denne håndboken vil du finne det som kalles «signalord». Disse ordene brukes for å identifisere og formidle alvorlighetsgraden av forskjellige farer. Før du bruker denne stolen bør du og alle personer som kan måtte assistere deg, lese hele denne håndboken. Merk deg signalordene og ta hensyn til alle merknader, forsiktighetsregler eller advarsler. Pass på at du følger alle bruksanvisninger og bruker stolen på en trygg måte. Signalordene viser til en fare eller en usikker praksis som kan forårsake alvorlig personskade eller dødsfall, for deg eller andre personer. «Advarslene» kommer i tre hovedkategorier, som følger:

MERK – Merk viser til en potensielt farlig situasjon som kan resultere i en redusert ytelse fra stolen eller skade på rullestolen, dersom den ikke avverges.



VÆR FORSIKTIG

VÆR FORSIKTIG: Vær forsiktig viser til en potensielt farlig situasjon som kan resultere i skader på rullestolen og personskade for deg selv, dersom den ikke avverges.



ADVARSEL

ADVARSEL: Advarsel viser til en potensielt farlig situasjon som kan resultere i alvorlig personskade eller dødsfall, dersom den ikke avverges.

Disse signalordene vil bli finnes gjennom hele håndboken, der det er riktig å markere den farlige situasjonen. Se avsnitt G. for farlige situasjoner som vil gjelde for generell bruk av denne rullestolen.

E. Identifikasjon av serienummer

UDI avbildet er et representativt utvalg. For informasjon som er spesifikk for ditt produkt, kan du sjekke UDI-etiketten på produktet ditt som angitt i figur under.

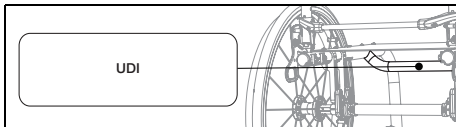

F. Symbolordliste

SYMBOL	DEFINISJON
	Angir produsenten av det medisinske utstyret.
	Produksjonsdato (YEAR/MM/DD).
	Hvis det står på det medisinske utstyret eller emballasjen, opplyser det om at brukeren må se bruksanvisningen av sikkerhetsårsaker slik som forsiktighetsregler eller advarsler.
	Angir type medisinsk utstyr.
	Angir produsentens katalognummer for identifisering av det medisinske utstyret.
	Angir autorisert representant i det europeiske fellesskapet.
	Angir produsentens erklæring om at produktet oppfyller kravene i de anvendbare EU-direktivene.
	Opplyser om at brukeren må se bruksanvisningen.
	Opplyser om at brukeren må se den elektroniske bruksanvisningen som er tilgjengelig på de angitte nettsidene.
	Indikerer et nettsted der en bruker kan finne ytterligere informasjon om det medisinske utstyret.
	Indikerer en spesifisert maksimal vektgrense (pund/kg).
	Indikerer et festepunkt for overflytting.
	Indikerer et punkt med klemfare.
	Angir organisasjonen som importerer det medisinske utstyret inn i regionen.
	Samsvarer med ANSI/RESNA WC-4 avsnitt 19 (WC19).
	Indikerer ikke for transitbruk.
	Geef de verklaring van de fabrikant aan dat het product voldoet aan de eisen van de toepasselijke UKCA-richtlijnen.

G. Generelle advarsler og forsiktighetsregler

ADVARSEL

	Standard	Transport
Rogue 2	275 pund (125 kg)	275 pund (125 kg)
Rogue XP	200 pund (91 kg)	200 pund (91 kg)

ADVARSEL: Grenser gjelder den kombinerte vekten i kilo av brukeren og alle gjenstander som bæres. Stolens vektgrense må ikke overskrides. En overskridelse av vektgrensen kan skade stolen, eller det kan øke faren for at du faller eller velter. En velt eller et fall kan føre til alvorlig personskade eller dødsfall.

 Ikke bruk stolen for vekttrening. Bevegelsen av den ekstra vekten endrer stolens tyngdepunkt og øker faren for at du velter. Hvis rullestolen velter, kan det føre til skade på stolen eller til alvorlig personskade eller dødsfall.

 Ikke heng ryggsekker, sekker eller tunge gjenstander over brukerens tyngdepunkt. Den ekstra vekten endrer stolens tyngdepunkt og øker faren for velt. En velt kan føre til alvorlig personskade eller dødsfall. Hvis det skal fraktes ekstra last, anbefales det å bruke holdere og poser under setet. Gjenstander som henges på stolen, kan forårsake ustabilitet, kan hindre tilgang til stolkomponentene, bli viklet inn i bevegelige deler, eller kan føre til for rask slitasje på stolkomponenter som setetrekke og skyvehåndtak.

 Hold dekkene pumpet til riktig lufttrykk. Hvis du bruker en stol uten at dekkene er fylt som de skal, kan det påvirke stabiliteten og øke faren for at du velter. Hvis rullestolen velter, kan det føre til skade på stolen eller til alvorlig personskade eller dødsfall for deg eller andre. Det riktige lufttrykket står på dekkets sidevegg. Rullestoll-everandøren kan fastslå om dekkene er oppblåsbare, hvis du er usikker.

 Unngå ramper eller skråninger med mer enn 9 graders helling. Bratte skråninger øker faren for at du faller eller velter. Et velt eller et fall kan føre til skade på stolen eller til alvorlig personskade eller dødsfall for deg eller andre. Ikke bruk stolen på ramper eller skråninger med mer enn ni graders helling (omkring 16 cm stigning/fall per meter), verken opp/ ned eller sidelengs.

 Unngå skrå flater som er glatte eller dekket med is, olje eller vann. Glatte skråninger kan føre til at du mister kontrollen over rullestolen på overflaten og føre til at du velter eller

faller. Et velt eller et fall kan føre til skade på stolen eller til alvorlig personskade eller dødsfall.

 Unngå å lene deg over siden eller ryggen på rullestolen for å nå noe. Å lene seg ut av stolen kan endre tyngdepunktet og føre til en ustabil situasjon som fører til at du faller eller velter. Et velt eller et fall kan føre til skade på stolen eller til alvorlig personskade eller dødsfall.

 Ikke løft rullestolen etter avtakbare deler når noen sitter i den. Å løfte rullestolen etter avtakbare deler mens noen sitter i den kan føre til at brukeren faller eller mister kontrollen. Et fall eller at du mister kontrollen kan føre til skader på stolen eller til alvorlig personskade eller dødsfall.

 Innpakningsmaterialer må holdes utenfor barns rekkevidde. Feil håndtering av innpakningsmaterialer og uaktsomhet i pliktene til å holde barn under oppsyn kan føre til kvelning og alvorlig personskade eller dødsfall.

 Rullestolen din oppfyller ISO 7176-16 for brennbarhet. Motstand mot antenning kan bli endret gjennom bruk, aldring eller rengjøring. Ta forholdsregler for å unngå tennkilder eller opphold i nærheten av et brennbart materiale som kan øke tenningen, slik som oksygen og alkohol. Vær også oppmerksom på at monteringen av komponenter, seter, holdningsstøtter eller materialer på stolen kan endre brennbarheten. Endringer i brennbarheten kan medføre alvorlig personskade eller dødsfall.

 I tilfelle det søles syrer eller du eksponeres for biologisk farlig materiale, fjern forurensningen umiddelbart. Se avsnittet Rengjøring i denne håndboken for instruksjoner.

 Alle kroppsdelene som trykker mot rammen på en rullestol eller andre rullestolkomponenter, kan skape en huldeforming som fører til et trykkpunkt. Trykkpunkter påvirker vevet som stresses negativt og kan føre til at du utvikler en trykkskade eller et trykksår i huden. Hvis huden blir rød eller det oppstår andre symptomer på trykkskader eller trykksår, avslutt bruken av dette produktet umiddelbart og snakk med legen/terapeuten din. Hvis du fortsetter å bruke rullestolen etter at det har oppstått endringer i huden, kan det føre til alvorlig personskade eller død.

G. Generelle advarsler og forsiktighetsregler (fortsettelse)

! For å få trygg og sikker løfting av rullestolen uten bruker, anbefales det å slå ned ryggstøtten (om konfigurasjonen tillater det) og gripe tak i punktene på rammen som er angitt på illustrasjon. Pass på at du ikke griper tak i punkter der komponentene kan fjernes eller flyttes under bruk av stolen, for å unngå skade og komponentsvikt.

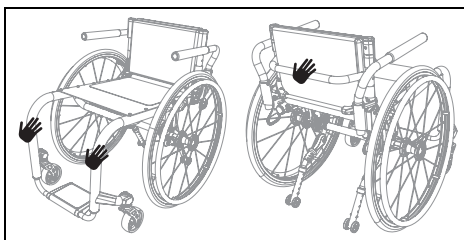

! Totale dimensjoner på rullestoler varierer i henhold til den spesifikke konfigurasjonen, for eksempel setedybde, setebredde, hjul- og dekkvalg og tillegg av ettermarkedsutstyr som ikke leveres av KI Mobility. Hvis den totale dimensjonen på den spesifikke rullestolen din overskrider de anbefalte dimensjonene i bildet under, kan det begrense tilgangen til rømmingsveier. Manglende tilgang til en rømmingsvei kan føre til alvorlig personskaade eller død.

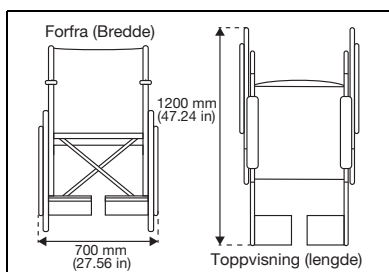

! VÆR FORSIKTIG **!**

VÆR FORSIKTIG: Unngå å stramme bolter og deler som fester komponenter til rammen alt for mye. For hard stramming kan gi skader på stolen og påvirke dens holdbarhet og ytelse. Skade på stolen kan føre til skade på brukeren.

MERK: Informasjon om stramming av fester finner du i vedlikeholdsavsnittet i denne håndboken. Hvis du er usikker på hvordan du skal stramme bolter eller fester på riktig måte eller mangler de nødvendige verktøyene, snakk med din autoriserte leverandør.

! ADVARSEL **!**

ADVARSEL: Bruk av benstøtte uten støttende fotføy som sko kan føre til alvorlig skade på føttene.

KI Mobility kan leveres med flere benstøttealternativer. Justerbarheten varierer, og de er konstruert for å gi riktig støtte og plassering av føttene dine. De er ment å brukes med støttende fotføy som sko. Generelt vil fotplatene være mindre enn føttene dine, og vil ikke beskytte føttene mot skade hvis de støter mot vegger, dører eller andre harde flater som du kan komme borti mens du bruker rullestolen. Overflatene kan ha tekstur eller belegg som skal hindre at foten din glir av. Noen har slisser for å gjøre det enklere å feste andre typer fotstøtter. Noen har slisser for å gjøre det enklere å feste andre typer fotstøtter. Disse teksturbeleggene eller festepunktene er ikke konstruert for kontakt med nakne føtter og kan gi hudavskrapninger eller trykkpunkt som påvirker vevintegriteten. Sekundære støtter som fotputer eller fotkasse kan legges til hvis du ikke bruker skikkelig støttende fotføy som sko. Hvis du er usikker på om benstøttene er riktige deg, bør du snakke med en terapeut eller annen kompetent tekniker og en erfaren helsearbeider som en fysioterapeut, ergoterapeut eller lege for å finne ut hva slags benstøtte som passer deg best. Hvis du har skadet hud eller andre problemer med vevsintegritet skal du avslutte bruken og søke råd hos en helsearbeider med opplæring i hudpleie som en lege, en sykepleier eller en terapeut. Følg alltid rådene fra helsearbeidere som tar vare på huden din og bruk de anbefalte bandasjene og/eller tildekkningene for å beskytte huden din.

! ADVARSEL **!**

ADVARSEL: Bruk av amputasjonsstøtte uten riktig tildekkning kan føre til alvorlig skade på stumpen(e).

Hvis du har gjennomgått en amputasjon eller har misdannelse i beina kan rullestolen din ha blitt utstyrt med én eller to amputasjonsstøtter. Amputasjonsstøtter er konstruert for å brukes med riktig tildekkede stumper. De kan med hensikt være kortere enn amputasjonsstumpen(e) dine, og vil ikke beskytte stumpen mot skade hvis de støter mot vegger, dører eller andre harde flater som du kan komme borti mens du bruker rullestolen. Amputasjonsstumper kan få problemer med vevintegriteten fra trykk og gnising. Du bør alltid bruke riktig tildekkning av amputasjonstumpen(e) for å redusere denne faren. Hvis du har skadet hud eller andre problemer med vevsintegritet skal du avslutte bruken og søke råd hos en helsearbeider med opplæring i hudpleie som en lege, en sykepleier eller en terapeut. Følg alltid rådene fra helsearbeidere som tar vare på huden din og bruk de anbefalte bandasjene og/eller tildekkningene for å beskytte huden din.

G. Generelle advarsler og forsiktighetsregler (fortsettelse)

ADVARSEL

ADVARSEL: Avhengig av huden din eller andre forhold i tilknytning til funksjonsnivået ditt, kan du utvikle irritasjon eller skrubbsår fra langvarig kontakt med eller gnissing mot overflater på rullestolen. Irritasjon og skrubbsår kan føre til ytterligere komplikasjoner hvis huden brytes ned og kan være alvorlig.

Ki Mobility anbefaler at du bruker klær eller annen beskyttende tildekning over hud som hviler mot eller gnisser mot komponenter på eller rammen på rullestolen din. Hvis du har skadet hud eller andre problemer med vevsintegritet skal du avslutte bruken og søke råd hos en helsearbeider med opplæring i hudpleie som en lege, en sykepleier eller en terapeut. Følg alltid rådene fra helsearbeidere som tar vare på huden din og bruk de anbefalte bandasjene og/eller tildekkningene for å beskytte huden din.

H. Posisjoneringsbelter eller -seler.

ADVARSEL

ADVARSEL: Feil bruk av posisjoneringsbelter kan føre til at brukeren sklir under posisjoneringsbeltet i rullestolen. Hvis det skulle skje, kan det oppstå kompresjon eller kvelning på grunn av trykk fra beltet. Hvis dette skjer, kan rullestolbrukerens pust bli hindret og forårsake alvorlig personskade eller dødsfall.

 Feil bruk av posisjoneringsbelter kan føre til at kroppsdeler blir hengende fast, noe som kan begrense bevegeligheten og bevegelser. Det kan føre til alvorlig personskade eller dødsfall.

Ki Mobility anbefaler at det brukes hoftebelter for posisjonering. Hoftebelter for posisjonering kan redusere faren for å falle ut av rullestolen. Posisjoneringsbelter som hoftebelter og seler og stropper foran overkroppen er konstruert for å bistå, holde på og støtte riktig posisjonering og sittestilling i rullestolen.

- Sørg for at brukeren ikke sklir under posisjoneringsbeltet i rullestolsetet.
- Posisjoneringsbeltet må sitte godt, stramt nok til at posisjonen holdes, men ikke så stramt at det hindrer pusten. Det skal være mulig å få en åpen hånd mellom beltet og brukeren.
- Riktig bruk av puter kan bidra til hoftestabilitet og redusere sklifaren.
- Bruk ALDRI posisjoneringsbelter
 - a. som tvang – tvangsmidler har egne regler.
 - i. Med mindre du lett kan fjerne beltene i et nødstilfelle. Hvis det ikke er

mulig, snakk med rådgivende helsepersonell om andre muligheter for å hjelpe deg med sittestillingen

- a. På en bruker som er bevisstløs eller opphisset.
- b. Som sikring eller sikkerhetsbelte i et motorkjøretøy. Et posisjoneringsbelte er ikke konstruert for å erstatte et sikkerhetsbelte som er festet til rammen i kjøretøyet, noe som kreves for et effektivt sikkerhetsbelte. Ved en plutselig stopp vil brukeren bli kastet forover med hele kraften fra stoppen. Rullestolens setebelster kan ikke hindre dette og det kan oppstå ytterligere skader fra belter eller stopper. Se avsnittet om transport i denne håndboken for ytterligere informasjon.

I. Kjøre i rullestolen

ADVARSEL

ADVARSEL: Unngå å skyve eller bruke rullestolen på myke, røffe, ujevne eller glatte overflater (inkludert, men ikke begrenset til is, sand, løs jord, gress, grus, hull i veibanen, sprekker og knuste fortau). Bruk på slike overflater kan føre til at rullestolen mister stabiliteten slik at den vipper uten at det er ventet og føre til et fall eller at du mister kontrollen. Et fall eller at du mister kontrollen kan føre til skader på rullestolen, eller til alvorlig personskade eller dødsfall.

 Se alltid fremover etter mulige hindringer eller overflateovergang som kan føre til at svinghjulene blir sittende fast slik at rullestolen plutselig stopper. Hvis det ikke gjøres kan det føre til at rullestolen vipper uten at det er ventet og føre til et fall eller at du mister kontrollen. Et fall eller at du mister kontrollen kan føre til skader på rullestolen, eller til alvorlig personskade eller dødsfall.

 Se alltid fremover etter mulige gjenstander eller hindringer som rullestolen kanskje kan treffe. Hvis du treffer en gjenstand eller en hindring kan det føre til at rullestolen vipper uten at det er ventet og føre til et fall eller at du mister kontrollen. Et fall eller at du mister kontrollen kan føre til skader på rullestolen, eller til alvorlig personskade eller dødsfall. Dessuten kan det å treffe en gjenstand eller en hindring føre til skade på rullestolen. Faren for personskader og skade på rullestolen når du treffer en gjenstand eller en hindring øker med hastigheten.

 Det er svært farlig å bruke rullestolen på offentlige veier, og det anbefales ikke. Rullestolbrukere må følge trafikkreglene til fotgjengere. Gå gjennom de lokale trafikkreglene, noen land tillater ikke bruk av rullestol på offentlig vei.

I. Kjøre i rullestolen (fortsettelse)

 Balansen din påvirkes av hellingen på flatene du kjører på. Siden balansen påvirkes, vil rullestolen være mindre stabil når den er i en vinkel. Dette er spesielt viktig når du kjører sidelengs i en skråning. Å kjøre rullestolen i en skråning kan føre til at rullestolen vipper uten at det er ventet og/eller at brukeren mister stabiliteten, slik at det fører til et fall eller at du mister kontrollen. Et fall eller at du mister kontrollen kan føre til skader på rullestolen, eller til alvorlig personskade eller dødsfall.

 Når du bruker rullestolen i offentlige eller private områder (inkludert, men ikke begrenset til fotgjengeroverganger, fortau, nabolag, parkeringsplasser og parker) må du være obs på faren for motorkjøretøy. Fordi du sitter lavt:

- Når lyset er dårlig må du bruke refleks på rullestolen og klærne.
- Hvis du har forkjørsrett, hold likevel igjen til føreren av motorkjøretøyet har sett deg.

 Vær ekstra forsiktig når du kjører bakover. Du ser kanskje ikke en hindring som kan føre til en velt. Hvis rullestolen velter, kan det føre til skade på stolen, alvorlig personskade eller dødsfall.

 Ki Mobility anbefaler ikke å balansere bare på drivhjulene med svinghjulene i lufta (også kalt en «wheelie»). Det er svært sannsynlig at det skjer et fall eller et velt, som kan føre til skade på rullestolen, alvorlig personskade eller dødsfall. Hvis du velger å ignorere denne advarselen, ikke prøv en wheelie med mindre du har fått opplæring av en person med klinisk eller teknisk stilling. Du bør alltid ha assistanse fra en sunn og sterk person som er forberedt på å hindre at du kommer over veltepunktet.

 Ikke kjør i rullestolen i en rulletrapp. Bruk av en rullestol i en rulletrapp kan forårsake et fall, et velt eller at du mister kontrollen. Et fall, et velt eller at du mister kontrollen kan føre til skader på rullestolen, til alvorlig personskade eller dødsfall.

 Unngå å kle på eller av deg i rullestolen. Å kle på seg eller av seg i rullestolen fører til at vekten flytter seg. Dermed øker faren for at du faller eller velter. Et fall eller et velt kan føre til skader på rullestolen, til alvorlig personskade eller dødsfall.



Ki Mobility anbefaler at du bruker tilbehør som hællokker og leggstroppe. Når de brukes riktig, kan hællokker og leggstroppe bidra til å hindre at ben og føtter ved et uhell gli av fotplaten eller fotstøtten og kanskje fører til at føttene dine blir sittende fast i rullestolen og delene på den eller slå ned i bakken. Bruk av en rullestol uten tilbehør som riktig tilpassede hællokker og leggstroppe kan føre til en potensielt farlig situasjon som kan føre til en personskaade hvis den ikke avverges.

Når du bruker rullestolen din må du alltid:

- Skanne området i god avstand foran rullestolen når du kjører.
- Sørg for at overflatene du kjører på er jevne og uten hindringer.
- Fjerne eller dekke over terskler mellom rom.
- Hvis rullestolen har tipsikringer, sørg for at de er låst i stilling når du kjører rullestolen (se avsnitt P. i kapittel IV for riktig bruk av tipsikring).
- Hold begge hendene på drivringene når du kjører over hindringer.
- Du må aldri skyve på eller trekke i en gjenstand for å drive frem rullestolen.
- Pass på at det ikke er et trinn nederst på rampene.
- I en skråning oppover bør du lene overkroppen litt forover for å hindre at du velter bakover.
- I en skråning nedover bør du presse overkroppen bakover for å hindre at du velter forover.
- Ikke prøv å presse deg over hindringer uten assistanse.
- Sørg for at alle ramper, helling eller fortausutsparinger du prøver å kjøre på overholder ADA-reglene (amerikanske regler for funksjonshemmede) eller tilsvarende regler for tilgjengelighet i ditt område.

ADA-retningslinjene og mer informasjon om tilgjengelige konstruksjoner er tilgjengelig fra: www.ada.gov

J. Hjelpemotor

ADVARSEL

ADVARSEL: Kontroller at hjelpemotoren er validert og godkjent av produsenten for bruk med Ki-rullestolen din og konfigurasjonen du har. Bruk av en ekstern hjelpemotor som ikke er godkjent, kan føre til mekanisk svikt i rullestolen eller forårsake et fall. Et fall kan føre til skade på stolen, alvorlig personskade eller dødsfall.

 Hjelpemotorer endrer stabiliteten og ytelsen til rullestolen. Bruk alltid tipsikringer med hjelpemotorer. Hvis du ikke gjør det, kan det føre til at rullestolen velter bakover. Hvis rullestolen velter bakover, kan det føre til skade på rullestolen, alvorlig personskade eller dødsfall.

 Se alltid fremover etter mulige gjenstander eller hindringer som rullestolen kanskje kan treffe. Hjelpemotorer endrer ytelsen til rullestolen og vil øke faren for uventet velt hvis du treffer en gjenstand eller en hindring. Et uventet velt kan føre til et fall eller at du mister kontrollen. Et fall eller at du mister kontrollen kan føre til skader på rullestolen. Faren for personskader og skade på rullestolen når du treffer en gjenstand eller en hindring øker med hastigheten.

 Se alltid fremover etter gjenstander eller hindringer som rullestolen din potensielt kan treffe. Elektriske drivsystemer endrer ytelsen til rullestolen og vil øke risikoen for skade på rullestolen og/eller dens komponenter. Å treffe en gjenstand eller hindring kan føre til fall eller tap av kontroll. Et fall eller tap av kontroll kan føre til alvorlig skade eller død.

 Instruksjoner gitt av tredjepart for installasjon på våre rullestolmodeller må følges nøye. Feil installasjon kan føre til produktfeil, alvorlig personskade eller død, og ugyldiggjøre garantien.

Ki Mobility anbefaler ikke at det installeres hjelpemotorer på noen Ki Mobility-rullestol. Ki Mobility-rullestoler har ikke blitt konstruert eller testet av Ki Mobility som motordrevne rullestoler. Hvis du monterer en hjelpemotor på en Ki Mobility-rullestol, kontroller at produsenten av hjelpemotoren har validert og godkjent kombinasjonen av hjelpemotoren og rullestolen som sikker og effektiv.

K. Rullestolen din og miljøet

VÆR FORSIKTIG

VÆR FORSIKTIG: Hvis rullestolen utsettes for vann eller for mye fukt kan det føre til at metallet i rullestolen rustet eller korroderer og at tøyet revner. Tørk stolen så snart som mulig hvis den utsettes for vann.

 **IKKE BRUK RULLESTOLEN I DUSJEN, I ET BASSENG ELLER I STÅENDE VANN.** Dette vil føre til at rullestolen rustet eller korroderer og til slutt feiler.

 Ikke kjør rullestolen i sand. Sand kan komme inn i hjullagrene og bevegelige deler. Dette vil forårsake skader og til slutt føre til at rullestolen slutter å fungere.

L. Modifikasjoner av rullestolen

ADVARSEL

ADVARSEL: INGEN MÅ MODIFISERE DENNE RULLESTOLEN, UTENOM Å JUSTERE DEN I HENHOLD TIL DENNE HÅNDBOKEN ELLER VED Å LEGGE TIL ALTERNATIVER SOM ER GODKJENT AV KI MOBILITY. DET FINNES INGEN GODKJENTE ALTERNATIVER SOM INVOLVERER BORING I ELLER KUTTING AV RAMMEN AV NOEN ANNEN ENN EN KI MOBILITY-ANSATT MED OPPLÆRING.

Rullestolen din ble konstruert og produsert under streng kontroll av utforming. En integrert del av denne prosessen er å sikre at de forskjellige komponentene fungerer riktig sammen. De har blitt testet i henhold til forskjellige standarder for å sikre kvaliteten, og de er godkjent for å fungere sammen. Kontakt en autorisert leverandør eller Ki Mobility før du legger til noen tilbehør eller komponenter som ikke er levert av Ki Mobility. Ikke godkjente modifikasjoner eller alternativer kan føre til fall og forårsake alvorlig personskade eller dødsfall.

M. Rullestolens stabilitet

ADVARSEL

ADVARSEL: Stabiliteten på rullestolen din kan påvirkes når den brukes på myke, røffe, ujevne (oppover eller nedover) eller glatte overflater (inkludert, men ikke begrenset til is, sand, løs jord, gress, grus, hull i veibanen, sprekker og knuste fortau). Bruk på slike overflater kan føre til at rullestolen vipper uten at det er ventet og føre til et fall eller at du mister kontrollen. Et fall eller at du mister kontrollen kan føre til skader på rullestolen, eller til alvorlig personskade eller dødsfall.

 Å flytte vekten i rullestolen, legge til vekt på rullestolen og bære med deg eller strekke deg etter gjenstander kan påvirke stabiliteten i rullestolen. Dermed øker faren for at du faller eller velter. Et fall eller et velt kan føre til skader på rullestolen, til alvorlig personskade eller dødsfall.

M. Rullestolens stabilitet (fortsettelse)



Ki Mobility anbefaler ikke å balansere bare på drivhjulene med svinghjulene i lufta (også kalt en «wheelie»). Det er svært sannsynlig at det skjer et fall eller et velt, som kan føre til skade på rullestolen, alvorlig personskade eller dødsfall. Hvis du velger å ignorere denne advarselen, ikke prøv en wheelie med mindre du har fått opplæring av en person med klinisk eller teknisk stilling. Du bør alltid ha assistanse fra en sunn og sterk person som er forberedt på å hindre at du kommer over veltepunktet.



Unngå å kle på eller av deg i rullestolen. Å kle på seg eller av seg i rullestolen fører til at vekten flytter seg. Dermed øker faren for at du faller eller velter. Et fall eller et velt kan føre til skader på rullestolen, til alvorlig personskade eller dødsfall.

Strategier for å minske faren for å falle:

- Sørg alltid for at tippisikringene er i riktig stilling (se avsnitt P. i kapittel IV for riktig bruk av tippisikringer).
- Len deg forover når du kjører opp en skråning.
- Len deg bakover når du kjører ned en skråning.
- Ha en ledsager bak deg for å gi assistanse.
- Konfigurering av rullestolen bør bare gjøres av en autorisert tekniker.
- Bruk alltid tilbehøret som følger med.
- Rullestolen må justeres av en autorisert tekniker når det er endringer i vekten din eller hvordan du sitter.
- Bruk alltid tippisikringer der det er aktuelt (se avsnitt P. for riktig bruk av tippisikringer).

For å sikre at rullestolen er stabil må du sørge for at tyngdepunktet og rullestolens støtteflate er den riktige for din balanse og evner. Mange faktorer kan påvirke disse to elementene:

- | | |
|--------------|---|
| • Setehøyde | • Størrørelse og stilling på drivhjulene |
| • Setedybde | • Størrørelse og stilling på svinghjulene |
| • Ryggvinkel | • Komponentene i setesystemet |
| • Setevinke | • Helligsstilling (om aktuelt) |

Det er i tillegg handlinger som kan påvirke stabiliteten på rullestolen din negativt. Du bør snakke med en ekspert på hjelpesystemer eller helsepersonell som er kjent med dine behov og kapasitet for å finne ut hva du er i stand til å gjøre på en trygg måte samtidig som du beholder stabiliteten på rullestolen.

N. Seter fra en tredjepart



ADVARSEL



ADVARSEL: Installasjon av en pute på en rullestol kan påvirke tyngdepunktet til rullestolen. Endringer i tyngdepunktet kan påvirke stabiliteten i rullestolen og føre til et velt eller fall fra rullestolen, som igjen kan føre til alvorlig personskade. Gå alltid gjennom bruksanvisningen for rullestolen din for å se om endringer på rullestolen kan være nødvendig for å gi tilstrekkelig stabilitet etter at du har lagt til en pute.



Integriteten av huden din kan påvirkes av mange sider av ditt daglige liv og medisinske tilstand, inkludert bruk av dette produkt. Pass på å følge alle hudpleietiltak som legen din har satt opp. Brukere av dette produktet må passe på at huden deres inspiseres jevnlig for å se etter endringer, slik legen foreskriver det. Å ikke gjøre dette kan føre til alvorlig personskade eller dødsfall.

Valg av riktig seteprodukt

Du bør snakke med autorisert helsepersonell (dvs. lege eller terapeut) med opplæring i rullestolseter og posisjonering før du velger et produkt for sete eller posisjonering. Dette vil bidra til å sikre at du får riktig produkt for dine spesielle behov.

IV. BRUK OG KONFIGURASJON AV RULLESTOL

A. Fortauskanter, trinn og trapper



ADVARSEL



ADVARSEL: Ikke kjør opp eller ned mer enn 1 eller 2 trinn/trappetrinn i rullestolen. Hvis du ikke tar hensyn til disse advarslene, kan det oppstå fall, velt eller at du mister kontrollen. Det kan forårsake alvorlig skade eller dødsfall for rullestolbrukeren eller andre.

- A. Ikke prøv å kjøre opp over eller ned fra en fortauskant eller et trinn alene, MED MINDRE du er en dyktig bruker av denne stolen og:
- a. du kan trygt balansere på bakhjulene («gjøre en wheelie»), og
 - i. du er sikker på at du har styrke og balanse til å gjøre det.
 - ii. Lås opp og vri tippesikringene opp, ut av veien, slik at de ikke forstyrrer.

A. Fortauskanter, trinn og trapper (fortsettelse)

- iii. Ikke prøv å kjøre opp over eller ned fra en høy fortauskant eller trinn (mer enn 10 cm høy) MED MINDRE du har hjelp. Det kan føre til at stolen din overskrider balansepunktet og velter.
 - iv. Kjør rett opp og rett ned en fortauskant eller trinn. Hvis du kjøre opp eller ned på skrå er et fall eller velt sannsynlig.
 - v. Vær oppmerksom på at støtet når du kjører ned fra en fortauskant eller trinn kan skade stolen eller løse festemateriell.
- B. Ikke kjør opp eller ned trapper i rullestolen. Å kjøre opp eller ned trapper kan være utfordrende, og kan forårsake et fall som kan føre til skade på rullestolen og personskade eller dødsfall for rullestolbrukeren og eller assistentene.

B. Forflytning



ADVARSEL

ADVARSEL: Det er mange forskjellige forflytningsteknikker. Egnede forflytningsteknikk avhenger av ditt funksjonsnivå og dine individuelle ferdigheter. Du bør få opplæring av en klinisk terapeut i hva som er riktig forflytningsteknikk for deg. Kontroller at du trygt kan forflytte deg på egen hånd før du prøver uavhengige forflytninger. Vær klar over at det sannsynligvis kommer et punkt i forflytningen der det ikke er et rullestolsete under deg. Hvis en forflytning ikke gjøres riktig, kan det føre til et fall som kan føre til alvorlig personskade eller dødsfall.

MERK: Før du forflytter deg ut av rullestolen din, må du ta alle forholdsregler for å redusere avstanden mellom de to overflatene.

1. Sett på bremsene for å låse bakhjulene.
2. Vri svinghjulene forover for å øke hjulavstanden på rullestolen.
3. Fjern eller sving benstøttene unna.
4. Få noen til å hjelpe deg, med mindre du er svært erfaren og dyktig i forflytninger.

C. Bruk i transport



ADVARSEL

ADVARSEL: Bruk aldri rullestolen som sete i motorkjøretøy hvis den ikke er utstyrt med transportfester. Det er alltid tryggest å forflytte seg ut av rullestolen og over til et bilsete med egnede trepunkts sikkerhetsbelter. Hvis du bruker rullestolen din som sete i et motorkjøretøy og den ikke er utstyrt med transportfester, kan det føre til alvorlig personskade eller dødsfall.

Rullestolen som er utstyrt med transportfeste er testet etter og har bestått RESNA WC-4, Avsnitt

19: Rullestoler brukt som seter i motorkjøretøy og ISO 7176-19 Rullestoler – Del 19: Mobilitetsheter med hjul for bruk som seter i motorkjøretøy. RESNA- og ISO-standardene er utformet for å teste rullestolens strukturelle egenskaper som sete for bruk i motorkjøretøy. Disse er også utformet for å skape samsvar med WTORS (Wheelchair Tie-down and Occupant Restraint Systems) (Systemer for sikring og innfesting av rullestoler og passasjerer). Det er ikke alle rullestolkonfigurasjoner som er kompatible med transportfester. Ki Mobility administrerer konfigurasjonen og tilbyr ikke denne rullestolen med mindre konfigurasjonen er kompatibel. Hvis du gjør endringer på rullestolen din etter at du har mottatt den, bør du kontakte leverandøren av rullestolen eller Ki Mobility for å være sikker på at det er forsvarlig å fortsette å bruke rullestolen som sete i et motorkjøretøy.

Hoftebelter som tåler en kollisjon og instruksjoner for bruk er tilgjengelig fra Ki Mobility kundeservice. Disse skal brukes sammen med et kjøretøyforankret skulderbelte. Eksterne seter eller rygger fra en tredjepart kan ha erstattet det opprinnelige setet og ryggstøtten som ble konstruert og testet som en del av rullestolens konfigurasjon. Leverandøren av rullestolen kan fortelle om setet de leverte er opprinnelig utstyr eller en erstatning fra en tredjepart. Om rullestolen skal brukes som sete under transport i bil, må det være transportbeslag montert på rullestolen, og kjøretøyet skal imøtekomme standarden som er nevnt i dette avsnittet. Når du bruker rullestolen din som et sete i et motorkjøretøy må du alltid følge følgende instruksjoner:

- Brukeren må sitte med ansiktet vendt forover.
- Brukeren og alle gjenstander som følger med, må ikke veie mer enn 125 kg (275 lbs).
- Noen konfigurasjoner av denne modellen kan overstige 28,5 tommer (724 mm) i bredde, som er den minste bredden for løfteplattformer for ADA-kompatible biler.
- Hvis rullestolen er tung eller svært stor, anbefales transport i større kjøretøy når det er mulig.
- Ryggsekker og vesker må fjernes og sikres separat i kjøretøyet. Hvis det skulle skje en ulykke, kan disse gjenstandene bli farlige prosjektiler som kan skade eller drepe deg eller passasjerer i kjøretøyet.
- Brukeren må bruke et system for sikring og innfesting av rullestoler og passasjerer som overholder RESNA WC-4, Avsnitt 18: Systemer for sikring og innfesting av rullestoler og passasjerer for bruk i motorkjøretøy eller ISO 10542-1 Tekniske systemer og hjelpemidler for uføre eller funksjonshemmede personer – systemer for sikring og innfesting av rullestoler og passasjerer – Del 1: Krav og testmetoder for alle systemer.

C. Bruk i transport (fortsettelse)

- Fest rullestolen i de fire festepunktene (to foran, to bak) på rullestolen med transporttilbehøret (Fig. 1) i samsvar med produsentens bruksanvisning for innfestingen og RESNA WC-4, Avsnitt 18 eller ISO 10542-1, Del 1.
- Bruk bare angitte sikkerhetspunkter for å feste rullestolen i et kjøretøy.

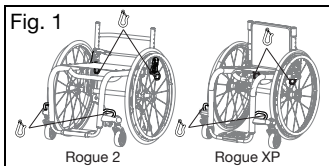

- Fest sikkerhetsbelter i henhold til bruksanvisningen fra belteprodusenten og RESNA WC4, Avsnitt 18 eller ISO 10542-1, Del 1.
- Både hofte- og skulderbelter skal brukes for å redusere muligheten for at hode og bryst støter sammen med kjøretøykomponenter.

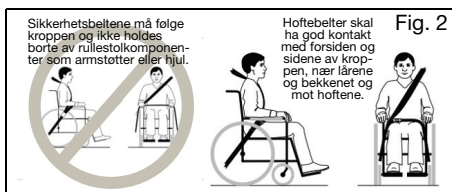

⚠ ADVARSEL ⚠

ADVARSEL: Sørg for at utløsermekanismene for setebeltene ikke aktiveres av rullestolkomponenter under en kollisjon. Aktivisering av utløsermekanismene for setebeltene under en krasj kan føre til alvorlig skade eller død.

- Nakkestøtter, sidestøtter eller annet posisjoningsutstyr skal ikke brukes eller anses som tilstrekkelig til å holde fast brukeren. Disse beltene skal plasseres slik at de ikke forstyrrer riktig plassering av belter som tåler en kollisjon, og skal ikke anses som tilstrekkelig brukerskyttelse i kollisjonssituasjoner med mindre holdningsbeltet er utformet for å overholde, og yte i forhold til krav 4.6, 5.2, 5.3 og 6.1 av RESNA WC-4.

⚠ ADVARSEL ⚠

ADVARSEL: Ryggstøtter med justerbare hellingsvinkler skal ikke helles bakover mer enn 30 grader fra loddrett under kjøring av bilen, med mindre det er nødvendig for brukers holdningsmessige og medisinske behov. Etter at stolen er innstilt og tilpasset, skal øvre del av rullestolens støtteflate være mindre enn 4 tommer (10,2 cm) lavere enn toppen av skulderen din. Hvis ryggstøtten og hellingsvinkler ikke justeres riktig, kan det føre til alvorlig personskade eller død.

- Alle seter som kjøpes senere, bør være testet og overholde RESNA WC-4, Avsnitt 20 eller ISO 16840-4 - Del 4.
- Fest setet til rullestolens ramme i henhold til bruksanvisningen fra seteprodusenten og RESNA WC-4, Avsnitt 20 eller ISO 16840-4, del 4.
- Tilbehør som bord, oksygenflaskeholder, oksygenflasker, IV-stativ, ryggsekker, vesker eller annet tilbehør som ikke er produsert av KI Mobility, bør tas av og oppbevares separat på et egnet sted i kjøretøyet. Hvis det skulle skje en ulykke, kan disse gjenstandene bli farlige prosjektiler som kan skade eller drepe deg eller passasjerer i kjøretøyet.
- Dersom rullestolen har vært involvert i en ulykke bør den ikke brukes, siden det kan ha oppstått usynlige skader eller materialtretthet.

⚠ ADVARSEL ⚠

ADVARSEL: Hvis de innvendige komponentene i bilen ikke kan fjernes fra den frie sonen, spesielt de som vil være i nærheten av brukers hode under en sidekollisjon eller en bilvelt, må de polstres med materiale som er i samsvar med FMVSS 201. Hvis innvendige komponenter i den frie sonen ikke polstres, kan det føre til alvorlig personskade eller død.

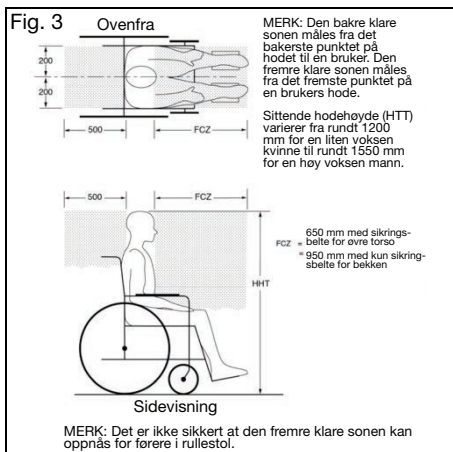

⚠ ADVARSEL ⚠

ADVARSEL: Fjern og oppbevar alt som er midlertidig festet til stolen når den brukes i et motorkjøretøy. Hvis du lar gjenstander være festet til ventilatorbrettet, batteribrettet eller oksygentankholderen og ikke fester dem tilstrekkelig og for seg selv i kjøretøyet, kan disse gjenstandene bli farlige prosjektiler hvis det skjer en ulykke. Oksygentanker inneholder også gass som under høyt trykk er en kraftig akselerator ved brann. Disse faktorene kan føre til alvorlig personskade eller dødsfall for brukeren og/eller andre i kjøretøyet.

C. Bruk i transport (fortsettelse)

- Når du bruker denne rullestolen som et sete i et motorkjøretøy, må du fjerne alle gjenstander som er festet til ventilatorbrettet, batteribrettet eller oksygentankholderen og sikre dem riktig og separat.
- Hvis stolen er utstyrt med en oksygentankholder, må rullestolen aldri brukes som et sete i et motorkjøretøy.

MERK: For å få kopier av RESNA- eller ISO-standardene (engelsk), kontakt standardorganisasjonene nedenfor:

RESNA

www.resna.org

ANSI-/RESNA-standarder:

RESNA WC-4, Section 18:

Systemer for sikring og innfesting av rullestoler og passasjerer for bruk i motorkjøretøy.

RESNA WC-4, Avsnitt 19:

Rullestoler brukt som seter i motorkjøretøy.

RESNA WC-4, Avsnitt 20:

Rullestolsetesystemer for bruk i motorkjøretøy).

ISO (Den internasjonale standardiseringsorganisasjonen)

www.iso.org

ISO-standarder:

ISO 10542-1 Tekniske systemer og hjelpemidler for uføre eller bevegelseshemmede personer –

sikringssystemer og festing av rullestoler og -passasjerer – del 1:

Kav og testmetoder for alle systemer.

ISO 16840-4 Rullestolseter – del 4:

Seter for bruk i motorkjøretøy.

ISO 7176-19 Rullestoler – Del 19:

Mobilitetsenheter med hjul for bruk som seter i motorkjøretøy.

U.S. Department of Transportation

FMVSS 201

www.nhtsa.gov

Occupant Protection in Interior Impact - Upper Head Impact Protection

Trafikktestresultater

Vurdering av lateral stabilitet er God.

Type belte – tre-punkt

Vurdering av hvor enkelt der er å plassere et

trepunktsbelte, er Utmerket

Vurdering av i hvilken grad riktig trepunktsbelte kan oppnås, er 16/16.

D. Bruk av puter



ADVARSEL



ADVARSEL: Unngå å sitte i lange tidsperioder uten en skikkelig rullestolpute. Å sitte over lengre tid uten en skikkelig rullestolpute kan føre til trykksår som kan gi alvorlige infeksjoner eller til og med dødsfall.



Fest puten før bruk eller forflytninger. Hvis puten ikke festes, kan den gli ut under bruk eller forflytninger og føre til et fall eller at du mister kontrollen. Et fall eller at du mister kontrollen kan føre til skader på stolen eller til alvorlig personskade eller død for deg eller andre.

- a. Denne rullestolen ble konstruert for bruk med en skikkelig rullestolpute.
- b. Tøytrekket er standard og er utstyrt med borrelåsstriper for festing. Puten som brukes må ha borrelåsfester som kan festes på stripene i setetøyet for å holde puten fast og hindre at den sklir ut under deg. Kontroller at puten sitter godt før du forflytter deg til eller sitter i rullestolen.
- c. Et standard tøysete er kanskje ikke inkludert med stolen din. Sjekk med leverandøren av rullestolen om en erstatning fra tredjepart har blitt levert for å erstatte det opprinnelige tøysetet. Hvis det er tilfelle, pass på å følge bruksanvisningen fra denne produsenten.

E. Transport av en rullestol uten bruker

Ki Mobility rullestoler er generelt egnet for transport i motorkjøretøyer og fly. Rullestoler bør alltid festes (spesifikke instruksjoner fra transportøren er nødvendig). Avhengig av rullestolkonfigurasjon kan en spesiell rullestol være for stor for transport i enkelte motorkjøretøyer eller fly. Se andre avsnitt om hvordan du fjerner tilleggsutstyr og tilbehør for å redusere størrelsen for å få plass.

F. Rogue 2/Rogue XP og delene den består av

1. Inspiser og vedlikehold stolen ut fra informasjonen du finner i avsnittet Vedlikehold og pleie.
2. Hvis du oppdager et problem, kontakt den autoriserte leverandøren med en gang.

F. Rogue 2/Rogue XP og delene den består av (fortsettelse)

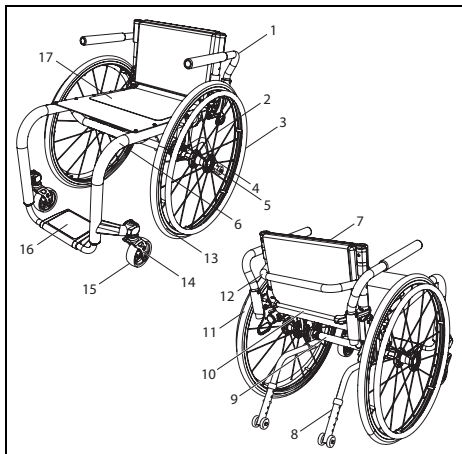

- | | |
|------------------------|---|
| 1. Svingbart armlene | 10. Utløsersteg (Rogue 2) eller Utløserkabel (Rogue XP) |
| 2. Eike | 11. Hjul |
| 3. Drivring | 12. Avstivningssteg |
| 4. Drivhjulnav | 13. Aluminiumsfelg |
| 5. Hurtigkoblingsakse | 14. Svinghjulgaffel |
| 6. Ramme | 15. Svinghjul |
| 7. Ryggstøttepolstring | 16. Fotplate |
| 8. Tippsikring | 17. Setepolstring |
| 9. Camber-rør | |

G. Høydejusterbart T-armlene



ADVARSEL: Disse armlenene har kun en lås mot rotasjon og er bare konstruert for å tåle belastning ovenfra. De løsner hvis de trekkes opp og kan ikke brukes for å løfte eller håndtere stolen på en annen måte. Hvis du ikke følger anvisningene over, kan det føre til at armlenet løsner fra rullestolen uten at det er meningen og føre til fall eller at du mister kontrollen og kan føre til alvorlig personskade eller dødsfall.

Hvordan bruke armlenet

1. Installasjon
 - a. Skyv den ytre armlenestangen inn i motstykket som er montert på rullestolens ramme.
 - b. Armlenet låses automatisk på plass. Kontroller for å sikre at låsespaken er som vist (fig. 4:B).
2. Høydejustering
 - a. Roter utløserspaken (fig. 4:A).
 - b. Skyv armleneputen opp eller ned til ønsket høyde.
 - c. Returner spaken til den låste stillingen mot armlenestangen.

d. Skyv armlenet inntil øvre arm låses på plass. Kontroller for å sikre at låsespaken er som vist (fig. 4:A).

3. Å fjerne armlenet
 - a. Klem inn utløserspaken (fig. 4:B) og fjern armlenet.

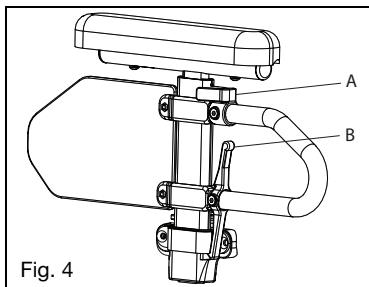

Fig. 4

H. Svingbare armlener



ADVARSEL: Disse armlenene har bare en lås mot rotasjon og er kun konstruert for å tåle nedadrettet kraft. De løsner hvis de trekkes opp og kan ikke brukes for å løfte eller håndtere stolen på en annen måte. Hvis du ikke følger anvisningene over, kan det føre til at armlenet løsner fra rullestolen uten at det er meningen og føre til fall eller at du mister kontrollen og kan føre til alvorlig personskade eller dødsfall.

Hvordan bruke armlenet

1. Installasjon (fig. 5)
 - a. Skyv armlenet inn i røret på motstykket som er montert på baksiden av rammen.
2. Å svinge armen
 - a. Løft armlenet litt slik at det er fritt fra stiftene i motstykket. Sving bort fra stolen.
3. Å fjerne armlenet
 - a. Løft armlenet rett ut av motstykket.

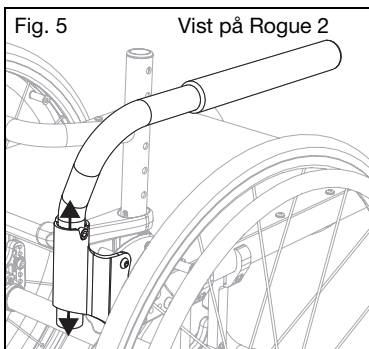

I. Høydejusterbart pediatrisk T-armlene - Rogue XP



ADVARSEL



ADVARSEL: Disse armlene har kun en lås mot rotasjon og er bare konstruert for å tåle belastning ovenfra. De løsner hvis de trekkes opp og kan ikke brukes for å løfte eller håndtere stolen på annen måte. Hvis du ikke følger anvisningene over, kan det føre til at armlenet løsner fra rullestolen uten at det var meningen, og føre til fall eller at du mister kontrollen, noe som kan føre til alvorlig personskade eller dødsfall.

Hvordan bruke armlenet

- Montering av armlenet
 - Skyv armlenestangen inn i motstykket som er montert på siderammen. Kontroller at stifen i spaken tar tak i motstykket (fig. 6).
- Fjerne armlenet
 - Skyv spaken (fig. 6:A) inn mot sideskjoldet for å løsne stifen fra motstykket.
 - Trekk armlenet rett ut av motstykket.
- Justere høyden på armlenet
 - Fjern armlenet fra motstykkene.
 - Fjern de to 6 mm skruene fra sideskjoldene (fig. 6:B).
 - Fjern skruen (fig. 6:C) fra klesbeskyttersens stopp gjennom klesbeskytteren, men ikke trekk den helt ut. Skruen kan sitte i spakmekanismen. Gjenta på motsatt arm.
 - Sett mekanismen for stangstopp og hendel på klesbeskytteren tilbake til ønsket stilling. Stram skruen på nytt (fig. 6:C) og gjenta på motsatt side.
 - Plasser klesbeskytteren i ønsket stilling og sett inn de to 6 mm skruene på nytt (fig. 6:B) slik at klesbeskytteren festes på plass. Stram de to 6 mm skruene og gjenta på motsatt side.
 - Sett armlenene inn i motstykkene (fig. 6).

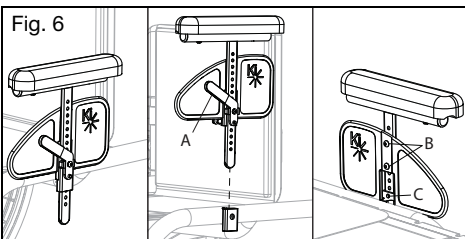

Fig. 6

J. Vinkeljusterbart og oppfellbart armlene som kan låses - Rogue XP



ADVARSEL



ADVARSEL: Disse armlene har kun en lås mot rotasjon og er bare konstruert for å tåle belastning ovenfra. De vil vippe opp hvis de trekkes opp og kan ikke brukes til å løfte eller på annen måte håndtere stolen. Hvis du ikke følger anvisningene over, kan det føre til at armlenet løsner fra rullestolen uten at det var meningen, og føre til fall eller at du mister kontrollen, noe som kan føre til alvorlig personskade eller dødsfall.

Hvordan bruke armlenet

- Vipp armlenet opp
 - Trykk utløserspaken (fig. 7:A) opp for å løsne armlenet
 - Sving armlenet opp etter at det er løst.
- Returnere armlenet til bruksstillingen
 - For å felle ned armlenet igjen, skyv armlenet ned til utløserspaken låses på plass med et klikk.

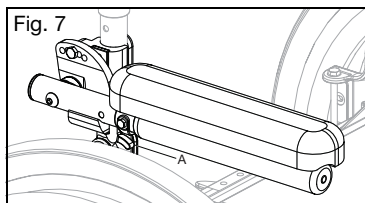

Fig. 7

K. Drivhjulene



ADVARSEL



ADVARSEL: Før stolen brukes, sørg for at trykkknappen er helt ute og at låsekulene på innsiden er helt innkoblet. Hvis det ikke gjøres, kan det føre til at hjulet faller av, noe som kan føre til et fall eller velt med alvorlig personskade eller dødsfall for deg eller andre.

Hvordan bruke drivhjulene

- Monter hjulene
 - Trykk inn hurtigutløserknappen (fig. 8:B) på akselen (fig. 8:A) slik at låsekulene kan trekkes tilbake. Merk deg forskjellen mellom når akselutløserknappen er helt ute eller helt inne, og hvilken effekt det har på låsekulene på den andre enden av akselen.
 - Sett akselen inn i lagerhuset på hjulet hvis det er adskilt.
 - Trykk hurtigutløserknappen på nytt og skyv akselen inn i akselhylsen (fig. 8:C).
 - Slipp knappen for å låse akselen i hylsen. Hvis utløserknappen ikke kommer helt ut og låsekulene ikke flytter seg til låst stilling etter at knappen er sluppet, må aksel lengden justeres.

K. Drivhjulene (fortsettelse)

- e. Hvis hjulet ikke passer, prøv å installere det på motsatt side.

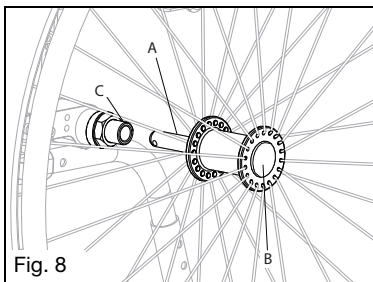

2. Fjerne hjulene
- Holde hjulene tett til navet og skyv inn knappen på den utvendige enden på akselen.
 - Fortsett å holde knappen inne og trekk hjulet og akselen ut av akselhylsen.

L. Justering av fotstøtten

Hvordan endre høydejusteringen av fotstøtten

MERK: Høyden på fotstøtten bør stilles inn gjennom samarbeid med klinikere for å sikre at den er riktig tilpasset for dine behov.

- Løsne settskruen (fig. 9:A) på hver side av rammen med en 3 mm unbrakonøkkel. Ikke fjern skruene.
- Juster fotstøtterøret opp eller ned for å få ønsket høyde (fig. 9:B).
- Sørg for at begge sidene justeres likt og stram hver settskrue til 4,5 Nm (40 tomme-pund).

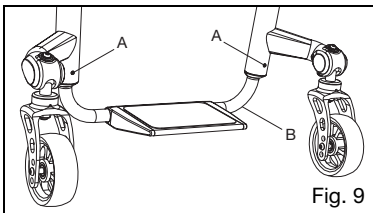

M. Vinkeljusterbar fotstøtte

Hvordan justere vinkelen på den vinkeljusterbare fotplaten:

- Bruk en unbrakonøkkel på 4 mm for å løsne de to skruene (fig. 10:A) som fester fotplaten til fotplateklemmen. Ikke fjern skruene fra fotplaten. Når den er løs, roterer fotplaten lett rundt fotstøttens forlengingsrør.
- Velg den ønskede posisjonen og stram de to M6 skruene igjen (fig. 10:A) til 9,0 Nm (80 tomme-pund).

Endre posisjonen på den vipbare fotplaten i aluminium:

- Fjern begge M6-skruene fra fotplaten. Det står M6 mylock-muttere innfelt i undersiden av klemmen. Pass på at disse ikke faller ut når du løsner skruene.
- Juster fotplaten ved å vri den enten forover eller bakover, avhengig av vinkelen du vil ha. Så snart den ønskede stillingen er nådd, setter du skruene inn i de riktige hullene.
- Sett mutterne inn i slissen under klemmen og stram skruene godt.

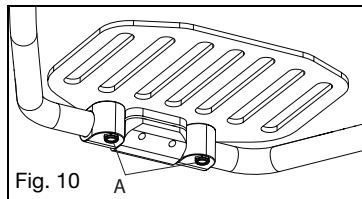

N. Hybrid Vinkeljusterbar fotstøtte

Hvordan endre vinkeljusteringen av fotstøtten

- Løsne de to skruene (fig. 11:A) på bunnen av fotstøtten med en 4 mm unbrakonøkkel.
- Vri fotstøtten til ønsket vinkel og fest ved å stramme de to skruene på nytt.

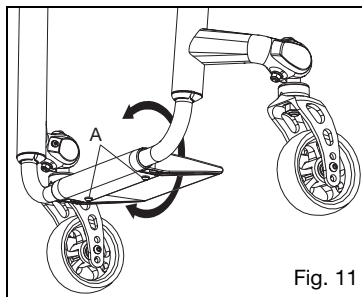

O. Hullåser



ADVARSEL



ADVARSEL: Dekk med lite luft eller som er slitte, kan føre til at hjullåsene ikke fungerer som de skal. Hvis hjullåsene ikke holder stolen kan det føre til at du mister kontrollen eller et fall som fører til alvorlig personskade eller dødsfall.



Drivhjulbremsen skal ikke brukes til nedbremsing eller å stoppe rullestolen. Hvis drivhjulbremsen brukes til nedbremsing kan det føre til at du mister kontrollen eller et fall som fører til alvorlig personskade eller dødsfall.

O. Hjullåser (fortsettelse)

Hvordan du justerer hjullåsene

MERK: Du må alltid løsne og stramme hjulmekanismen ved å veksle mellom de to boltene mens du løsner/strammer litt om gangen. Dette forhindrer at en side av mekanismen klemmes for hardt. Det kan føre til at festemidlene låser seg og blir vanskelige å fjerne.

1. Bruk en 5 mm unbrakonøkkel for å vri én av skruene i klemmen til den løper lett (mindre enn én omdreining). Se Fig. 12.
2. Gjenta trinn 1 med de andre skruene slik at klemmen kan justeres på rammen.
3. Juster klemmen langs rammen slik at bremsene klemmer sammen dekket slik den skal og forhindrer alle hjulbevegelser. Se fig. 12.
4. Stram skruene på nytt.
5. Test alltid en ny plassering av hjullåsene på en flat overflate. Så snart låsene er koblet inn, skal ikke hjulene gli eller bevege seg. Hvis hjullåsene ikke er satt riktig på, juster hjullåsen på nytt. Se fig. 11.

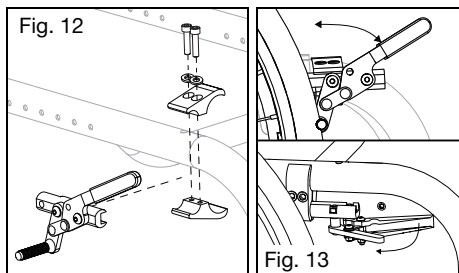

Bruk av hjullås

1. Hvordan hjullåsen skal brukes, avhenger av hvilken type hjullås stolen er utstyrt med. Hjullåsstangen presses mot dekket enten ved å skyve eller trekke i hjullåshåndtaket for å låse hjullåsstangen fast mot hjulet.
2. Hjullåsen løsnes ved å bevege håndtaket i motsatt retning.

Bruk av forlengelse til hjullås

1. Håndtak med forlengelse til hjullås er utformet slik at de glir over eksisterende hjullåshendel for å gi bedre tilgang til hjullåshåndtaket og øke kraften ved aktivering og deaktivering.
2. Håndtakene bør fjernes ved forflytning for å sikre at hjullåsene ikke deaktiveres.

Stigningshjelp

Stigningshjelp er en assisterende innretning som forhindrer at rullestolen triller tilbake på skråplan, for eksempel i bakker eller på ramper.

1. Aktiver stigningshjelp ved å trykke ned enden av spaken for å hindre tilbaketrilling.
2. Deaktiveres ved å trekke spaken opp igjen.

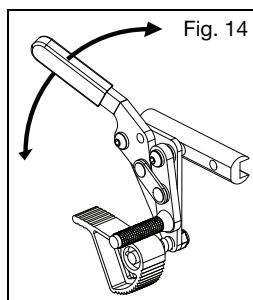

P. Tippsikringer

⚠ ADVARSEL ⚠

ADVARSEL: Hold alltid tippsikringene nede når det ikke er fare for at de er forstyrrende. Få en kliniker eller tekniker til å bekrefte at tippsikringene er installert i rett posisjon. De kan gjøre det ved å tippe rullestolen med bruker bakover mot tippsikringene for å teste at de på riktig måte hindrer at rullestolen tipper bakover. Hvis tippsikringene tillater at rullestolen tipper til et punkt der tyngdepunktet er rett over punktet der hjulene berører bakken, er rullestolen ustabil og det kan føre til at rullestolen velter. Hvis rullestolen velter, kan det føre til skade på stolen, alvorlig personskade eller dødsfall.



Nye og erfarne rullestolbrukere som bytter til en ny rullestol eller justerer konfigurasjonen på en rullestol de har fra før, bør alltid bruke tippsikringer. Hvis brukeren har en endring i fysiske evner, bør de også bruke tippsikringer. Alle endringer i brukerens fysiske evner eller på rullestolen øker faren for at rullestolen tipper bakover. Hvis rullestolen velter bakover, kan det føre til skade på rullestolen, alvorlig personskade eller dødsfall. Du bør alltid bruke tippsikringer til du har vent deg til den nye eller justerte rullestolen.



Fjern eller vri tippsikringene opp når du kjører opp eller ned fortauskanter, hindringer og trinn. Hvis tippsikringene er nede for kjøring opp eller ned fortauskanter, hindringer og trinn, kan de bli bøyd eller knekke. Hvis tippsikringene er bøyd eller knekt, vil de ikke lenger hindre rullestolen i å velte bakover. Hvis rullestolen velter bakover, kan det føre til skade på rullestolen, alvorlig personskade eller dødsfall.



Hvis du bruker rullestolen på myke overflater (inkludert, men ikke begrenset til sand, løs jord, gress og grus), ujevne hellinger og ramper kan føre til at tippsikringen Hvis rullestolen velter bakover, kan det føre til skade på rullestolen, alvorlig personskade eller dødsfall.

P. Tippsikringer (fortsettelse)



ADVARSEL

ADVARSEL: Ki Mobility anbefaler to tippsikringer på rullestolen. Bruk av en enkelt tippsikring øker faren for at rullestolen velter bakover. Hvis rullestolen velter bakover, kan det føre til skade på rullestolen, alvorlig personskade eller dødsfall.

Ki Mobility anbefaler at det brukes tippsikringer på rullestolen.. Tippsikringer bidrar til å hindre at rullestolen velter bakover. Når de er riktig justert, gir tippsikringer en betydelig økning av stabiliteten bakover. Bruk av tippsikringer garanterer ikke at rullestolen ikke velter. Husk alltid på å sette på eller vippe tippsikringene ned etter at de har vært fjernet eller vippet opp.



Hvordan installere standard tippsikringer (Fig. 16)

1. Trykk utløserstiften for bakre tippsikring (fig. 16:A) på røret for tippsikringen bak, slik at begge utløserstiftene forsvinner inn.
2. Stikk tippsikringsrøret inn i motstykket som sitter på camber-røret.
3. Vri tippsikringsrøret nedover til utløserstiften er på plass gjennom motstykkets monteringshull.
4. Sett inn det andre tippsikringsrøret på samme måte.

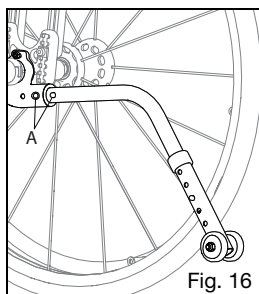

Hvordan justere høyden på hjulutstrekkingen (fig. 17)

1. Trykk utløserstiften for tippsikringshjulet slik at utløserstiften (fig. 17:A) trekkes inn.
2. Hev eller senk tippsikringen til et av de forhåndsborede hullene.
3. Slipp stiften.

4. Juster det andre røret for tippsikringshjul på samme måte. Begge hjulene må være i nøyaktig samme høyde.

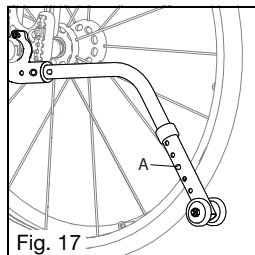

Hvordan vri tippsikringsrørene opp (fig. 18)

1. Trykk utløserstiften for røret til bakre tippsikring (fig. 18:A).
2. Hold stiften inne og vri røret for tippsikringen opp.
3. Slipp stiften.
4. Gjenta med det andre røret.
5. Sett rørene for tippsikringene tilbake til nedstillingen etter at manøveren er gjennomført.

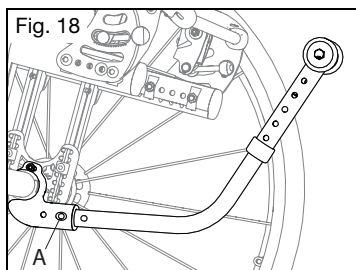

Hvordan du justerer lengden på brukeraktiverte tippesikringer (fig. 19)

1. Trykk utløserstiften for tippesikringshjulet slik at utløserstiften forsvinner inn.
2. Hev eller senk tippesikringen til et av de forhåndsborede hullene.
3. Slipp stiften.
4. Juster det andre røret for tippesikringshjul på samme måte. Begge hjulene må være i samme høyde.

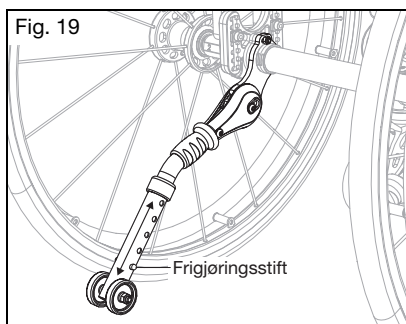

P. Tippsikringer (fortsettelse)

Slik aktiverer og feller du opp de brukeraktiverte tippsikringene (Fig. 20)

1. Grip tak i det gummibelagte håndtaket og trekk ned, slik at tippsikringen løsner fra slissen i holderen.
2. Vri til ønsket posisjon. Tippsikringen skal holde seg i posisjon så snart du slipper det gummibelagte håndtaket.
3. Juster det andre røret for tippsikringshjul på samme måte. Begge hjulene må være i nøyaktig samme høyde.

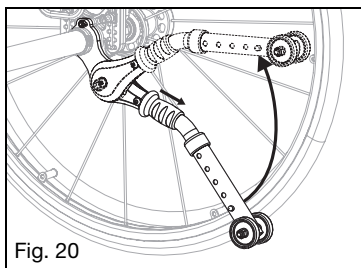

Fig. 20

Slik setter du de brukeraktiverte tippsikringene i oppbevaringsposisjon (fig. 21)

1. Løft rullestolen slik at drivhjulene er over bakken.
2. Grip tak i det gummibelagte håndtaket og trekk ned, slik at tippsikringen løsner fra slissen i holderen.
3. Drei dem under rullestolen i transportstillingen. Tippsikringen skal holde seg i posisjon så snart du slipper det gummibelagte håndtaket.
4. Juster røret til den andre tippsikringen på samme måte. Begge tippsikringene skal ha samme posisjon.

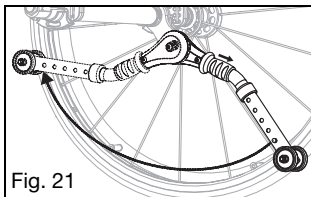

Fig. 21

Q. Standard 5. hjul - Rogue XP

Når du justerer det 5. hjulet, vurder hindringene i omgivelsene som du kan støte på. Hvis svinghjul til det 5. hjulet berører bakken, er det mulig at drivhjulene ikke vil berøre bakken. Sørg alltid for at det er nok klaring mellom bakken og svinghjul til det 5. hjulet.

Sett inn og fjern det standard 5. hjulet

1. Trykk på de to utløsertappene (fig. 22:A) på støtterøret slik at begge tappene forsvinner inn.

2. Sett enheten inn i motstykket for støtterøret (fig. 22:B).
3. Vri støtterøret nedover til utløsertappene er på plass gjennom motstykkets monteringshull.
4. Fjern ved å trykke på de to utløserknappene (fig. 22:A) på støtterøret og trekke ut av støtterøret.

Justere avstanden fra gulvet

1. Fjern vingemutteren (fig. 22:C) fra bolten som holder svinghjulhuset i støtterøret.
2. Skyv til ønsket høyde og sett bolten inn igjen. Skru til vingemutteren.

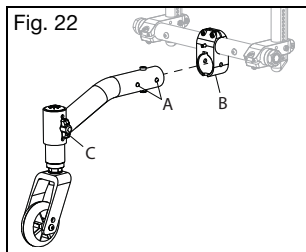

Fig. 22

R. Dynamisk 5. hjul - Rogue XP

Når du justerer det 5. hjulet, vurder hindringene i omgivelsene som du kan støte på. Hvis svinghjul til det 5. hjulet berører bakken, er det mulig at drivhjulene ikke vil berøre bakken. Sørg alltid for at det er nok klaring mellom bakken og svinghjul til det 5. hjulet.

Sette inn og fjerne det standard 5. hjulet

1. For å fjerne enheten, trekk i utløserknappen (fig. 23:A) for å løsne låsetappen og skyve enheten ut av rørmotstykket.
2. For å sette inn enheten, trekk i utløserknappen (fig. 23:A) og sett enheten inn i rørmotstykket (fig. 23:B).
3. Roter enheten i motstykket for å rette inn sporet (fig. 23:C) og tverrstiften (fig. 23:D).
4. Løsne knotten (fig. 23:A).

Justere avstanden fra gulvet

1. Løsne den 6 mm bolten i klemringen (fig. 24:A).
2. Grip svinghjulgaffelen og flytt opp eller ned til ønsket stilling. Pass på å ikke rotere svinghjulakselen inni huset mens du skifter stilling.
3. Stram den 6 mm bolten i klemringen igjen (fig. 24:A).

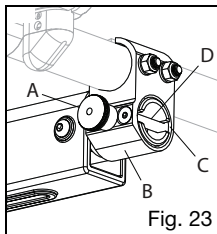

Fig. 23

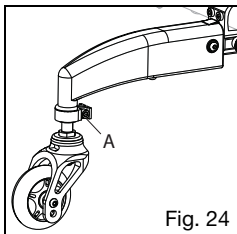

Fig. 24

R. Dynamisk 5. hjul - Rogue XP (fortsettelse)

Justere fjærkraften

1. Fjern hele det dynamiske 5. hjulet fra stolen.
2. Løsne skruen på 6 mm som er plassert på undersiden av enheten (fig. 25:A).
3. For å minske fjærkraften, skyv skruen og gummiklossen bort fra svinghjulgaffelen. For å øke fjærkraften, skyv skruen og gummiklossen inn mot svinghjulgaffelen.
4. Stram den 6 mm skruen igjen (fig. 25:A). Ikke dra til for mye.

Bytte eller erstatte gummiklossen

1. Fjern hele det dynamiske 5. hjulet fra stolen.
2. Fjern den 6 mm skruen fra den ene siden av armen til det dynamiske 5. hjulet (fig. 26:A) med to 4 mm unbrakonøkler.
3. Bruk en unbrakonøkkel og skyv den gjengede hylsen (fig. 26:B) ut av armen.
4. Skyv rørmotstykket (fig. 26:C) ut av armen.
5. Fjern den 6 mm skruen som er plassert på undersiden av enheten. Gummiklossen vil nå løsne (fig. 26:D). Fjern gummiklossen og legg den til side.
6. Sett den nye gummiklossen inn i åpningen på armen med den gjengede innsatsen vendt ned mot sporet, på linje med sporet i armen.
7. Tre den 6 mm skruen og mutteren (fig. 26:D) gjennom sporet og inn i gjengeinnsatsen i gummiklossen.
8. Stram den 6 mm skruen igjen (fig. 26:D). Ikke stram til for mye.
9. Sett rørmotstykket (fig. 26:C) inn i armen. Sørg for at den flate armen på rørmotstykket ligger over toppen på gummiklossen.
10. Rett inn hullene på armen og rørmotstykket for å kunne sette inn den gjengede hylsen (fig. 26:B) og den 6 mm skruen (fig. 26:A).
11. Stram de 6 mm skruene (fig. 26:A) med to 4 mm unbrakonøkler.

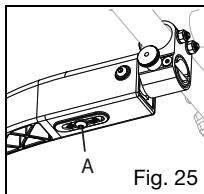

Fig. 25

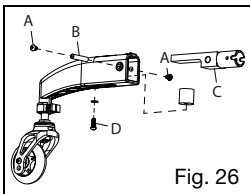

Fig. 26

S. Polstring og tøy



ADVARSEL

ADVARSEL: Du må skifte ut sete- og ryggpolstring umiddelbart hvis stoffet er slitt gjennom og kanskje vil revne. Hvis du ikke gjør det, kan setet eller ryggen revne og forårsake et fall som fører til alvorlig personskade eller dødsfall.

Materialet i seteduken vil svekkes over tid. Den gjentatte bevegelsen ved forflytning til rullestolen din vil svekke materialet raskere. Inspiser polstringen og se etter frynser, tynne flekker eller om tøyet strekkes, spesielt langs kanter og sømmer. Dette bør gjøres månedlig. Vær også klar over at vasking eller for mye fuktighet vil redusere brannhemmingen i tøyet. Se avsnittet om Vedlikehold og pleie for riktige anvisninger for rengjøring og vedlikehold. Kontakt din autoriserte leverandør hvis du er bekymret for setet eller ryggen, eller mener at de må skiftes.

T. Setetrek



ADVARSEL

ADVARSEL: Du må skifte ut sete- og ryggpolstring umiddelbart hvis stoffet er slitt gjennom og kanskje vil revne. Hvis du ikke gjør det, kan setet eller ryggen revne og forårsake et fall som fører til alvorlig personskade eller dødsfall.

Hvordan justere setetrek

1. Strekk deg inn under setetrekket for å finne klaffen med borrelås som justerer strammingen. Den skal du finne på undersiden, på høyre side av setepolstringen.
2. Løsne skruene (fig. 27) på samme side av setetrekket som klaffen for justering av strammingen befinner seg.
3. Åpne borrelåsen på justeringsklaffen ved å trekke delene fra hverandre.
4. For å stramme setetrekket, trekk justeringsklaffen mot den motsatte siden av stolen. For å løsne setetrekket, press fra toppen av setetrekket ned mot bakken.
5. Når setetrekket har ønsket tensjons-nivå, fører du borrelåsene sammen igjen.
6. Stram til stjernehodeskruene på nytt (fig. 19).

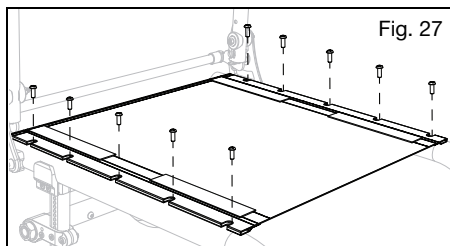

Fig. 27

Hvordan skifte setetrek

1. Fjern stjernehodeskruene på 5 mm (fig. 27) fra seteskinnene på hver side av rammen, og legg de til siden.
2. Fjern setetrekket fra seteskinnene.
3. Skyv det nye setetrekket inn på seteskinnene.
4. Rett inn hullene i seteskinnene med de gjengede innsatsene i rammen.
5. Sett inn de 5 mm stjernehodeskruene igjen (fig. 27) ved å skru dem delvis inn. Så snart alle skruene er satt delvis inn, går du tilbake og strammer alle.

U. Ryggstøtte

⚠ ADVARSEL ⚠

ADVARSEL: Du må skifte ut sete- og ryggolstring umiddelbart hvis stoffet er slitt gjennom og kanskje vil revne. Hvis du ikke gjør det, kan setet eller ryggen revne og forårsake et fall som fører til alvorlig personskade eller dødsfall.

⚠ Ikke sitt i eller kjør stolen hvis ryggstøtten ikke er låst. Å gjøre det kan føre til et fall som fører til alvorlig personskade eller dødsfall.

Slik bruker du den sammenleggbare ryggstøtten - Rogue 2

1. Løft utløserstaget for ryggen (fig. 28:A) som ligger bak bakrammen, for å løse ut låsen og fold ryggen ned mot seterammen (fig. 29). For å låse den på plass igjen, trekk utløserstaget for ryggen utover og ryggen vil løsne og kan nå skyves til opprett stilling. Ryggstøtten låses automatisk inn i bakplate.
2. Sørg for at ryggen låses ved å trekke iryggstøtten frem i oppreist stilling.

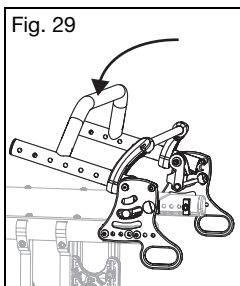
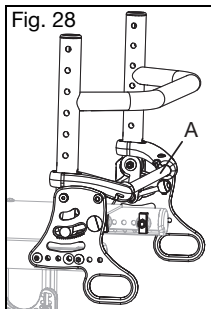

Hvordan du kan bruke hvilestillingen (Fig. 30) - Rogue 2

⚠ ADVARSEL ⚠

ADVARSEL: Fjern vekten fra ryggstøtten når du kobler inn avslapningsposisjonen. Unnlattelse av å gjøre det kan føre til en velting. En velting eller fall kan føre til skade på stolen, alvorlig skade eller død.

⚠ Avslappingsposisjonen påvirker stabiliteten til stolen og øker risikoen for å velte. En velting kan føre til skade på stolen, alvorlig personskade eller død.

Ryggstøtten har to innstillinger (4 og 9 grader), den bakerste gir det vi kaller «hvile stilling» og som har to innstillinger, fire og ni grader.

1. Len deg litt fremover for å avlaste låsestiftene, og trekk så utløserstaget opp (fig. 30:A) og len deg tilbake i hvilestillingen.
2. Lås ryggen ved å trekke ryggrorene forover til ryggen låses med et klikk.

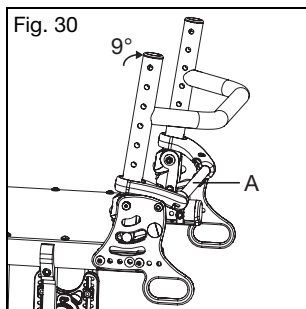

⚠ ADVARSEL ⚠

ADVARSEL: Ikke løft rullestolen etter utløserstaget (fig. 31:A). Å løfte rullestolen etter utløserstaget kan føre til at deler svikter, noe som kan føre til et fall som fører til alvorlig personskade eller dødsfall.

⚠ Ikke sitt i eller kjør stolen hvis ryggstøtten ikke er låst. Å gjøre det kan føre til et fall som fører til alvorlig personskade eller dødsfall.

Slik bruker du den nedfellbare ryggstøtten - Rogue XP

1. Trekk utløserkabelen (fig 31:A) som ligger bak bakrammen, utover for å løse ut låsen og fold ryggstøtten ned mot seterammen (fig. 32).
2. For å låse ryggstøtten på plass igjen, trekk utløserkabelen utover og ryggen vil løsne, slik at den kan skyves tilbake i oppreist stilling. Ryggstøtten låses automatisk inn i siderammen.
3. Sørg for at ryggen går ordentlig i lås ved å trekke ryggstøtten bakover.

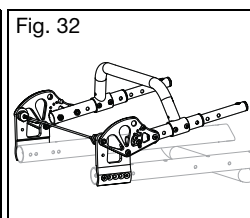
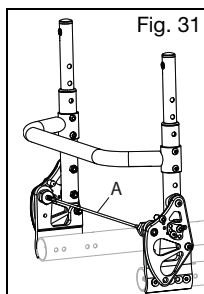

Hvordan justere integrert skyvehåndtaksvinkel - Rogue XP

1. Trykk på knappene på låsehengslene (Fig. 33:A). Begge knappene må trykkes inn samtidig for å justere vinkelen.
2. Mens du holder knappene nede, dreier du kjørehåndtaket til ønsket posisjon.
3. Slipp knappene når ønsket vinkel er oppnådd.

U. Ryggstøtte (fortsettelse)

4. Kontroller at hengslet er låst ved å trekke oppover i kjørehåndtakene.

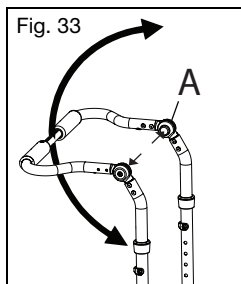

V. Stokk- og krykkeholder

⚠ ADVARSEL ⚠

ADVARSEL: Fjern og fest bestandig alle artikler som er midlertidig festet til stolen når den brukes i et motorkjøretøy. Hvis lar artikler sitte på og ikke lagrer dem sikkert og separat i et motorkjøretøy, kan det føre til at disse artiklene blir farlige prosjektiler hvis kjøretøyet plutselig endrer hastighet eller retning. Fest dessuten stokker eller krykker på en forsvarlig måte mens du kjører rullestolen. Disse artiklene kan komme inn i rullestolen og føre til fall eller velt. Hvis du faller ut eller rullestolen velt, kan det føre til skade på stolen, alvorlig personskade eller dødsfall.

Slik bruker du stokk- eller krykkeholderen

1. Plasser den smale enden av stokken eller krykken i den nedre festekoppen (fig. 34:B).
2. Bruk borrelåsfestet (fig. 23:A) til å sikre stokken eller krykken til den øvre ryggstolpen. Kontroller at stokker eller krykker vil holde seg sikker på plass, både vertikalt og horisontalt, mens rullestolen er i bevegelse.

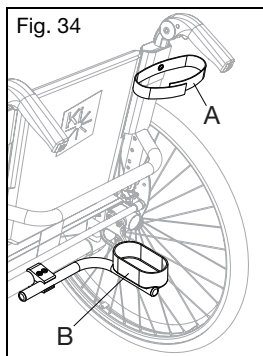

W. Trommelbrems

⚠ ADVARSEL ⚠

ADVARSEL: Kontroller at trommelbremsene er riktig justert. Hvis du bruker rullestolen uten at trommelbremsene er riktig justert, kan det påvirke stabiliteten på rullestolen og føre til at du mister kontrollen og forårsaker alvorlig personskade.

⚠ VÆR FORSIKTIG ⚠

VÆR FORSIKTIG: Når du setter bort eller transporterer rullestolen mens trommelbremsene er demontert, pass på at du ikke ødelegger de eksponerte bremseklossene. Det kan skade stolen din og påvirke funksjonen til trommelbremsene (fig. 36:C).

1. Bruk av bremsen

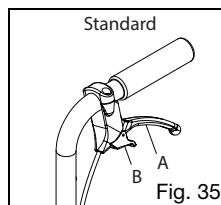

- a. Klem inn bremsehåndtakene (fig. 35:A) på begge sidene av stolen for å aktivere bremsene. Hver side fungerer for seg og kan klemmes med mer eller mindre kraft for å få mer eller mindre bremsing.
 - b. Slipp bremsehåndtakene for å løse bremsen.
 - c. For å bruke parkeringsbremsfunksjonen, klem inn hvert bremsehåndtak. Mens håndtaket er klemt inn, bruker du pekefingeren til å vippe låsespaken (fig. 35:B) ned inn i tennene der håndtaket er festet. Samtidig som du holder låsespaken nede slipper du bremsehåndtakene og parkeringbremsen vil være koblet inn.
 - d. For å løse parkeringsbremsen klemmer du bremsehåndtakene til de fjærbelastede låsespakene springer tilbake. Slipp bremsehåndtakene for å deaktivere bremsen.
2. Justering av bremsen
 - a. Bruk en fastnøkkel på 10 mm for å løse låsemutteren (fig. 36:A) på justeringsmekanismen (fig. 36:B). Skru ut justeringsmekanismen for å få større bremseeffekt eller skru den inn for å redusere bremseeffekt.

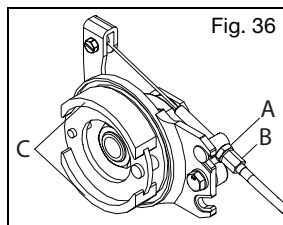

W. Trommelbrems (fortsettelse)

- b. Det anbefales å justere bremsen til den slurer en tanke på hjulet når det snurres rundt. Skru deretter justeringsmekanismen inn med rundt en halv omdreining, eller det som er nødvendig for å fjerne all sluringen fra det snurrende hjulet.
- c. Stram låsemutteren for å låse justeringen på plass. Gjenta på den motsatte siden av stolen.
- d. Kontroller at trommelbremsen, når den er koblet helt inn, fremdeles forhindrer hjulene i å rotere. Test dette ved å prøve å skyve rullestolen med brukeren i den og hjulene låst fast.

X. Trinnrør



ADVARSEL

ADVARSEL: Sørg for at passasjerer sitter sikkert i stolen før du går inn på trinnrøret. En passasjer som ikke sitter sikkert mens trinnrøret brukes, kan falle ned og føre til alvorlig skade eller død.

MERK: Trinnrørbrakettene varierer avhengig av akselplaten. Beslagene for å feste trinnrøret til braketten forblir de samme. På bildet nedenfor er braketten tatt av akselplaten for kun å vise hullene for montering av trinnrøret.

Hvordan installere trinnrøret (Fig. 37)

1. Skyv vippestussen inn i bakrammen og fest med bolt, skive og mutter.

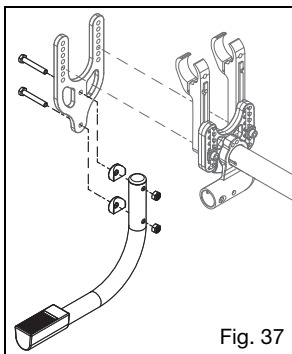

Y. Kontakflater



ADVARSEL

ADVARSEL: Håndtering av rullestoloverflater som har høye temperaturer, kan føre til en potensielt farlig situasjon, som, hvis den ikke unngås, kan føre til personskade.



Stolen og delene i den må ikke utsettes for ekstrem kulde. Ekstremt kalde metalloverflater kan føre til at huden fryser fast i overflaten, og kan føre til skade på huden.

Vær oppmerksom på at langvarig eksponering mot direkte sollys eller andre kilder for strålevarme kan øke temperaturen på rullestolens overflater til mer enn de anbefalte grensene som standardene estimerer. Pleiepersonell bør vurdere pasienter for skader på huden fra kontaktflater, slik som rødhet, hevelse, økende irritasjon, allergi, immunrespons eller andre reaksjoner.

V. VEDLIKEHOLD OG PLEIE

A. Tabell vedlikehold

Jevnlig og rutinemessig vedlikehold vil forlenge rullestolens levetid og forbedre dens ytelse. Reparasjon av rullestolen, skifte av deler og alle vedlikeholdskontroller som du ikke er komfortabel med å utføre, bør gjøres av en autorisert leverandør. Bruk kun deler som er godkjent av Ki Mobility når du skifter komponenter. Kontakt din lokale selger (det finnes et forhandlersøk på Ki Mobility sin nettside) for informasjon om deler, identifikasjon, bestilling og ytterligere teknisk informasjon eller instruksjon. De fleste komponentene er illustrert i «KI Parts» på Ki Mobilitys nettsted.

Vanlige verktøy for å utføre brukergodkjent vedlikehold inkluderer: Dekktrykkmåler, Metriske fastnøkler med åpen ende og Metriske unbrakonøkler.



ADVARSEL

ADVARSEL: Mangel på vedlikehold kan føre til uønskede hendelser, inkludert tap av støtte eller kontroll som kan føre til alvorlig skade eller død.



Hvis du er i tvil om rullestolen fortsatt er trygg å bruke, eller hvis noen av delene svikter eller ser ut til å være i ferd med å svikte, må du slutte å bruke den umiddelbart og kontakte din autoriserte representant.



VÆR FORSIKTIG

VÆR FORSIKTIG: Ikke bruk oljebaserte løsemidler, avfettingsmidler eller vannfjerningsmidler (inkludert, men ikke begrenset til bilvaskemidler, alkohol eller WD-40). Det kan føre til skader på komponenter, lager eller overflater.

Kontroller	Slutt å bruke og kontakt autorisert leverandør	Ukentlig	Månedlig	Årlig
Kontroller lufttrykket i dekkene og etterfyll luft ved behov. Riktig lufttrykk finner du på dekket. (Se om nødvendig trykkkonverteringstabellen nedenfor - Fig. 38)			✓	

A. Tabell vedlikehold (fortsettelse)

Kontroller	Slutt å bruke og kontakt autorisert leverandør	Ukentlig	Månedlig	Årtig
Sjekk hjullåsinnkoblingen og -utkoblingen. Endringer i dekkens lufttrykk og dekkslitasje vil kreve at hjullåsene justeres. Instruksjoner for justering av hjullåsene finner du i avsnittet om Hjullåser i denne håndboken.		✓		
Kontroller akselhylsene for å sikre at mutterne på aksehylsene sitter godt.		✓		
Kontroller at hurtigkoblingsakslene kobles til og fra på riktig måte.		✓		
Kontroller at svinghjulene, tipssikringshjulene og drivhjulene spinner fritt. Rengjøring eller reservedeler kan være nødvendig hvis det er noen problemer.		✓		
Rengjør området rundt svinghjulhusene og -lagrene. Dette er et vanlig sted for opphoping av hår.		✓		
Slik rengjør du stolen. I tilfelle det soles syrer eller du eksponeres for biologisk farlig materiale, fjern forurensningen umiddelbart. Se avsnittet Rengjøring i denne håndboken for instruksjoner.		✓		
Kontroller om drivhjulene, tipssikringshjulene og svinghjulene har slitte punkter eller skader. Skift umiddelbart om det er nødvendig.		✓		
Kontroller drivringene for å sikre at de sitter godt og ikke er skadet.	✓	✓		
Sjekk drivringfestene for å sikre at de er strammet og sikret. Sjekk at drivringene ikke er skadet.		✓		
Kontroller at kjørehåndtakene ikke roterer eller kan dras av. Skift om nødvendig.		✓		
Kontroller om festestykkene for armlener er for løse eller det er manglende festemidler og kontroller at de er sikre, riktig justert og holder posisjonen.		✓		
Kontroller at tipssikringene er på linje og fungerer.		✓		
Inspiser rammen(e) og tipssikringene. Se etter deformasjon, defekter, sprekker, bulker eller bøyser. Dette kan være tegn på materialtretthet i rullestolen, noe som kan føre til en svikt. Hold øyeblikkelig opp å bruke rullestolen og kontakt en autorisert leverandør.				✓

Kontroller om polstringen har tegn på slitasje, frynser eller hull. Skift polstringen umiddelbart om nødvendig.	✓		✓
Kontroller om armlener, puter og ryggdekning har skader, ritter eller flenger.			✓
Kontroller hjulene visuelt og fysisk for løse, odelagte eller bøyde eiker. Disse symptomene kan tyde på feil eikestramming.			✓
Kontroller at alle festemidler sitter godt. Med mindre annet er sagt, skal festemidler strammes til 4,5 N·m (40 tomme-pund).	✓		✓
Verifiser at rullestolen ruller lett og rett.			✓
Kontroller at hjulet er rett ved å inspiserer hjulet visuelt under rotasjon for å se etter uvanlige bevegelser, inkludert, men ikke begrenset til, vingling, hopp og/eller uregelmessige bevegelser. Hvis du mistenker at hjulene dine ikke er riktige, må du kontakte din autoriserte forhandler eller en lokal sykkelreparatør.	✓		✓
Få rullestolen kontrollert og justert av en kvalifisert tekniker hos din autoriserte leverandør.			✓

Trykkkonverteringstabellen

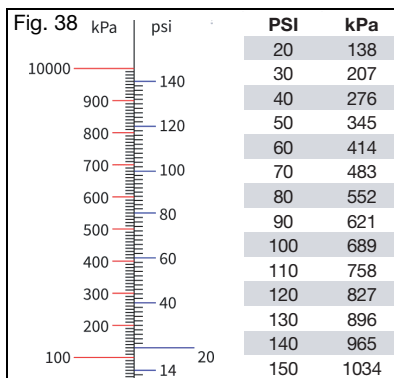

B. Rengjøring



VÆR FORSIKTIG: Vask av tøydekte komponenter som inneholder flammehemmere, som vist på merkingen av polstringen, kan redusere virkningen av flammehemmere over tid. Dette kan øke faren for antenning når de utsettes for åpen flamme eller andre tennkilder, noe som kan øke faren for personskaade.

Aksler, hjul, dekk og bevegelige deler:

1. Rengjør rundt akslene og hjulene ukentlig med en fuktig klut.

B. Rengjøring (fortsettelse)

2. Hår og lo vil feste seg i og rundt svinghjulhuset og drivhjulakslingene. Fjern med en stiv børste eller en syl. Pass på at du ikke skader lagertettingene.

Malte overflater

1. Håndvask med en klut og mildt vaskemiddel.
2. Tørk med en ren klut eller la rullestolen lufttørke.
3. Ikke-slipende voks kan brukes for å bidra til å bevare malte overflater.

Polstring:

1. Håndvask med en klut og mildt vaskemiddel.
2. La polstringen lufttørke. MÅ IKKE tørkes i tørketrommel.

Plastdeler

1. Håndvask med en klut og mildt vaskemiddel.
2. Ikke bruk løsemidler eller aggressive rengjøringsmidler, siden de kan ødelegge plastdelene.

Desinfisering

1. Desinfiser overflaten med kommersielle desinfiseringsmidler med minst 70 % alkohol eller våtservietter. Skal ikke legges i bløt. Ikke la rengjøringsmidler få danne dammer.
2. La desinfiseringsmiddelet ligge på overflaten i minst 15 minutter og fjern med en aseptisk klut.

C. Oppbevaring

1. Når den ikke er i bruk, oppbevar stolen på et rent og tørt sted. Ellers kan stolen begynne å ruste og/eller korrodere.
2. Hvis stolen har vært lagret i mer enn to måneder, må den få service og inspiseres av en autorisert leverandør før bruk.

D. Kassering

Spesielle regler for avfallshåndtering eller resirkulering kan gjelde lokalt, og disse må det tas hensyn til når en kassering blir vurdert. Dette kan inkludere at rullestolen skal rengjøres eller dekontamineres før kassering.

Hvis det er et krav om resirkulering av materialer, se følgende generelle liste over materialene som brukes i rullestolens deler:

- Aluminium – rammen, svinghjulgaffel, svinghjulffeste, lagerhus, camber-rørenehet, ryggstøttens festeplater, ryggstøtteramme, ryggstøttens frigjøringsstang, kjørehåndtak, fotstøtterør, fotplate, seteskiner, drivring og hjulfelg.
- Stål – festemilder, QR-aksler, svinghjulaksler, ryggstøttens frigjøringshendel, eiker, lager og akselhylse.

- Plast – drivhjul, svinghjuldekk, kjørehåndtakgrep, armleneputer og røplugger.
- Polstring – vevet polyestertøy og polyuretanskum.

Hvis resirkulering av materialer er ønsket eller kreves, slik som WEEE-direktivet (2012/19/EU) i Europa for elektrisk og elektronisk avfall, er både REAC og Mascot i henhold til WEEE og gir veiledning om resirkulering og avfallshåndtering. Riktig demontering er nødvendig for å oppnå en høy andel av gjenbruk eller resirkulering. Det er nødvendig å være nøye med å bruke riktige verktøy og beskyttelsestiltak for håndteringen for å unngå kontakt med skarpe kanter.

Plast som er markert med resirkuleringssymboler og termoplastdeler kan resirkuleres. Deler i aluminium, kopper og stål, inkludert festemidler, kan resirkuleres. Kabler, batterier og kretskort skal avhendes for seg ifølge lokale krav. Returner stolen og tilbehøret til din autoriserte leverandør for riktig kassering hvis du ikke er komfortabel med eller i stand til å avhende rullestolen på riktig måte.

VI. FEILSØKING

A. Symptomer og løsninger

For optimal ytelse må rullestolen din justeres av og til. Her følger en liste over mulige symptomer som du kan støte på i rullestolens levetid, og forslag til løsninger for hvert symptom. For de beste feilsøkingresultatene bør du prøve én løsning om gangen før du går videre til en annen løsning. Hvis symptomene ikke blir borte eller du ikke er trygg på hvordan løsningen skal utføres, anbefales det at du tar med rullestolen til et autorisert servicesenter for reparasjon.

Løsninger:

- A – Korriger dette selv hvis du kan, eller kontakt en autorisert distributør
- B – Kontakt en autorisert distributør

A. Symptomer og løsninger (fortsettelse)

		Symptomer						
		Stolen trekker til én side	Rullestolen er «løs»	Vansker med å svinge	Svinghjul et «flyte r»	Svinghjul et «blaffer»	Hving, klikking eller skrang-ling	Sling-ring
Løsninger	A	Kontroller at alle dekktrykk er riktige og like.	X			X		
	A	Kontroller at alle festemidler er riktig strammet, stram til om nødvendig.	X	X	X			
	B	Stram eikene (hvis de finnes).	X	X		X		
	A	Kontroller for å sikre at svinghjulene berører bakken og ikke «flyter».					X	
	B	Optimalisere innstillingen av tyngdepunktet						X
	A	Se etter konflikter rundt drivhjulene og svinghjulene.	X					
A	Smør med teflonbasert smøremiddel mellom rammetilkoblingene og motstøtende deler i mistenkte områder	X	X					
A	Fjern rusk rundt svinghjulene/lagre ne.							

VII. GARANTI

Ki Mobility garanterer rammen og hurtigkoblingssakslene på denne rullestolen mot feil i materialer og fagmessig utførelse i den opprinnelige kjøperens levetid. Alle andre deler og komponenter produsert av Ki Mobility i denne rullestolen er garantert mot feil i materialer og fagmessig utførelse i ett år fra datoen for første forbrukerkjøp.

Forventet levetid på rammen er fem år.

Begrensninger i garantien

- Vi garanterer ikke:
 - Slidedeler: Polstring, dekk, armleneputer, rør, armlener og kjørehåndtakgrep.
 - Skade som følge av vanskjøtsel, feil bruk eller feilaktig installasjon eller reparasjon.
 - Skade fra at vektgrensen er overskredet.
- Denne garantien er UGYLDIG hvis det opprinnelige serienummermerket på stolen er fjernet eller endret.
- Denne garantien er UGYLDIG hvis den opprinnelige stolen har blitt modifisert fra sin opprinnelige tilstand og det fastslås at endringen førte til svikt.
- Denne garantien er kun gyldig i Nord Amerika. Kontakt leverandøren din for å finne ut om internasjonale garantier gjelder.

Ki Mobilitys ansvar

Ki Mobilitys eneste ansvar er å bytte eller reparere, slik vi selv avgjør, de delene som dekkes. Det finnes ingen andre vederlag, uttrykkelige eller indirekte uttrykt.

Ditt ansvar

- Varsle Ki Mobility, gjennom en autorisert leverandør, før garantiperioden utløper og få et returnnummer (return authorization, RA) for å returnere eller reparere de delene som dekkes.
- Få leverandøren til å sende den autoriserte returen, med forhåndsbetalt frakt, til:

Ki Mobility
5201 Woodward Drive
Stevens Point, WI 54481
- Betal alle arbeidskostnader for å reparere eller montere deler.

VIII. SPESIFIKASJONER - ROGUE 2

Produsent: Ki Mobility	Maksimal beboermasse: 125 kg, 275 lb
Adresse: 5201 Woodward Dr., Stevens Point, WI 54481	Beboermassegruppe (I, II or III): III
Modell: Rogue 2	

Informasjon om opplysninger (ISO)

Standardreferanse	Måling	Fast eller minimumsverdi	Maksimumsverdi, om relevant	Standardreferanse	Måling	Dim. Nr.	Fast eller minimumsverdi	Maksimumsverdi, om relevant
ISO 7176-5 8.2	Total lengde med benstøtte (Std eller SRC)	838 mm 33 in	- mm - in	ISO 7176-1 11	Hindret tipsikringen stolen i å velte over?			Ja
ISO 7176-5 8.2	Total lengde med benstøtte (MDC/MAC)	- mm - in	- mm - in	ISO 7176-3 7.2	Maks helling oppover/ nedoverbakke	N/A	>8.5°	- °
ISO 7176-5 8.3	Total bredde	673 mm 26.5 in	- mm - in	ISO 7176-3 6b	BremSENS betjeningskraft	N/A	53 N 12.0 lb	- N - lb
ISO 7176-5 8.4	Håndtakshøyde (SRC/MDC)	1029 mm 42 in	- mm - in	ISO 7176-30 5.10	Spakens betjeningskraft (vippe/lene bakover)	N/A	- N - lb	- N - lb
ISO 7176-5 8.5	Foldet lengde (SRC/MDC)	812 mm 32 in	- mm - in	ISO 7176-30 8	Justeringskraft for tilbakeleent rygg	N/A	- N - lb	- N - lb
ISO 7176-5 8.6	Foldet bredde (SRC/MDC)	673 mm 26.5 in	- mm - in	ISO 7176-7 7.3.2	Setevinkel	(1)	3.8°	- °
ISO 7176-5 8.7	Foldet høyde (SRC/MDC)	660 mm 26 in	- mm - in	ISO 7176-7 7.3.3	Effektiv setedybde	(2)	432 mm 17.0 in	- mm - in
ISO 7176-5 8.8	Stigende	25 mm 1 in	- mm - in	ISO 7176-7 7.3.5	Effektiv setebredde	(4)	508 mm 20.0 in	- mm - in
ISO 7176-5 8.9	Total Masse	13.6 kg 30 lb	- kg - lb	ISO 7176-7 7.3.6	Seteoverflatens høyde foran	(5)	425 mm 16.7 in	- mm - in
ISO 7176-5 8.10	Masse av den tyngste delen	8.8 kg 19.5 lb	- kg - lb	ISO 7176-7 7.3.7	Ryggstøttevinkel	(6)	10°	- °
ISO 7176-5 8.13	Svingradius (SRC/MDC)	660 mm 26 in	- mm - in	ISO 7176-7 7.3.8	Høyde på ryggstøtte	(7)	408 mm 20.0 in	- mm - in
ISO 7176-5 8.15	Nødvendig bredde på vinklet korridor (SRC/MDC)	787 mm 31 in	- mm - in	ISO 7176-7 7.3.12	Fotstøtte til sete-avstand	(11)	432 mm 17.0 in	- mm - in
ISO 7176-5 8.16	Nødvendig inngangsdybde for døråpning (SRC/MDC)	922 mm 36 in	- mm - in	ISO 7176-7 7.3.16	Ben til seteoverflatevinkel	(15)	110°	- °
ISO 7176-5 8.17	Nødvendig korridorbredde for sideåpning (SRC/MDC)	800 mm 31.5 in	- mm - in	ISO 7176-7 7.3.17	Avstand mellom armene og sete	(16)	254 mm 10.0 in	- mm - in
ISO 7176-1 8	Statisk stabilitet i nedoverbakke	20.8°	21°	ISO 7176-7 7.3.18	Avstand mellom armene foran og ryggstøtte	(17)	356 mm 14.0 in	- mm - in
ISO 7176-1 9	Statisk stabilitet oppoverbakke	7.6°	19.1°	ISO 7176-7 7.3.23	Forreste plassering av armlestruktur en	(22)	432 mm 17.0 in	- mm - in
ISO 7176-1 10	Statisk stabilitet sidelengs	15.3°	20°	ISO 7176-7 7.3.24	Diameter på håndkant	(23)	508 mm 20.0 in	- mm - in
ISO 7176-1 11	Statisk stabilitet med tipsikring	14.4°	- °	ISO 7176-7 7.3.26	Horisontal plassering av aksel	(25)	76 mm 3.0 in	- mm - in

Denne rullestolen er i samsvar med følgende standarder:	Ja	Nei	N/A
a) Krav og testmetoder for statisk, støt- og utmattelsesstyrke (ISO 7176-8 og ISO 717-30 etter som de passer)	X		
b) Krav til motstand mot antenning i henhold til ISO 7176-16	X		

Se avsnittet Generelle advarsler i håndboken for mer informasjon om brennbarhet.

IX. SPESIFIKASJONER - ROGUE XP

Produsent: Ki Mobility	Maksimal beboermasse: 91 kg, 200 lb
Adresse: 5201 Woodward Dr., Stevens Point, WI 54481	Beboermassegruppe (I, II or III): II
Modell: Rogue XP	

Informasjon om opplysninger (ISO)

Standardreferanse	Måling	Fast eller minimumsverdi	Maksimumsverdi, om relevant	Standardreferanse	Måling	Dim. Nr.	Fast eller minimumsverdi	Maksimumsverdi, om relevant
ISO 7176-5 8.2	Total lengde med benstøtte (Std eller SRC)	920 mm 36.2 in	- mm - in	ISO 7176-1 11	Hindret tippsikringen stolen i å velte over?			Ja
ISO 7176-5 8.2	Total lengde med benstøtte (MDC/MAC)	- mm - in	- mm - in	ISO 7176-3 7.2	Maks helling oppover/ nedoverbakke	N/A	>8.5°	- °
ISO 7176-5 8.3	Total bredde	920 mm 36.2 in	- mm - in	ISO 7176-3 6b	Bremsens betjeningskraft	N/A	53 N 11.9 lb	- N - lb
ISO 7176-5 8.4	Håndtakshøyde (SRC/MDC)	930 mm 36.6 in	- mm - in	ISO 7176-30 5.10	Spakens betjeningskraft (vippe/lene bakover)	N/A	- N - lb	- N - lb
ISO 7176-5 8.5	Foldet lengde (SRC/MDC)	800 mm 31.5 in	- mm - in	ISO 7176-30 8	Justeringskraft for tilbakeleant rygg	N/A	- N - lb	- N - lb
ISO 7176-5 8.6	Foldet bredde (SRC/MDC)	600 mm 23.6 in	- mm - in	ISO 7176-7 7.3.2	Setevinkel	(1)	9.4°	- °
ISO 7176-5 8.7	Foldet høyde (SRC/MDC)	620 mm 24.4 in	- mm - in	ISO 7176-7 7.3.3	Effektiv setedybde	(2)	455 mm 17.9 in	- mm - in
ISO 7176-5 8.8	Stigende	38 mm 1.5 in	- mm - in	ISO 7176-7 7.3.5	Effektiv setebredde	(4)	450 mm 17.7 in	- mm - in
ISO 7176-5 8.9	Total Masse	12 kg 26 lb	- kg - lb	ISO 7176-7 7.3.6	Seteoverflatens høyde foran	(5)	425 mm 16.7 in	- mm - in
ISO 7176-5 8.10	Masse av den tyngste delen	9 kg 20 lb	- kg - lb	ISO 7176-7 7.3.7	Ryggstøttevinkel	(6)	12.4°	- °
ISO 7176-5 8.13	Svingradius (SRC/MDC)	1340 mm 52.8 in	- mm - in	ISO 7176-7 7.3.8	Høyde på ryggstotte	(7)	470 mm 18.5 in	- mm - in
ISO 7176-5 8.15	Nødvendig bredde på vinklet korridor (SRC/MDC)	1235 mm 48.6 in	- mm - in	ISO 7176-7 7.3.12	Fotstøtte til sete-avstand	(11)	470 mm 18.5 in	- mm - in
ISO 7176-5 8.16	Nødvendig inngangsdybde for døråpning (SRC/MDC)	- mm - in	- mm - in	ISO 7176-7 7.3.16	Ben til seteoverflatevinkel	(15)	95°	- °
ISO 7176-5 8.17	Nødvendig korridorbredde for sideåpning (SRC/MDC)	- mm - in	- mm - in	ISO 7176-7 7.3.17	Avstand mellom armene og sete	(16)	- mm - in	- mm - in
ISO 7176-1 8	Statisk stabilitet i nedoverbakke	>10°	>12°	ISO 7176-7 7.3.18	Avstand mellom armene foran og ryggstøtte	(17)	- mm - in	- mm - in
ISO 7176-1 9	Statisk stabilitet oppoverbakke	8.9°	>10°	ISO 7176-7 7.3.23	Forreste plassering av armene/struktur en	(22)	- mm - in	- mm - in
ISO 7176-1 10	Statisk stabilitet sidelengs	>8.5°	>10°	ISO 7176-7 7.3.24	Diameter på håndkant	(23)	535 mm 21.0 in	- mm - in
ISO 7176-1 11	Statisk stabilitet med tipp sikring	>11°	- °	ISO 7176-7 7.3.26	Horisontal plassering av aksel	(25)	76 mm 3.0 in	- mm - in

Denne rullestolen er i samsvar med følgende standarder:	Ja	Nei	N/A
a) Krav og testmetoder for statisk, støt- og utmattelsesstyrke (ISO 7176-8 og ISO 717-30 etter som de passer)	X		
b) Krav til motstand mot antenning i henhold til ISO 7176-16	X		

Se avsnittet Generelle advarsler i håndboken for mer informasjon om brennbarhet.



Ki Mobility
5201 Woodward Drive
Stevens Point, Wisconsin 54481
715-254-0991



Authorized EU Representative
Etac Supply Center AB
Långgatan 12
334 33 Anderstorp
Sweden



www.kimobility.com

