

CATALYST 5

BRUKERHÅNDBOK OG GARANTI



2023-12-20

I. INTRODUKSJON

Takk for at du kjøpte en Ki Mobility rullestol!



ADVARSEL: Ikke bruk den uten at du har lest hele denne bruksanvisningen først. Om rullestolen brukes før hele bruksanvisningen er lest, kan det føre til alvorlig personskade på bruker og/eller ledsager.

Ki Mobility anbefaler opplæring av en ergoterapeut, spesialist i hjelpemidler eller annen kompetent klinisk eller teknisk ressurs i trygg bruk av denne stolen før du kjører i den.

Hvis du har noen spørsmål vedrørende rullestolen, bruksanvisningen eller servicen som gis, ikke nøl med å kontakte din autoriserte leverandør, en autorisert representant eller Ki Mobility. Du kan få tak i Ki Mobility på:

+1 715-254-0991



Ki Mobility
5201 Woodward Drive
Stevens Point, WI 54481
USA



www.kimobility.com (Inkluderer forhandlerfinner og tilgang til trykt informasjon)

eller via vår autoriserte EU-representant



Etac Supply Center AB
Långgatan 12
33233 Anderstorp
Sweden

II. INNHOLD

I. INTRODUKSJON

II. INNHOLD

III. MERKNAD – LES FØR BRUK

A.	Bruksområde	3
B.	Indikasjoner for bruk.....	3
C.	Din sikkerhet	3
D.	Signalord	4
E.	Identifikasjon av serienummer	4
F.	Symbolordliste	5
G.	Generelle advarsler og forsiktighetsregler	6
H.	Posisjoneringsbelter eller -seler.	9
I.	Kjøre i rullestolen	9
J.	Hjelpemotor	11
K.	Rullestolen din og miljøet.....	12
L.	Modifikasjoner av rullestolen.....	12
M.	Rullestolens stabilitet	12
N.	Setter fra en tredjepart	13

IV. BRUK OG KONFIGURASJON AV RULLESTOL

A.	Fortauskanter, trinn og trapper	14
B.	Forflytning	15
C.	Bruk i transport	15
D.	Bruk av puter	20
E.	Transport av en rullestol uten rullestolbruker.....	20
F.	Catalyst 5 og dens deler	21
G.	Høydejusterbart T-armlene	22
H.	Utsvingbare armlener	23
I.	Høydejusterbart oppfellbart T-armlene	24
J.	Utsvingbare benstøttehengere	26
K.	Utsvingbare benstøttehengere med 4-veis lås	27
L.	Forlengingsrør	28
M.	Vinkelregulerbar benstøtte.....	28
N.	Pro-vinkelregulerbar benstøtte	29
O.	Amputasjonsstøtte	31
P.	Dybdejusterbar ryggstøtte.....	32
Q.	Halvt nedfellbar ryggstøtte.....	32
R.	Ryggvinkelregulering	33
S.	Drivhjulene	34
T.	Bremser	35
U.	Tippesikringer	36
V.	Polstring og tøy.....	40
W.	Setetrekk	40
X.	Oksygentankholder	41
Y.	Kontaktflater	41
Z.	Slik legger du sammen Catalyst	41
AA.	En-armsdrift	42
BB.	Ledsagerbrems	43
CC.	Krykkeholder	44
DD.	Avtakbar seteplate	45

V. VEDLIKEHOLD OG PLEIE

A.	Vedlikeholdstabell	46
B.	Rengjøring	47
C.	Oppbevaring	48
D.	Kassering	48

VI. FEILSØKING

A.	Symptomer og løsninger	49
----	------------------------------	----

VII. GARANTI

VIII. SPESIFIKASJONSARK – CATALYST 5.....

III. MERKNAD – LES FØR BRUK

A. Bruksområde

Ki Mobility Catalyst 5 manuell rullestol er ment å gi mobilitet til sittende personer.

B. Indikasjoner for bruk

Ki Mobility Catalyst 5 manuell rullestol er en manuelt betjent enhet med hjul som er ment å gi mobilitet til sittende, voksne personer.

C. Din sikkerhet

MERK: Kontakt Ki Mobility for informasjon om tilbakekallinger og merknader om sikkerhet.

Alle alvorlige hendelser eller personskader som er knyttet til bruken av rullestolen eller dens tilbehør må øyeblikkelig rapporteres hvis hendelsen direkte eller indirekte fører til alvorlig redusert helse eller dødsfall for rullestolbrukeren eller en annen person. Rapporter alle alvorlige hendelser og/eller skader til Ki Mobility og, slik det kreves av lokale forskrifter, til kompetente helsemyndigheter der rullestolbrukeren og/eller andre personer er juridisk hjemmehørende.

Ikke bruk denne rullestolen uten at du først leser hele denne håndboken. FØR du kjører må du få opplæring i trygg bruk av denne stolen av en profesjonell på hjelpemiddelsentralen eller andre kompetente klinikere eller teknikere. Ki Mobility produserer mange forskjellige rullestoler som kan oppfylle dine behov. Den beste anerkjente praksisen for å velge en rullestol er å snakke med hjelpemiddelsentralen eller annen kompetent tekniker og erfarne klinikere slik som fysioterapeut, ergoterapeut eller lege. Endelig valg av type rullestol, alternativer og tilpassinger er fullt ut ditt og dine tekniske og kliniske rådgiveres valg. Alternativene du velger og konfigureringen og tilpassingen av rullestolen har en direkte innvirkning på stolens ytelse, stabilitet og hvor godt den oppfyller behovene dine. Faktorer som bør vurderes og som påvirker sikkerhet og stabilitet, er:

- a. Dine personlige ferdigheter og kapasitet, inkludert styrke, balanse og koordinasjon.
- b. Type farer og hindringer som du kan møte i løpet av dagen.
- c. De spesifikke dimensjonene, alternativene og konfigurasjonen. Spesielt setehøyden, setedybden, seteinkel, ryggvinkel, størrelse og stilling på drivhjulene og størrelse og stilling på svinghjulene.

III. MERKNAD – LES FØR BRUK

D. Signalord

I denne håndboken vil du finne det som kalles «signalord». Disse ordene brukes for å identifisere og formidle alvorlighetsgraden av forskjellige farer. Før du bruker denne stolen bør du og alle personer som skal assistere deg, lese hele denne håndboken. Merk deg signalordene og ta hensyn til alle merknader, forsiktighetsregler eller advarsler. Pass på at du følger alle bruksanvisninger og bruker stolen på en trygg måte. Signalordene viser til en fare eller en usikker praksis som kan forårsake alvorlig personskade eller dødsfall, for deg eller andre personer. «Advarslene» kommer i tre hovedkategorier, som følger:

MERK – Merk viser til en potensielt farlig situasjon som kan resultere i at stolen får redusert ytelse eller det kan skade rullestolen, dersom den ikke avverges.



VÆR FORSIKTIG: Vær forsiktig viser til en potensielt farlig situasjon som kan resultere i skader på rullestolen og personskade for deg selv, dersom den ikke avverges.



ADVARSEL: Advarsel viser til en potensielt farlig situasjon som kan resultere i alvorlig personskade eller dødsfall, dersom den ikke avverges

Disse signalordene vil finnes gjennom hele håndboken, der det er riktig å markere den farlige situasjonen. Se avsnitt F. for farlige situasjoner som vil gjelde for generell bruk av denne rullestolen.





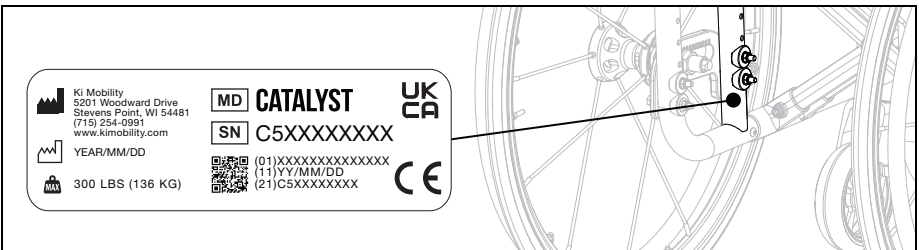











E. Identifikasjon av serienummer

Den unike enhetsidentifikasjonen (UDI-en) som er vist er et representativt eksempel. Se UDI-merket som finnes på produktet som vist i figuren nedenfor for informasjon som er spesifikk for produktet ditt.



III. MERKNAD – LES FØR BRUK

F. Symbolordliste

SYMBOL	DEFINISJON
	Angir produsenten av det medisinske utstyret.
	Produksjonsdato (YEAR/MM/DD).
	Opplyser om at brukeren må se bruksanvisningen av sikkerhetsårsaker slik som forsiktighetsregler eller advarsler. Hvis det står på det medisinske utstyret eller emballasjen, opplyser det om at brukeren må se bruksanvisningen av sikkerhetsårsaker slik som forsiktighetsregler eller advarsler.
	Angir type medisinsk utstyr.
	Angir produsentens katalognummer for identifisering av det medisinske utstyret.
	Angir autorisert representant i det europeiske fellesskapet.
	Angir produsentens erklæring om at produktet oppfyller kravene i de anvendbare EU-direktivene.
	Opplyser om at brukeren må se bruksanvisningen.
	Opplyser om at brukeren må se den elektroniske bruksanvisningen som er tilgjengelig på de angitte nettsidene.
	Indikerer et nettsted der en bruker kan finne ytterligere informasjon om det medisinske utstyret.
	Indikerer en spesifisert maksimal vektgrense (pund/kg).
	Indikerer et festepunkt for overflytting.
	Indikerer et punkt med klemfare.
	Angir organisasjonen som importerer det medisinske utstyret inn i regionen.
	Samsvarer med ANSI/RESNA WC-4 avsnitt 19 (WC19).
	Indikerer ikke for transittbruk.
	Indikerer produsentens erklæring om at produktet oppfyller kravene i gjeldende UKCA-direktiver.











III. MERKNAD – LES FØR BRUK

G. Generelle advarsler og forsiktighetsregler

ADVARSEL

	Standard	HD	Transport
Catalyst 5	136 kg (300 pund)	159 kg (350 pund)	136 kg (300 pund)

ADVARSEL: Grenser gjelder den kombinerte vekten i kilo av rullestolbrukeren og alle gjenstander som følger med. Stolens vektgrense må ikke overskrides. En overskridelse av vektgrensen kan skade stolen eller det kan øke faren for at du faller eller velter. En velt eller et fall kan føre til alvorlig personskade eller dødsfall.

-  Ikke bruk stolen for vekttrening. Bevegelsen av den ekstra vekten endrer stolens balansepunkt og øker faren for at du velter. Hvis rullestolen velter kan det føre til skade på stolen eller føre til alvorlig personskade eller dødsfall.
-  Ikke heng ryggsekker, sekker eller tunge gjenstander over rullestolbrukerens balansepunkt. Den ekstra vekten endrer stolens balansepunkt og øker faren for velt. En velt kan føre til alvorlig personskade eller dødsfall. Hvis det skal fraktes ekstra last, anbefales det å bruke holdere og poser under setet. Gjenstander som henges på stolen, kan forårsake ustabilitet, kan hindre tilgang til stolkomponentene, bli viklet inn i bevegelige deler, eller kan føre til raskere slitasje på stolkomponenter som setetrekk og kjørehåndtak.
-  Hold dekkene pumpet til riktig lufttrykk. Hvis du bruker en stol uten at dekkene er fylt som de skal, kan det påvirke stabiliteten og øke faren for at du velter. Hvis rullestolen velter, kan det føre til skade på stolen eller til alvorlig personskade eller dødsfall for deg eller andre. Det riktige lufttrykket står på dekkets sidevegg. Rullestolleverandøren kan fastslå om dekkene er oppblåsbare dersom du er usikker.
-  Unngå ramper eller skråninger med mer enn ni graders helling. Bratte skråninger øker faren for at du faller eller velter. Et velt eller et fall kan føre til skade på stolen eller til alvorlig personskade eller dødsfall for deg eller andre. Ikke bruk stolen på ramper eller skråninger med mer enn ni graders helling (omkring 16 cm stigning/fall per meter), verken opp/ned eller sidelengs.
-  Unngå skrått underlag som er glatte eller dekket med is, olje eller vann. Glatte skråninger kan føre til at du mister kontrollen over rullestolen på overflaten og føre til at du velter eller faller. Et velt eller et fall kan føre til skade på stolen eller til alvorlig personskade eller dødsfall.
-  Unngå å lene deg over siden eller ryggen på rullestolen for å nå noe. Å lene seg ut av stolen kan endre balansepunktet og føre til en ustabil situasjon som fører til at du faller eller velter. Et velt eller et fall kan føre til skade på stolen eller til alvorlig personskade eller dødsfall.
-  Ikke løft rullestolen etter avtakbare deler når noen sitter i den. Å løfte rullestolen etter avtakbare deler når noen sitter i den kan føre til at rullestolbrukeren faller eller mister kontrollen. Et fall eller at du mister kontrollen kan føre til skader på stolen eller til alvorlig personskade eller dødsfall.
-  Innpakningsmaterialer må holdes utenfor barns rekkevidde. Feil håndtering av innpakningsmaterialer og uaktsomhet i pliktene til å holde barn under oppsyn kan føre til kvelning og alvorlig personskade eller dødsfall.
-  Rullestolen din oppfyller ISO 7176-16 for antennelighet. Motstand mot antenning kan bli endret gjennom bruk, aldning eller rengjøring. Ta forholdsregler for å unngå tennkilder og opphold i nærheten av lettantennelige materialer, slik som oksygen og alkohol. Vær også oppmerksom på at montering av komponenter, seter, posisjoneringsstøtter eller materialer på stolen kan endre antenneligheten. Endringer i antenneligheten kan medføre alvorlig personskade eller dødsfall.
-  I tilfelle det søles syrer eller du eksponeres for biologisk farlig materiale, fjern forurensningen umiddelbart. Ellers kan det oppstå alvorlig personskade eller dødsfall. Se avsnittet Rengjøring i denne håndboken for instruksjoner.

III. MERKNAD – LES FØR BRUK

G. Generelle advarsler og forsiktighetsregler (fortsettelse)

 Alle kroppsdelene som trykker mot rammen på en rullestol eller andre rullestolkomponenter, kan skape en huddeformering som fører til et trykkpunkt. Trykkpunkter påvirker vevet som stresses negativt og kan føre til at du utvikler en trykkskade eller et trykksår i huden. Hvis huden blir rød, eller det oppstår andre symptomer på trykkskader eller trykksår, avslutt bruken av dette produktet umiddelbart og snakk med legen/terapeuten din. Hvis du fortsetter å bruke rullestolen etter at det har oppstått endringer i huden, kan det føre til alvorlig personskade eller dødsfall.

 For å få sikker bevegelse og løfting av rullestolen uten rullestolbrukeren, anbefales det å folde ryggstøtten (hvis konfigurasjonen tillater det) og gripe tak i de punktene på rammen som er angitt i diagrammet. Pass på at du ikke griper tak i punkter der komponentene er avtakbare eller beveges under bruk av stolen, for å unngå skade og komponentsvikt.

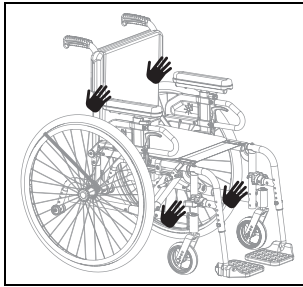

 Totale dimensjoner på rullestoler varierer i henhold til den spesifikke konfigurasjonen, for eksempel setedybde, setebredde, hjul- og dekkvalg og tillegg av ettermarkedsutstyr som ikke leveres av KI Mobility. Hvis den totale dimensjonen på den spesifikke rullestolen din overskrider de anbefalte dimensjonene i bildet under, kan det begrense tilgangen til rømmingsveier. Manglende tilgang til en rømmingsvei kan føre til alvorlig personskade eller død.

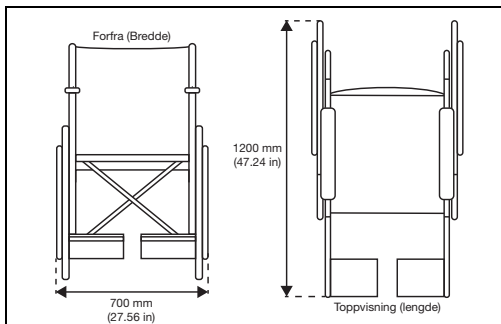

VÆR FORSIKTIG

VÆR FORSIKTIG: Unngå å stramme bolter og deler som fester komponenter til rammen alt for mye. For hard stramning kan gi skader på stolen og påvirke dens holdbarhet og ytelse. Skade på stolen kan føre til skade på brukeren.

MERK: Informasjon om stramning av fester finner du i vedlikeholdsavsnittet i denne håndboken. Hvis du er usikker på hvordan du skal stramme bolter eller fester på riktig måte eller mangler de nødvendige verktøyene, snakk med din autoriserte leverandør.

III. MERKNAD – LES FØR BRUK

G. Generelle advarsler og forsiktighetsregler (fortsettelse)

ADVARSEL

ADVARSEL: Bruk av benstøtte uten støttende fotstøt som sko kan føre til alvorlig skade på føttene.

Ki Mobility kan leveres med flere benstøttealternativer. Justerbarheten varierer, og de er konstruert for å gi riktig støtte og plassering av føttene dine. De er ment å brukes med støttende fotstøt som sko. Generelt vil fotplatene være mindre enn føttene dine, og vil ikke beskytte føttene mot skade hvis de støter mot vegger, dører eller andre harde flater som du kan komme borti mens du bruker rullestolen. Overflatene kan ha tekstur eller belegg som skal hindre at foten din glir av. Noen har slisser for å gjøre det enklere å feste andre typer fotstøtter. Noen har slisser for å gjøre det enklere å feste andre typer fotstøtter. Disse teksturbeleggene eller festepunktene er ikke konstruert for kontakt med nakne føtter og kan gi hudavskrapninger eller trykkpunkt som påvirker vevintegriteten. Sekundære støtter som fotputer eller fotkasse kan legges til hvis du ikke bruker skikkelig støttende fotstøt som sko. Hvis du er usikker på om benstøttene er riktige deg, bør du snakke med en terapeut eller annen kompetent tekniker og en erfaren helsearbeider som en fysioterapeut, ergoterapeut eller lege for å finne ut hva slags benstøtte som passer deg best. Hvis du har skadet hud eller andre problemer med vevsintegritet skal du avslutte bruken og søke råd hos en helsearbeider med opplæring i hudpleie som en lege, en sykepleier eller en terapeut. Følg alltid rådene fra helsearbeidere som tar vare på huden din og bruk de anbefalte bandasjene og/eller tildekkningene for å beskytte huden din.

ADVARSEL

ADVARSEL: Bruk av amputasjonsstøtte uten riktig tildekking kan føre til alvorlig skade på stumpen(e).

Hvis du har gjennomgått en amputasjon eller har misdannelser i beina kan rullestolen din ha blitt utstyrt med én eller to amputasjonsstøtter. Amputasjonsstøtter er konstruert for å brukes med riktig tildekkede stumper. De kan med hensikt være kortere enn amputasjonsstumpen(e) dine, og vil ikke beskytte stumpen mot skade hvis de støter mot vegger, dører eller andre harde flater som du kan komme borti mens du bruker rullestolen. Amputasjonsstumper kan få problemer med vevintegriteten fra trykk og gnisning. Du bør alltid bruke riktig tildekking av amputasjonstumpen(e) for å redusere denne faren. Hvis du har skadet hud eller andre problemer med vevsintegritet skal du avslutte bruken og søke råd hos en helsearbeider med opplæring i hudpleie som en lege, en sykepleier eller en terapeut. Følg alltid rådene fra helsearbeidere som tar vare på huden din og bruk de anbefalte bandasjene og/eller tildekkningene for å beskytte huden din.

ADVARSEL

ADVARSEL: Avhengig av huden din eller andre forhold i tilknytning til funksjonsnivået ditt, kan du utvikle irritasjon eller skrubbsår fra langvarig kontakt med eller gnissing mot overflater på rullestolen. Irritasjon og skrubbsår kan føre til ytterligere komplikasjoner hvis huden brytes ned og kan være alvorlig.

Ki Mobility anbefaler at du bruker klær eller annen beskyttende tildekking over hud som hviler mot eller gnisser mot komponenter på eller rammen på rullestolen din. Hvis du har skadet hud eller andre problemer med vevsintegritet skal du avslutte bruken og søke råd hos en helsearbeider med opplæring i hudpleie som en lege, en sykepleier eller en terapeut. Følg alltid rådene fra helsearbeidere som tar vare på huden din og bruk de anbefalte bandasjene og/eller tildekkningene for å beskytte huden din.

III. MERKNAD – LES FØR BRUK

H. Posisjoneringsbelter eller -seler.

ADVARSEL

ADVARSEL: Feil bruk av posisjoneringsbelter kan føre til at brukeren sklir under posisjoneringsbeltet i rullestolen. Hvis det skulle skje, kan det oppstå kompresjon eller kvelning på grunn av trykk fra beltet. Hvis dette skjer, kan rullestolbrukerens pust bli hindret og forårsake alvorlig personskade eller dødsfall.



Feil bruk av posisjoneringsbelter kan føre til at kroppsdeler blir hengende fast, noe som kan begrense bevegeligheten og bevegelser. Det kan føre til alvorlig personskade eller dødsfall.

Ki Mobility anbefaler at det brukes hoftebelter for posisjonering. Hoftebelter for posisjonering kan redusere faren for å falle ut av rullestolen.

Posisjoneringsbelter som hoftebelter og seler og stropper foran overkroppen er konstruert for å bistå, holde på og støtte riktig posisjonering og sittestilling i rullestolen.

- Sørg for at brukeren ikke sklir under posisjoneringsbeltet i rullestolsetet.
- Posisjoneringsbeltet må sitte godt, stramt nok til at posisjonen holdes, men ikke så stramt at det hindrer pusten. Det skal være mulig å få en åpen hånd mellom beltet og brukeren.
- Riktig bruk av puter kan bidra til hoftestabilitet og redusere sklifaren.
- Bruk ALDRI posisjoneringsbelter
 - a. som tvang – tvangsmidler har egne regler.
 - I. Med mindre du lett kan fjerne beltene i et nødstilfelle. Hvis det ikke er mulig, snakk med rådgivende helsepersonell om andre muligheter for å hjelpe deg med sittestillingen
 - b. På en bruker som er bevisstløs eller opphisset.
 - c. Som sikring eller sikkerhetsbelte i et motorkjøretøy. Et posisjoneringsbelte er ikke konstruert for å erstatte et sikkerhetsbelte som er festet til rammen i kjøretøyet, noe som kreves for et effektivt sikkerhetsbelte. Ved en plutselig stopp vil brukeren bli kastet forover med hele kraften fra stoppen. Rullestolens setebeltes kan ikke hindre dette og det kan oppstå ytterligere skader fra belter eller stopper. Se avsnittet om transport i denne håndboken for ytterligere informasjon.

I. Kjøre i rullestolen

ADVARSEL

ADVARSEL: Unngå å skyve eller bruke rullestolen på myke, røffe, ujevne eller glatte underlag (inkludert, men ikke begrenset til is, sand, løs jord, gress, grus, hull i veibanen, sprekker og knuste fortau). Bruk på slike underlag kan føre til at rullestolen mister stabiliteten slik at den vipper uten at det er ventet og føre til et fall eller at du mister kontrollen. Et fall eller at du mister kontrollen kan føre til skader på rullestolen eller til alvorlig personskade eller dødsfall.



Se alltid fremover etter mulige hindringer eller overganger mellom underlag som kan føre til at svinghjulene eller fotplater blir sittende fast slik at rullestolen plutselig stopper. Hvis det ikke gjøres kan det føre til at rullestolen vipper uten at det er ventet og føre til et fall eller at du mister kontrollen. Et fall eller at du mister kontrollen kan føre til skader på rullestolen eller til alvorlig personskade eller dødsfall.

III. MERKNAD – LES FØR BRUK

I. Kjøre i rullestolen (fortsettelse)



Se alltid fremover etter mulige gjenstander eller hindringer som rullestolen kanskje kan treffe. Hvis du treffer en gjenstand eller en hindring kan det føre til at rullestolen vipper uten at det er ventet og føre til et fall eller at du mister kontrollen. Et fall eller at du mister kontrollen kan føre til skader på rullestolen eller til alvorlig personskade eller dødsfall. Dessuten kan det å treffe en gjenstand eller en hindring føre til skade på rullestolen. Faren for personskader og skade på rullestolen når du treffer en gjenstand eller en hindring øker med hastigheten.



Det er svært farlig å bruke rullestolen på offentlige veier og det anbefales ikke. Rullestolbrukere må følge trafikreglene til fotgjengere. Gå gjennom de lokale trafikreglene, er det noen land som ikke tillater bruk av rullestol på offentlig vei.



Balansen din påvirkes av hellingen på underlaget du kjører på. Siden balansen påvirkes, vil rullestolen være mindre stabil når den er i en vinkel. Dette er spesielt viktig når du kjører sidelengs i en skråning. Å kjøre rullestolen i en skråning kan føre til at rullestolen vipper uten at det er ventet og/eller at brukeren mister stabiliteten, slik at det fører til et fall eller at du mister kontrollen. Et fall eller at du mister kontrollen kan føre til skader på rullestolen eller til alvorlig personskade eller dødsfall.



Når du bruker rullestolen i offentlige eller private områder (inkludert, men ikke begrenset til fotgjengeroverganger, fortau, nabolag, parkeringsplasser og parker) må du være oppmerksom på faren for motorkjøretøy. Fordi du sitter lavt:

- Når lyset er dårlig må du bruke refleks på rullestolen og klærne dine.
- Hvis du har forkjørsrett, hold alltid likevel igjen til føreren av motorkjøretøyet har sett deg.



Vær ekstra forsiktig når du kjører bakover. Du ser kanskje ikke en hindring som kan føre til en velt. Hvis rullestolen velter, kan det føre til skade på stolen, alvorlig personskade eller dødsfall.



Ki Mobility anbefaler ikke å balansere kun på drivhjulene med svinghjulene i lufta (også kalt en «wheelie»). Det er svært sannsynlig at det skjer et fall eller et velt, som kan føre til skade på rullestolen, alvorlig personskade eller dødsfall. Hvis du velger å ignorere denne advarselen, ikke prøv en wheelie med mindre du har fått opplæring av en person med klinisk eller teknisk ekspertise. Du bør alltid ha assistanse fra en sunn og sterk person som er forberedt på å hindre at du kommer over veltepunktet.



Ikke kjør rullestolen i en rulletrapp. Bruk av en rullestol i en rulletrapp kan forårsake et fall, et velt eller at du mister kontrollen. Et fall, et velt eller at du mister kontrollen kan føre til skader på rullestolen, til alvorlig personskade eller dødsfall.



Unngå å kle på eller av deg i rullestolen. Å kle på eller av seg i rullestolen fører til at vekten flytter seg. Dermed øker faren for at du faller eller velter. Et fall eller et velt kan føre til skader på rullestolen, til alvorlig personskade eller dødsfall.



Ki Mobility anbefaler at du bruker tilbehør som hælband og leggstropper. Når de brukes riktig, kan hælband og leggstropper bidra til å hindre at ben og føtter ved et uhell glir av fotplaten eller benstøtten og kanskje fører til at føttene dine blir sittende fast i rullestolen og delene på den eller slå ned i bakken. Bruk av en rullestol uten tilbehør som riktig tilpassede hælband og leggstropper, kan føre til en potensielt farlig situasjon som kan føre til personskade hvis den ikke avverges.

III. MERKNAD – LES FØR BRUK

I. Kjøre i rullestolen (fortsettelse)

Når du bruker rullestolen din må du alltid:

- Skanne området i god avstand foran rullestolen når du kjører.
- Sørg for at underlaget du kjører på er jevnt og uten hindringer.
- Fjerne eller dekke over terskler mellom rom.
- Hvis rullestolen har tippesikringer, sørg for at de er låst i stilling når du kjører rullestolen (se avsnitt U. i kapittel IV for riktig bruk av tippesikring).
- Hold begge hendene på drivringene når du kjører over hindringer.
- Du må aldri skyve på eller trekke i en gjenstand for å drive frem rullestolen.
- Pass på at det ikke er et trinn nederst på rampene.
- I en skråning oppover bør du lene overkroppen forover for å hindre at du velter bakover.
- I en skråning nedover bør du presse overkroppen bakover for å hindre at du velter forover.
- Ikke prøv å presse deg over hindringer uten assistanse.
- Sørg for at alle ramper, hellinger eller fortausutsparinger du prøver å kjøre på overholder ADA-reglene (amerikanske regler for funksjonshemmede) eller tilsvarende regler for tilgjengelighet i ditt område.

ADA-retningslinjene og mer informasjon om tilgjengelige konstruksjoner er tilgjengelig hos: www.ada.gov

J. Hjelpemotor



ADVARSEL: Kontroller at hjelpemotoren er validert og godkjent av produsenten for bruk med Ki-rullestolen din og dens konfigurasjon. Bruk av en ekstern hjelpemotor som ikke er godkjent, kan føre til mekanisk svikt i rullestolen eller forårsake et fall. Et fall kan føre til skade på stolen, alvorlig personskade eller dødsfall.



Hjelpemotorer endrer stabiliteten og ytelsen til rullestolen. Bruk alltid tippesikringer med hjelpemotorer. Hvis du ikke gjør det, kan det føre til at rullestolen velter bakover. Hvis rullestolen velter bakover, kan det føre til skade på rullestolen, alvorlig personskade eller dødsfall.



Se alltid fremover etter mulige gjenstander eller hindringer som rullestolen kanskje kan treffe. Hjelpemotorer endrer ytelsen til rullestolen og vil øke faren for uventet velt hvis du treffer en gjenstand eller en hindring. Et uventet velt kan føre til et fall eller at du mister kontrollen. Et fall eller at du mister kontrollen kan føre til skader på rullestolen. Faren for personskader og skade på rullestolen når du treffer en gjenstand eller en hindring øker med hastigheten.

Ki Mobility anbefaler ikke at det installeres hjelpemotorer på noen Ki Mobility-rullestol. Ki Mobility-rullestoler har ikke blitt konstruert eller testet av Ki Mobility som motordrevne rullestoler. Hvis du monterer en hjelpemotor på en Ki Mobility-rullestol, kontroller at produsenten av hjelpemotoren har validert og godkjent kombinasjonen av hjelpemotoren og rullestolen som sikker og effektiv.

III. MERKNAD – LES FØR BRUK

K. Rullestolen din og miljøet

VÆR FORSIKTIG

VÆR FORSIKTIG: Hvis rullestolen utsettes for vann eller for mye fukt kan det føre til at metallet i rullestolen rustet eller korroderer og at tøyet revner. Tørk stolen så snart som mulig hvis den utsettes for vann.



IKKE BRUK RULLESTOLEN I DUSJEN, I ET BASSENG ELLER I STÅENDE VANN. Dette vil føre til at rullestolen rustet eller korroderer og til slutt feiler.



Ikke kjør rullestolen i sand. Sand kan komme inn i hjullagrene og bevegelige deler. Dette vil forårsake skader og til slutt føre til at rullestolen slutter å fungere.

L. Modifikasjoner av rullestolen

ADVARSEL

ADVARSEL: INGEN MÅ MODIFISERE DENNE RULLESTOLEN, BORTSETT FRA Å JUSTERE DEN I HENHOLD TIL DENNE HÅNDBOKEN ELLER VED Å LEGGE TIL ALTERNATIVER SOM ER GODKJENT AV KI MOBILITY. DET FINNES INGEN GODKJENTE ALTERNATIVER SOM INVOLVERER BORING I ELLER KUTTING AV RAMMEN AV NOEN ANNEN ENN EN KI MOBILITY-ANSATT MED OPPLÆRING. Rullestolen din ble konstruert og produsert under streng kontroll av utformingen. En integrert del av denne prosessen er å sikre at de forskjellige komponentene fungerer riktig sammen. De har blitt testet i henhold til forskjellige standarder for å sikre kvaliteten og de er godkjent for å fungere sammen. Kontakt en autorisert leverandør eller Ki Mobility før du legger til tilbehør eller komponenter som ikke er levert av Ki Mobility. Ikke godkjente modifikasjoner eller alternativer kan føre til fall og forårsake alvorlig personskade eller dødsfall.

M. Rullestolens stabilitet

ADVARSEL

ADVARSEL: Stabiliteten på rullestolen din kan påvirkes når den brukes på myke, røffe, ujevne (oppover eller nedover) eller glatte underlag (inkludert, men ikke begrenset til is, sand, løs jord, gress, grus, hull i veibanen, sprekker og knuste fortau). Bruk på slike underlag kan føre til at rullestolen vipper uten at det er ventet og føre til et fall eller at du mister kontrollen. Et fall eller at du mister kontrollen kan føre til skader på rullestolen eller til alvorlig personskade eller dødsfall.



Å flytte vekten i rullestolen, legge til vekt på rullestolen og bære med deg eller strekke deg etter gjenstander kan påvirke stabiliteten i rullestolen. Dermed øker faren for at du faller eller velter. Et fall eller et velt kan føre til skader på rullestolen, til alvorlig personskade eller dødsfall.



Unngå å kle på eller av deg i rullestolen. Å kle på eller av seg i rullestolen fører til at vekten flytter seg. Dermed øker faren for at du faller eller velter. Et fall eller et velt kan føre til skader på rullestolen, til alvorlig personskade eller dødsfall.



Ki Mobility anbefaler ikke å balansere kun på drivhjulene med svinghjulene i lufta (også kalt en «wheelie»). Det er svært sannsynlig at det skjer et fall eller et velt, som kan føre til skade på rullestolen, alvorlig personskade eller dødsfall. Hvis du velger å ignorere denne advarselen, ikke prøv en wheelie med mindre du har fått opplæring av en person med klinisk eller teknisk ekspertise. Du bør alltid ha assistanse fra en sunn og sterk person som er forberedt på å hindre at du kommer over veltepunktet.

III. MERKNAD – LES FØR BRUK

M. Rullestolens stabilitet (fortsettelse)

ADVARSEL

ADVARSEL: Dersom rullestolen utstyres med et system for å variere hellingsvinkelen på seterammen, verifiser at den er stabil i hele området med endrede vinkler før den brukes. Hvis rullestolen ikke er stabil i hele området av hellingsvinkler, er et fall eller velt like om hjørnet. Et fall eller et velt kan føre til skader på rullestolen, til alvorlig personskade eller dødsfall.

Strategier for å minske faren for å falle:

- Sørg for at tippesikringene er i riktig posisjon (se avsnitt U i kapittel IV for riktig bruk av tippesikring).
- Len deg forover når du kjører opp en skråning.
- Len deg bakover når du kjører ned en skråning.
- Ha en ledsager bak deg for å gi assistanse.
- Konfigurering av rullestolen bør bare gjøres av en autorisert tekniker.
- Bruk alltid tilbehøret som følger med.
- Rullestolen må justeres av en autorisert tekniker når det er endringer i vekten din eller hvordan du sitter.
- Bruk alltid tippesikringer der det er aktuelt (se avsnitt U i kapittel IV for riktig bruk av tippesikring).

For å sikre at rullestolen er stabil må du sørge for at balansepunktet og rullestolens støtteflate er den riktige for din balanse og evner. Mange faktorer kan påvirke disse to elementene:

- Setehøyde
- Størrelse og stilling på drivhjulene
- Setedybde
- Størrelse og stilling på svinghjulene
- Ryggvinkel
- Komponentene i setesystemet
- Setevinkel
- Hellingstilling (om aktuelt)

Det er i tillegg handlinger som kan påvirke stabiliteten på rullestolen din negativt. Du bør snakke med en terapeut hos Hjelpemiddelsentralen eller helsepersonell som er kjent med dine behov og kapasitet for å finne ut hva du er i stand til å gjøre på en trygg måte samtidig som du beholder stabiliteten på rullestolen.

N. Seter fra en tredjepart

ADVARSEL

ADVARSEL: Installasjon av en pute på en rullestol kan påvirke balansepunktet til rullestolen. Endringer i balansepunktet kan påvirke stabiliteten i rullestolen og føre til et velt eller fall fra rullestolen, noe som igjen kan føre til alvorlig personskade. Gå alltid gjennom bruksanvisningen for rullestolen din for å se om endringer på rullestolen kan være nødvendig for å gi tilstrekkelig stabilitet etter at du har lagt til en pute.



Huden din kan påvirkes av mange sider av ditt daglige liv og medisinske tilstand, inkludert bruken av dette produkt. Pass på å følge alle hudpleietiltak som legen/terapeuten din har satt opp. Brukere av dette produktet må passe på at huden deres inspiseres jevnlig for å se etter endringer, slik legen/terapeuten foreskriver det. Å ikke gjøre dette kan føre til alvorlig personskade eller dødsfall.

Valg av riktig seteprodukt

Du bør snakke med autorisert helsepersonell (dvs. lege eller terapeut) med opplæring i rullestolseter og posisjonering før du velger et produkt for sete eller posisjonering. Dette vil bidra til å sikre at du får riktig produkt for dine spesielle behov.

IV. BRUK OG KONFIGURASJON AV RULLESTOL

A. Fortauskanter, trinn og trapper



ADVARSEL: Ikke kjør opp eller ned mer enn 1 eller 2 trinn/trappetrinn i rullestolen. Hvis du ikke tar hensyn til disse advarslene, kan det oppstå fall, velt eller at du mister kontrollen. Det kan forårsake alvorlig skade eller dødsfall for rullestolbrukeren eller andre.

- A. Ikke prøv å kjøre opp over eller ned fra en fortauskant eller et trinn alene, MED MINDRE du er en dyktig bruker av denne stolen og:
- a. du kan trygt balansere på bakhjulene («gjøre en wheelie»), og
 - i. du er sikker på at du har styrke og balanse til å gjøre det.
 - ii. Lås opp og vri tippesikringene opp, ut av veien, slik at de ikke forstyrrer.
 - iii. Ikke prøv å kjøre opp over eller ned fra en høy fortauskant eller trinn (mer enn 10 cm høy) MED MINDRE du har hjelp. Det kan føre til at stolen din overskrider balansepunktet og velter.
 - iv. Kjør rett opp og rett ned en fortauskant eller trinn. Hvis du kjøre opp eller ned på skrå er et fall eller velt sannsynlig.
 - v. Vær oppmerksom på at støtet når du kjører ned fra en fortauskant eller trinn kan skade stolen eller løsne festemateriell.
- B. Ikke kjør opp eller ned trapper i rullestolen. Å kjøre opp eller ned trapper kan være utfordrende, og kan forårsake et fall som kan føre til skade på rullestolen og personskade eller dødsfall for rullestolbrukeren og/eller assistentene.

V. BRUK OG KONFIGURASJON AV RULLESTOL

B. Forflytning



ADVARSEL

ADVARSEL: Det er mange forskjellige forflytningsteknikker. Eget forflytningsteknikk avhenger av ditt funksjonsnivå og dine individuelle ferdigheter. Du bør få opplæring av en klinisk terapeut i hva som er riktig forflytningsteknikk for deg. Kontroller at du trygt kan forflytte deg på egen hånd før du prøver uavhengige forflytninger. Vær klar over at det sannsynligvis kommer et punkt i forflytningen der det ikke er et rullestolsete under deg. Hvis en forflytning ikke gjøres riktig, kan det føre til et fall som kan føre til alvorlig personskade eller dødsfall.

MERK: Før du forflytter deg ut av rullestolen din, må du ta alle forholdsregler for å redusere avstanden mellom de to overflatene.

1. Sett på bremsene for å låse bakhjulene.
2. Vri svinghjulene forover for å øke hjulavstanden på rullestolen.
3. Fjern eller sving benstøttene unna.
4. Få noen til å hjelpe deg, med mindre du er svært erfaren og dyktig i forflytninger.

C. Bruk i transport



ADVARSEL

ADVARSEL: Bruk aldri rullestolen som sete i motorkjøretøy hvis den ikke er utstyrt med transportfester. Det er alltid tryggest å forflytte seg ut av rullestolen og over til et bilsete med egnede trepunkts sikkerhetsbelter. Hvis du bruker rullestolen din som sete i et motorkjøretøy og den ikke er utstyrt med transportfester, kan det føre til alvorlig personskade eller dødsfall.

Rullestolen som er utstyrt med transportfeste er testet etter og har bestått RESNA WC-4, avsnitt 19: Rullestoler brukt som seter i motorkjøretøy og ISO 7176-19 Rullestoler – del 19: Mobilitetsenheter med hjul for bruk som seter i motorkjøretøy. RESNA- og ISO-standardene er utformet for å teste rullestolens strukturelle egenskaper som sete for bruk i motorkjøretøy. Disse er også utformet for å skape samsvar med WTORS (sikringssystemer og festing av rullestoler og rullestolbrukere).

Det er ikke alle rullestolkonfigurasjoner som er kompatible med transportfester. Ki Mobility administrerer konfigurasjonen og tilbyr ikke denne rullestolen med mindre konfigurasjonen er kompatibel. Hvis du gjør endringer på rullestolen din etter at du har mottatt den, bør du kontakte leverandøren av rullestolen eller Ki Mobility for å være sikker på at det er forsvarlig å fortsette å bruke rullestolen som sete i et motorkjøretøy.

Hoftebelter som tåler en kollisjon, og bruksanvisninger, er tilgjengelig via Ki Mobilitys kundeservice. Disse skal brukes sammen med et kjøretøyforankret trepunktsbelte. Seter fra tredjeparter kan ha blitt brukt i stedet for det opprinnelige setet og ryggstøtten som ble konstruert og testet som en del av transportfester. Leverandøren av rullestolen bør være i stand til å fortelle om setet de leverte er opprinnelig utstyr eller en erstatning fra en tredjepart. Et komplett system med rullestolramme, sete, sikringssystemer og festing av rullestoler og rullestolbrukere, samt et riktig utstyrt motorkjøretøy, som alle har overholdt standardene som er nevnt i dette avsnittet, må være på plass før du bruker en rullestol utstyrt med transportfester som et sete i et motorkjøretøy.

Når du bruker rullestolen din som et sete i et motorkjøretøy må du alltid følge disse instruksjonene:

IV. BRUK OG KONFIGURASJON AV RULLESTOL

C. Bruk i transport (fortsettelse)

- Rullestolbrukeren må sitte med ansiktet vendt forover.
- Rullestolbrukeren og alle gjenstander som følger med, må ikke veie mer enn 136 kg.
- Noen konfigurasjoner av denne modellen kan overstige 724 mm (28,5 tommer) i bredde, som er den minste bredden for løfteplattformer for ADA-kompatible biler.
- Hvis rullestolene er tunge eller svært store, anbefales transport i større kjøretøy når det er mulig.
- Ryggsekker og vesker må fjernes og sikres separat i kjøretøyet. Hvis det skulle skje en ulykke, kan disse gjenstandene bli farlige prosjektiler som kan skade eller drepe deg eller passasjerer i kjøretøyet.
- Rullestolbrukeren må bruke et sikringssystem og feste rullestoler og rullestolbrukere i henhold til RESNA WC-4, avsnitt 18: Festestropper og festing av rullestoler og rullestolbrukere for bruk i motorkjøretøy eller ISO 10542-1 Tekniske systemer og hjelpemidler for uføre eller funksjonshemmede personer – sikringssystemer og festing av rullestoler og rullestolbrukere – del 1: Krav og testmetoder for alle systemer.
- Benytt godkjente festestropper (to foran, to bak) for å feste rullestolen ved hjelp av transportfestene (Fig. 1), i samsvar med produsentens bruksanvisning for innfestingen og RESNA WC-4, avsnitt 18 eller ISO 10542-1, del 1.
- Bruk bare angitte sikkerhetspunkter for å feste rullestolen i et kjøretøy.

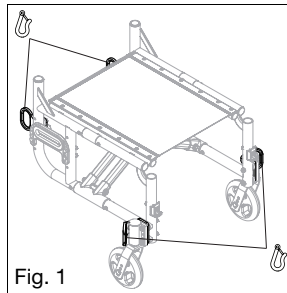

- Fest sikkerhetsbelter i henhold til bruksanvisningen fra belteprodusenten og RESNA WC-4, avsnitt 18 eller ISO 10542-1, del 1.
- Både hofte- og skulderbelter skal brukes for å redusere muligheten for at hode og bryst støter sammen med kjøretøykomponenter.

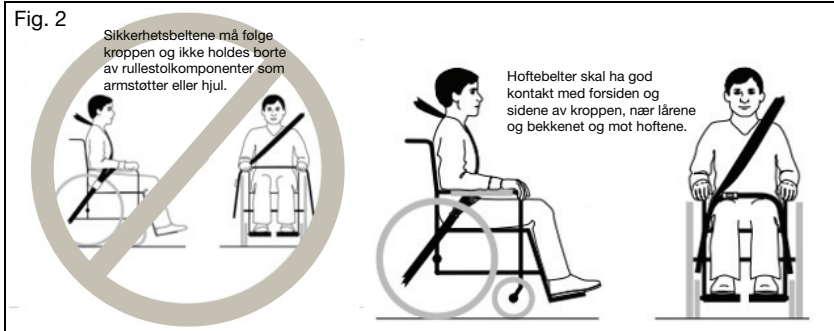

IV. BRUK OG KONFIGURASJON AV RULLESTOL

C. Bruk i transport (fortsettelse)

ADVARSEL

ADVARSEL: Sørg for at utløsermekanismene for setebeltene ikke aktiveres av rullestolkomponenter under en kollisjon. Aktivering av utløsermekanismene for setebeltene under en krasj kan føre til alvorlig skade eller død.



Hodestøtter, sidestøtter eller annet posisjoneringstutstyr skal ikke brukes eller anses som tilstrekkelig til å holde fast rullestolbrukeren. Disse beltene skal plasseres slik at de ikke forstyrrer riktig plassering av belter som tåler en kollisjon, og skal ikke anses som tilstrekkelig brukerbeskyttelse i kollisjonssituasjoner med mindre posisjoneringsbeltet er utformet for å overholde, og yte, i forhold til krav 4.6, 5.2, 5.3 og 6.1 av RESNA WC-4.

ADVARSEL

ADVARSEL: Vinkelregulerbar ryggstøtte skal ikke helles bakover mer enn 30 grader fra loddrett under kjøring av bilen, med mindre det er nødvendig for rullestolbrukerens posisjoneringmessige og medisinske behov. Etter at stolen er innstilt og tilpasset, skal øvre del av rullestolens støtteflate være mindre enn 4 tommer (10,2 cm) lavere enn toppen av skulderen din. Hvis ryggstøtten og hellingsvinkler ikke reguleres riktig, kan det føre til alvorlig personskade eller død.

- Alle seter som kjøpes senere, bør være testet og overholde RESNA WC-4, avsnitt 20 eller ISO 16840-4 – Part 4.
- Fest setet til rullestolens ramme i henhold til bruksanvisningen fra seteproduzenten og RESNA WC-4, avsnitt 20 eller ISO 16840-4, del 4.
- Tilbehør som bord, oksygenflaskeholdere, oksygenflasker, infusjonsstativer, ryggsekker, vesker og annet tilbehør som ikke er produsert av Ki Mobility, bør tas av og sikres separat på et egnet sted i kjøretøyet. Hvis det skulle skje en ulykke, kan disse gjenstandene bli til farlige prosjektiler som kan skade eller drepe deg eller passasjerer i kjøretøyet.
- Dersom rullestolen har vært involvert i en ulykke bør den ikke brukes, siden det kan ha oppstått usynlige skader eller materialtretthet.

IV. BRUK OG KONFIGURASJON AV RULLESTOL

C. Bruk i transport (fortsettelse)

⚠ ADVARSEL ⚠

ADVARSEL: Hvis de innvendige komponentene i kjøretøyet ikke kan fjernes fra den frie sonen (fig. 3), spesielt de som vil være i nærheten av rullestolbrukerens hode under en sidekollisjon eller en bilvelt, må de polstres med materiale som er i samsvar med FMVSS 201. Hvis innvendige komponenter i den frie sonen ikke polstres, kan det føre til alvorlig personskade eller død.

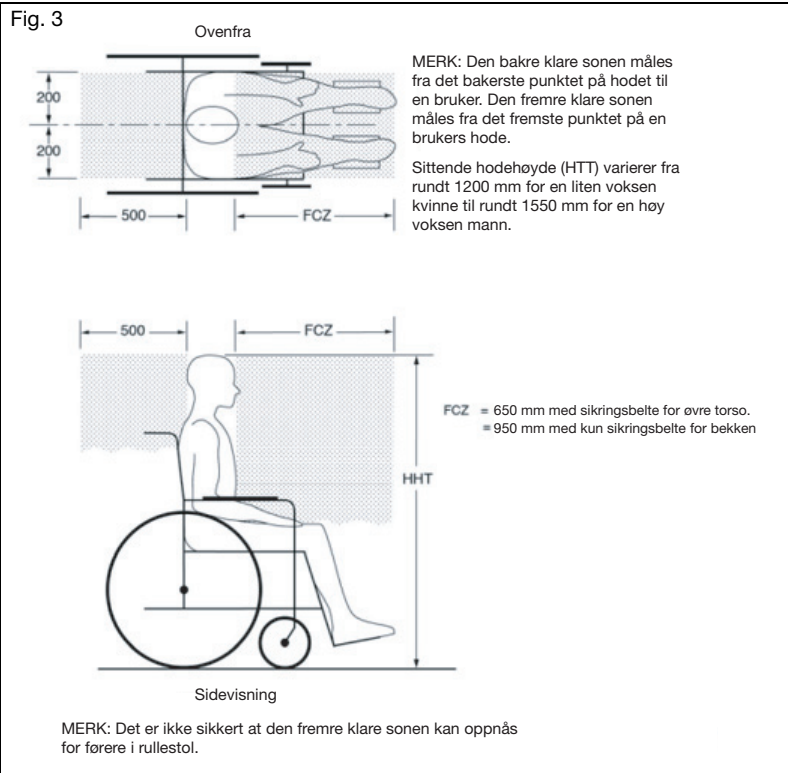

IV. BRUK OG KONFIGURASJON AV RULLESTOL

C. Bruk i transport (fortsettelse)



ADVARSEL: Fjern og sikre alt som er midlertidig festet til stolen når den skal transporteres i et motorkjøretøy. Hvis du lar gjenstander være festet til ventilatorbrettet, batteribrettet eller oksygentankholderen og ikke fester dem tilstrekkelig og separat i kjøretøyet, kan disse gjenstandene bli til farlige prosjektiler hvis det skjer en ulykke. Oksygentanker inneholder også en gass under høyt trykk som er en kraftig akselerator ved brann. Disse faktorene kan føre til alvorlig personskade eller dødsfall for rullestolbrukeren og/eller andre i kjøretøyet.

- Når du bruker denne rullestolen som et sete i et motorkjøretøy, må du fjerne alle gjenstander som er festet til ventilatorbrettet, batteribrettet eller oksygentankholderen og sikre dem riktig og separat.
- Hvis stolen er utstyrt med en oksygentankholder, må rullestolen aldri brukes som et sete i et motorkjøretøy.

MERK: For å få kopier av RESNA- eller ISO-standardene (engelsk), vennligst kontakt standardorganisasjonene nedenfor:

RESNA

www.resna.org

ANSI-/RESNA-standarder:

RESNA WC-4, avsnitt 18:

Festestropper og festing av rullestoler og rullestolbrukere for bruk i motorkjøretøy.

RESNA WC-4, avsnitt 19:

Rullestoler brukt som seter i motorkjøretøy.

RESNA WC-4, avsnitt 20:

Rullestolsetesystemer for bruk i motorkjøretøy.

ISO (den internasjonale standardiseringsorganisasjonen)

www.iso.org

ISO-standarder:

ISO 10542-1 Tekniske systemer og hjelpemidler for uføre eller bevegelsehemmede personer – sikringssystemer og festing av rullestoler og rullestolbrukere – del 1:

Krav og testmetoder for alle systemer.

ISO 16840-4 Rullestolseter – del 4:

Seter for bruk i motorkjøretøy.

ISO 7176-19 Rullestoler – del 19:

Mobilitetsenheter med hjul for bruk som seter i motorkjøretøy.

U.S. Samferdselsdepartementet

FMVSS 201

www.nhtsa.gov

Beskyttelse av rullestolbrukere ved innvendig støt – støtbeskyttelse for øvre del av hodet

trafikktestresultater

Vurdering av lateral stabilitet er God.

Type belte: trepunkts

Vurdering av hvor enkelt det er å plassere et trepunktsbelte riktig er Utmerket.

Vurdering av i hvilken grad riktig plassering av trepunktsbelte kan oppnås er 16/16.

IV. BRUK OG KONFIGURASJON AV RULLESTOL

D. Bruk av puter

ADVARSEL

ADVARSEL: Unngå å sitte i lange tidsperioder uten en skikkelig rullestolpute. Å sitte over lengre tid uten en skikkelig rullestolpute kan føre til trykksår som kan gi alvorlige infeksjoner eller til og med dødsfall.



Fest puten før bruk eller forflytninger. Hvis puten ikke festes, kan den gli ut under bruk eller forflytninger og føre til et fall eller at du mister kontrollen. Et fall eller at du mister kontrollen kan føre til skader på stolen eller til alvorlig personskade eller død for deg eller andre.

- a. Denne rullestolen ble konstruert for bruk med en skikkelig rullestolpute.
- b. Standard setetrekk er utstyrt med borrelåsstriper for festing. Puten som brukes må ha borrelåsfester som kan festes på stripene i setetrekket for å holde puten fast og hindre at den sklir ut under deg. Kontroller at puten sitter godt før du forflytter deg til eller sitter i rullestolen.
- c. Et standard tøysete er kanskje ikke inkludert med stolen din. Sjekk med leverandøren av rullestolen om en erstatning fra tredjepart har blitt levert for å erstatte det opprinnelige setetrekket. Hvis det er tilfelle, pass på å følge bruksanvisningen fra denne produsenten.

E. Transport av en rullestol uten rullestolbruker

Ki Mobility rullestoler er generelt egnet for transport i motorkjøretøyer og fly. Rullestoler bør alltid sikres (spesifikke instruksjoner fra transportøren er nødvendig). Avhengig av rullestolkonfigurasjon kan en spesifikk rullestol være for stor for transport i enkelte motorkjøretøyer eller fly. Se andre avsnitt om hvordan du fjerner tilleggsutstyr og tilbehør for å redusere størrelsen for å få plass.

IV. BRUK OG KONFIGURASJON AV RULLESTOL

F. Catalyst 5 og dens deler

1. Inspiser og vedlikehold stolen ut fra informasjonen du finner i avsnittet Vedlikehold og pleie.
2. Hvis du oppdager et problem, kontakt den autoriserte leverandøren med en gang.

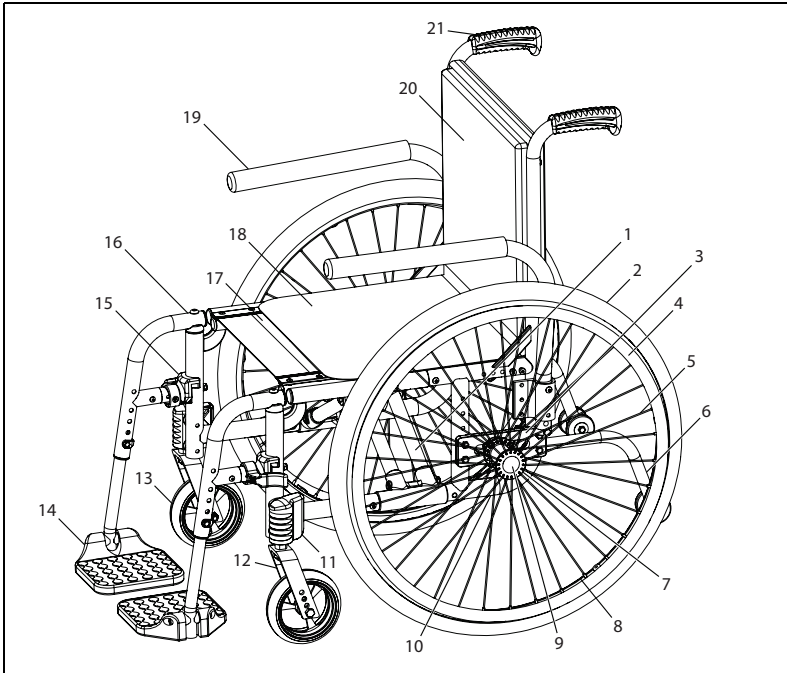

- | | |
|------------------------|--|
| 1. Kryss | 12. Svinghjulgaffel |
| 2. Luftfylt dekk | 13. Svinghjul |
| 3. Akselplate | 14. Oppfellbar komposittbenstøtte |
| 4. Aluminium drivring | 15. Utløserhendel utsvingbare benstøtter |
| 5. Eiker | 16. Utsvingbare benstøtter/benstøtte |
| 6. Tippetrekk | 17. Løftestropp |
| 7. Drivhjulnav | 18. Setetrekk |
| 8. Aluminiumsfelg | 19. Utsvingbart polstret armlene |
| 9. Hurtigkoblingsaksel | 20. Ryggstøtte |
| 10. Bakre rammedel | 21. Kjørehåndtak og ryggør |
| 11. Svinghjulhus | |

Maksimale brukervekter for Catalyst 5					
MD-navn	Serieprefiks	Std. maks. brukervekt (LBS)	Std. maks. brukervekt (KG)	HD maks. brukervekt (LBS)	HD maks. brukervekt (KG)
Catalyst 5	C5	300	136	350	159

IV. BRUK OG KONFIGURASJON AV RULLESTOL

G. Høydejusterbart T-armlene

⚠ ADVARSEL ⚠

ADVARSEL: Disse armlene har bare en lås mot rotasjon og er kun konstruert for å tåle nedadrettet kraft. De løsner hvis de trekkes opp og kan ikke brukes for å løfte eller håndtere stolen på en annen måte. Hvis du ikke følger anvisningene over, kan det føre til at armlenet løsner fra rullestolen uten at det er meningen og føre til fall eller at du mister kontrollen og kan føre til alvorlig personskade eller dødsfall.

Hvordan bruke armlenet

1. Installasjon
 - a. Skyv den ytre armlenestangen inn i festet som er montert på rullestolens ramme.
 - b. Armlenet låses automatisk på plass. Kontroller for å sikre at låsespaken er som vist (fig. 4:B).
2. Høyderegulering
 - a. Roter utløserpaken (fig. 4:A).
 - b. Skyv armleneputen opp eller ned til ønsket høyde.
 - c. Returner hendelen til den låste stillingen mot armlenestangen.
 - d. Skyv armlenet inntil øvre arm låses på plass. Kontroller for å sikre at låsespaken er som vist (fig. 4:A).
3. Å fjerne armlenet
 - a. Klem inn utløserpaken (fig. 4:B) og fjern armlenet.

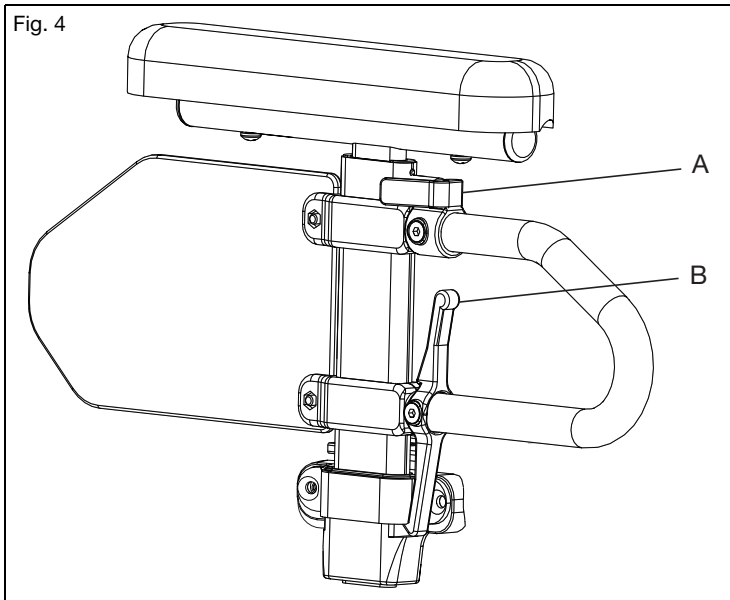

IV. BRUK OG KONFIGURASJON AV RULLESTOL

H. Utsvingbare armlener

ADVARSEL

ADVARSEL: Disse armlenene har bare en lås mot rotasjon og er kun konstruert for å tåle nedadrettet kraft. De løsner hvis de trekkes opp og kan ikke brukes for å løfte eller håndtere stolen på en annen måte. Hvis du ikke følger anvisningene over, kan det føre til at armlenet løsner fra rullestolen uten at det er meningen og føre til fall eller at du mister kontrollen og kan føre til alvorlig personskade eller dødsfall.

Hvordan bruke armlenet

1. Installasjon (fig. 5)
 - a. Skyv armlenet inn i røret på festet som er montert på baksiden av rammen.
2. Å svinge armen
 - a. Løft armlenet litt slik at det er fritt fra stiften i festet. Sving bort fra stolen.
3. Å fjerne armlenet
 - a. Løft armlenet rett ut av festet.

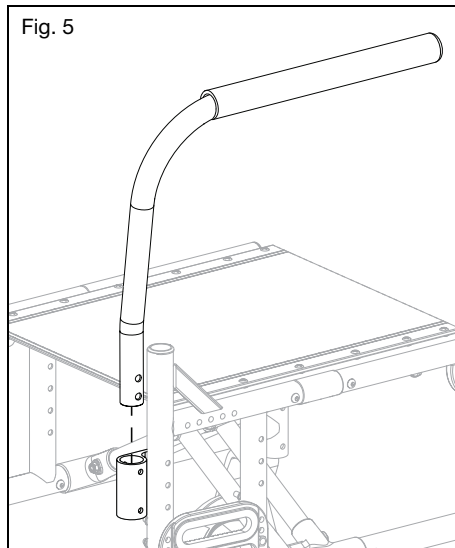

IV. BRUK OG KONFIGURASJON AV RULLESTOL

I. Høydejusterbart oppfellbart T-armlene

⚠ ADVARSEL ⚠

ADVARSEL: Disse armlene har bare en lås mot rotasjon og er kun konstruert for å tåle nedadrettet kraft. De kan ikke brukes for å løfte eller håndtere stolen på en annen måte. Hvis du ikke følger anvisningene over, kan det føre til at armlenet løsner fra rullestolen uten at det er meningen og føre til fall eller at du mister kontrollen og kan føre til alvorlig personskade eller dødsfall.

Hvordan bruke armlenet

1. Felle opp armlenet

Motstanden du føler når armlenet felles opp kan minskes eller økes ved å stramme eller løsne bolten (fig. 6:B).

- For å vippe armlenet bakover, trekk utlørserspaken (fig. 6:A) opp og løft armlenet opp og tilbake.
- For å felle ned armlenet igjen, senk armlenet ned til utlørserspaken låses på plass igjen.

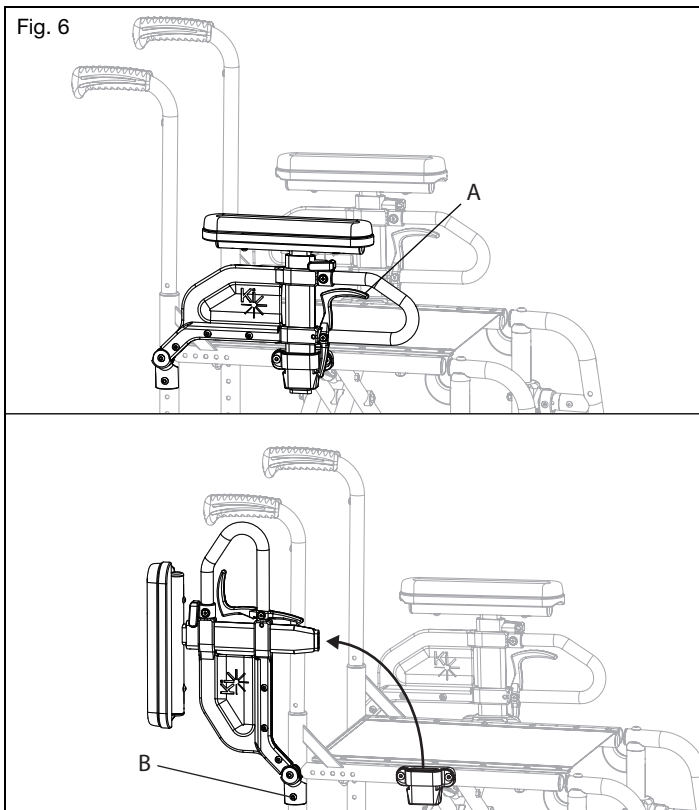

IV. BRUK OG KONFIGURASJON AV RULLESTOL

I. Høydejusterbart oppfellbart T-armlene (fortsettelse)

2. Øke/ redusere lengden av armlenets fremre ende

Puten på armlenet er ikke sentrert på røret, i bredden eller lengden. Det gir deg to forskjellige lengdealternativer – lengre eller kortere mot fremre ende av stolen. Dette gir deg også to alternativer med armleneputen. Når den lange enden av armlenet er mot den fremre enden av stolen, henger armleneputen mer mot utsiden av stolen. Armleneputen henger mer mot innsiden av stolen når den korte enden av puten er mot den fremre enden av stolen. Armlenene kan også byttes til motsatt side for å gi flere alternativer når det gjelder lengden på fremre puteende og sideputen.

- Trekk i høydereguleringshendelen (fig. 7:A) og ta av den øvre T-armen (fig. 7:B).
- Drei den øvre T-armen og sett den inn i armlenet igjen.
- Lukk høydereguleringshendelen (fig. 7:A) for å låse.

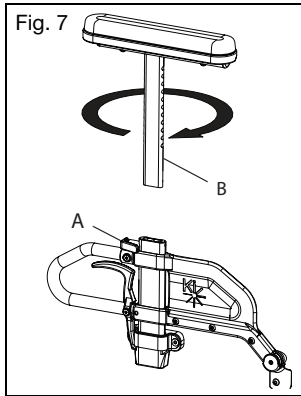

3. Øke/senke høyden på armlenet

Hvert hull på den øvre T-armstangen representerer en høydeinnstilling som kan brukes i trinn på 1,3 cm (1/2").

- Trekk i høydereguleringshendelen (fig. 8:A) og skyv den øvre T-armen til ønsket høyde.
- Lukk høydereguleringshendelen (fig. 8:A) for å låse.

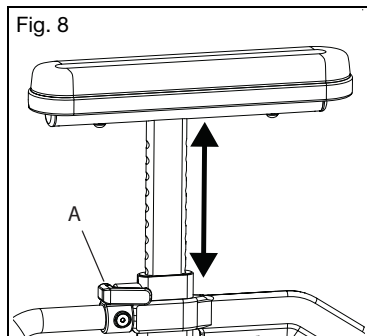

IV. BRUK OG KONFIGURASJON AV RULLESTOL

J. Utsvingbare benstøttehengere

⚠ ADVARSEL ⚠

ADVARSEL: Kontroller at benstøttehengerne er låst på plass før du bruker eller kjører rullestolen. Under bruk kan løse benstøttehengere forårsake fall som kan føre til alvorlig skade eller dødsfall.

⚠ Unngå å snuble eller falle under en forflytning. Pass på at føttene dine ikke blir hengende fast i rommet mellom benstøttene og unngå å legge vekt på benstøttene, siden stolen kan tippe forover og forårsake et fall som fører til alvorlig skade eller dødsfall.

Hvordan bruke benstøttehengerne

1. Installasjon
 - a. Plasser den utsvingbare holderen i festet på fremre rammerør med benstøtten vendt enten innover eller utover fra rammen (fig. 9:A).
 - b. Roter benstøtten slik at den er på lik linje med rammen og låses på plass i låseblokken (fig. 9:B).
2. Å svinge benstøtten unna
 - a. Skyv utløseren mot rammen.
 - b. Vri benstøtten utover eller innover etter ønske.
3. Demontering
 - a. For å fjerne benstøtten, skyv utløseren mot rammen.
 - b. Løft benstøtten rett opp for å fjerne den. Du kan også svinge benstøtten innover eller utover før du løfter den av.

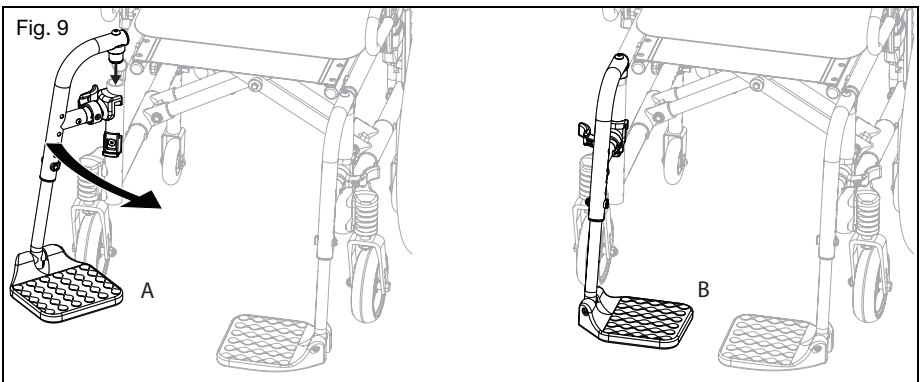

IV. BRUK OG KONFIGURASJON AV RULLESTOL

K. Utsvingbare benstøttehengere med 4-veis lås

ADVARSEL

ADVARSEL: Kontroller at benstøttehengerne er låst på plass før du bruker rullestolen. Under bruk av stolen kan løse benstøttehengere forårsake fall som kan føre til alvorlig skade eller dødsfall.

 Unngå å snuble eller falle under en forflytning. Pass på at føttene dine ikke blir hengende fast i rommet mellom benstøttene og unngå å legge vekt på benstøttene, siden stolen kan tippe forover og forårsake et fall som fører til alvorlig skade eller dødsfall.

Hvordan bruke benstøttehengere med 4-veis lås

1. Installasjon
 - a. Plasser den utsvingbare holderen i festet på fremre rammerør (fig. 10:A)
 - b. Roter benstøtten slik at den er på linje med rammen og låses på plass i låseblokken (fig. 10:B).
2. Å svinge benstøtten unna
 - a. Trykk eller dra i utløseren.
 - b. Vri benstøtten utover eller innover etter ønske.
3. Demontering
 - a. For å fjerne benstøtten, skyv eller trekk i utløseren.
 - b. Løft benstøtten rett opp for å fjerne den. Du kan også svinge benstøtten innover eller utover før du løfter den av.

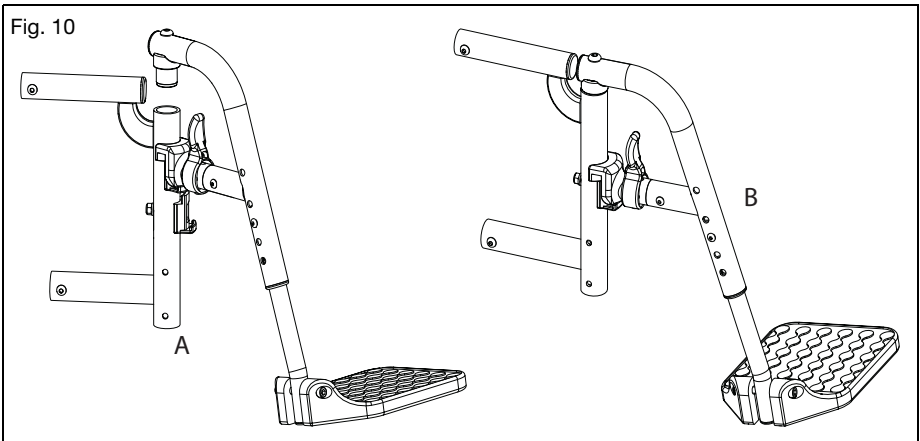

IV. BRUK OG KONFIGURASJON AV RULLESTOL

L. Forlengingsrør

⚠ ADVARSEL ⚠

ADVARSEL: Kontroller at benstøttehengerne er låst på plass før du bruker eller kjører rullestolen. Under bruk kan løse benstøttehengere forårsake fall som kan føre til alvorlig skade eller dødsfall.

Hvordan justere forlengingsrørene (fig. 11)

1. Fjern monteringsboltene fra hver side av hengerørret.
2. Skyv forlengingsrøret for benstøtten til ønsket høyde.
3. Rett inn hullene og sett inn boltene i det ønskede hullet gjennom hengeren og forlengingsrøret.
4. Gjenta trinnene 1-3 på motsatt side.

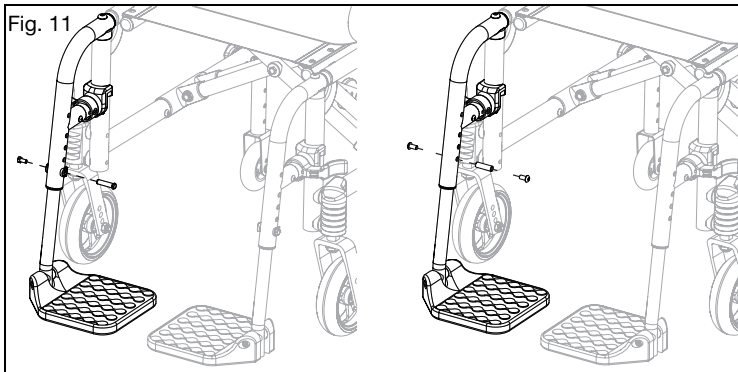

M. Vinkelregulerbar benstøtte

⚠ ADVARSEL ⚠

ADVARSEL: Kontroller at benstøttehengerne er låst på plass før du bruker rullestolen. Under bruk av stolen kan løse benstøttehengere forårsake fall som kan føre til alvorlig skade eller dødsfall.

⚠ Unngå å snuble eller falle under en forflytning. Pass på at føttene dine ikke blir hengende fast i rommet mellom benstøttene og unngå å legge vekt på benstøttene, siden stolen kan tippe forover og forårsake et fall som fører til alvorlig skade eller dødsfall.

Hvordan du kan bruke den vinkelregulerbare benstøtten

1. Installere den vinkelregulerbare benstøtten
 - a. Plasser den utsvingbare holderen i festet på fremre rammerør med benstøtten vendt enten innover eller utover fra rammen. I likhet med den utsvingbare benstøtten vist i fig. 10.
 - b. Roter benstøtten slik at den er på linje med rammen og til den låses på plass i låseblokken.
2. Demontere den vinkelregulerbare benstøtten
 - a. For å fjerne benstøtten, skyv eller trekk i utløserspaken.
 - b. Vri benstøtten utover og løft.

IV. BRUK OG KONFIGURASJON AV RULLESTOL

M. Vinkelregulerbar benstøtte (fortsettelse)

3. Justering av forlengingsrøret
 - a. Fjern festebolten som er skrudd inn i benstøtterøret midt i putebraketten (fig. 12:C). I noen tilfeller kan denne bolten være satt inn i røret under svingbraketten.
 - b. Skyv forlengingsrøret for benstøtten til ønsket høyde.
 - c. Rett inn hullene og sett inn bolten igjen, gjennom benstøtterøret og forlengingsrøret.
 - d. Gjenta trinnene a–c på motsatt side.
4. Justere vinkelen på benstøtten
 - a. For å heve den, løft opp i bakkant av forlengingsrøret (fig. 12:A). Stangen vil gli gjennom sperrehjulet i denne retningen. Stopp i ønsket posisjon.
 - b. For å senke den, hold benet fra baksiden av forlengingsrøret (fig. 12:A). Trekk hendelen framover (fig. 12:B). Samtidig som du holder i hendelen, løfter du benstøtten. Når hendelen slippes, låses benstøtten i den stillingen.

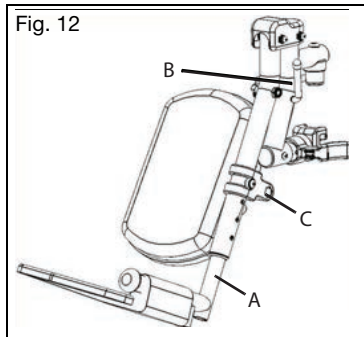

N. Pro-vinkelregulerbar benstøtte

⚠ ADVARSEL ⚠

ADVARSEL: Kontroller at benstøttehengerne er låst på plass før du bruker rullestolen. Under bruk av stolen kan løse benstøttehengere forårsake fall som kan føre til alvorlig skade eller dødsfall.



Unngå å snuble eller falle under en forflytning. Pass på at føttene dine ikke blir hengende fast i rommet mellom benstøttene og unngå å legge vekt på benstøttene, siden stolen kan tippe forover og forårsake et fall som fører til alvorlig skade eller dødsfall.

Hvordan du kan bruke den Pro-vinkelregulerbare benstøtten

1. Installere Pro-vinkelregulerbar benstøtte
 - a. Plasser den utsvingbare holderen i festet på fremre rammerør med benstøtten vendt enten innover eller utover fra rammen. I likhet med den utsvingbare benstøtten vist i fig. 10.
 - b. Roter benstøtten slik at den er på linje med rammen og låses på plass i låseblokken.

IV. BRUK OG KONFIGURASJON AV RULLESTOL

N. Pro-vinkelregulerbar benstøtte (fortsettelse)

2. Å justere høyden på leggputen
 - a. Løsne mutteren (fig. 13:A) med en 10 mm fastnøkkel.
 - b. Skyv leggputearmen opp eller ned til ønsket stilling.
 - c. Stram mutteren på nytt.
3. Å justere dybden på leggputen
 - a. Fjern skruen (fig. 13:B) og mutteren (fig. 13:C) på leggputen med en 5 mm unbrakonøkkel og en 13 mm fastnøkkel.
 - b. Velg ønsket posisjon ut fra de fire forhåndsborede hullene og sett inn skruen og mutteren på nytt.

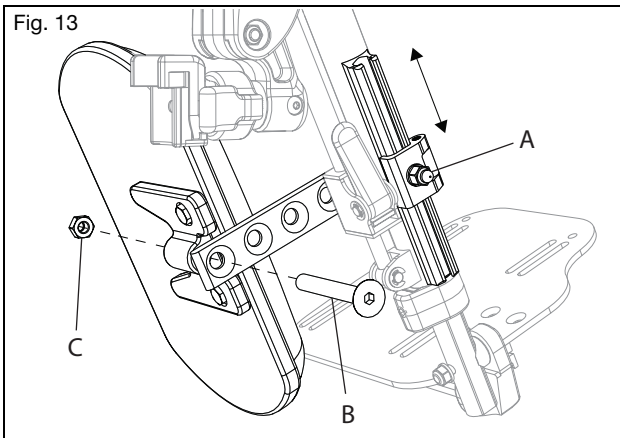

4. Justere lengden på benstøtten
 - a. Løsne setteskruen (fig. 14:A) med en 4 mm unbrakonøkkel.
 - b. Skyv forlengingsrøret inn eller ut for å få ønsket lengde og fest ved å stramme setteskruen.

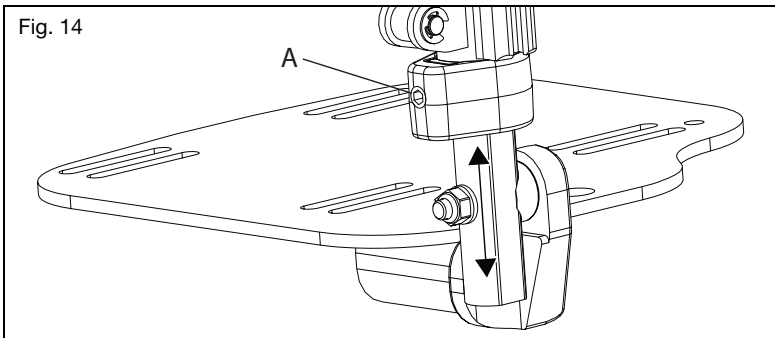

IV. BRUK OG KONFIGURASJON AV RULLESTOL

N. Pro-vinkelregulerbar benstøtte (fortsettelse)

5. Heve/senke Pro-vinkelregulerbar benstøtte

Fjern den vinkelregulerbare Pro-benstøtten fra stolen eller fjern vekten fra den vinkelregulerbare Pro-benstøtten når den senkes for å unngå plutselig fall når du skyver på låsehendelen. Leggputen kan også svinges utover for å åpne fronten av stolen for visse bevegelser, dersom nødvendig.

- For å heve den vinkelregulerbare Pro-benstøtten, løft benstøtterøret (fig. 15:A) til ønsket vinkel.
- For å senke den vinkelregulerbare Pro-benstøtten trykker og holder du låsehendelen (fig. 15:B) mens du skyver benstøtterøret (fig. 15:A) nedover.
- Stram mutteren på nytt.

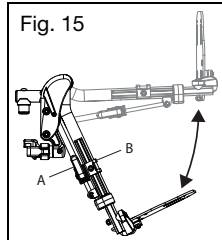

6. Demontere Pro-vinkelregulerbar benstøtte

- For å fjerne benstøtten, skyv eller trekk i utløseren.
- Løft benstøtten rett opp for å fjerne den. Du kan også svinge benstøtten innover eller utover før du løfter den av.

O. Amputasjonsstøtte



ADVARSEL: Ikke legg kroppsvekten på eller bruk amputasjonsstøtten som støtte ved forflytning. Hvis du legger vekt på amputasjonsstøtten kan det føre til at stolen blir ustabil og resultere i alvorlig personskade eller dødsfall.

Slik bruker du amputasjonsstøtten

1. Installasjon

- Plasser svingpunktholderen for amputasjonsstøtten i festet på den fremre rørrammen (fig. 16:A).
- Roter amputasjonsstøtten til den er på linje med rammen og låses på plass.
- Juster klemmene under puten på amputasjonsstøtten til riktig vertikal høyde for rullestol-brukeren.
- Juster vinkelen på amputasjonsstøttens pute til riktig vinkel for sluttbrukeren.

2. Demontering

- For å fjerne amputasjonsstøtten, skyv utløserpaken mot stolen.
- Løft amputasjonsstøtten rett opp for å fjerne den. Du kan også svinge amputasjonsstøtten innover eller utover før du løfter den av.

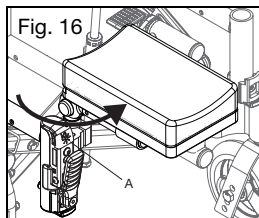

IV. BRUK OG KONFIGURASJON AV RULLESTOL

P. Dybdejusterbar ryggstøtte

⚠ ADVARSEL ⚠

ADVARSEL: Ikke bruk stolen hvis ryggørene ikke er i bruksstilling. Hvis stolen brukes når ryggørene er ute av stilling, kan det forårsake fall som kan føre til alvorlig skade eller dødsfall.

Slik folder du ryggstøtten

1. For å folde sammen ryggstøtten, skyver du hendelen (fig. 17:A) mot fronten av stolen. Ryggstøtten vil svinge og foldes forover. Gjenta på motsatt side.

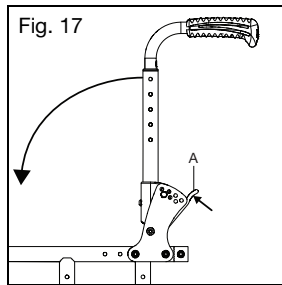

Q. Halvt nedfellbar ryggstøtte

⚠ ADVARSEL ⚠

ADVARSEL: Unngå å plassere eller henge objekter fra ryggørene. Hvis du plasserer gjenstander på ryggørene kan det føre til at nedfellingshendelen på de halvt nedfellbare ryggstøttene blir utløst ved et uhell. Under bruk av stolen kan en utløsning av nedfellingshendelen forårsake fall som kan føre til alvorlig skade eller dødsfall.

⚠ Ikke bruk stolen hvis ryggørene ikke er i bruksstilling. Hvis stolen brukes når ryggørene er ute av stilling, kan det forårsake fall som kan føre til alvorlig skade eller dødsfall.

Bruke den halvt nedfellbare ryggstøtten (fig. 18)

1. Trykk utløserspaken inn mot ryggørret mens du feller ryggørret ned.
2. Løft ryggørret til det "klikker" eller låses for å komme tilbake i bruksstilling.
3. Se Avsnittet om Regulerbar høyde på ryggstøtte for hvordan du regulerer høyden på halvt nedfellbare ryggstøtter.

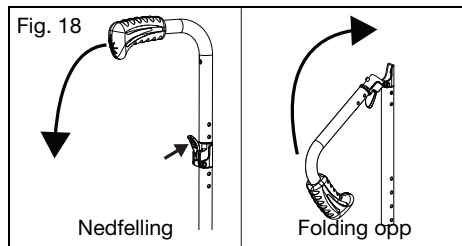

IV. BRUK OG KONFIGURASJON AV RULLESTOL

R. Ryggvinkelregulering

⚠ ADVARSEL ⚠

ADVARSEL: Ikke bruk stolen hvis rygggrøene ikke er i bruksstilling. Hvis stolen brukes når ryggstøtten er ute av stilling, kan det forårsake fall som kan føre til alvorlig skade eller dødsfall.

Slik regulerer du ryggstøttevinkelen

1. For å låse opp systemet for ryggen lenes bakover eller fremover, fjerner du låsepinnen fra låsehullet i hver ryggutløser (fig. 19:A).
2. Sørg for at bremsene er på og at rullestolen står på et jevnt underlag.
3. Ta et fast tak i kjørehåndtakene og trykk sakte inn begge utløserhendlene samtidig for å løse ut gassylindrene. Dette vil gjøre det mulig å regulere ryggstøttens posisjon som følger:
 - a. Lene bakover – for å øke vinkelen mellom ryggstøtten og seterammen, det vil si lene bakover, press nedover mot gassfjærene.
 - b. Rette opp – gå tilbake til opprett posisjon ved å trekke oppover og skyve ryggstøtten mot fronten av rullestolen.
4. Når du har fått den ønskede vinkelen på ryggstøtten, slipper du sakte begge utløserhendlene.
5. For å låse systemet, setter du låsepinnen inn i låsepinnehullet. Det anbefales at du alltid engasjerer låsene etter at pasienten er posisjonert.

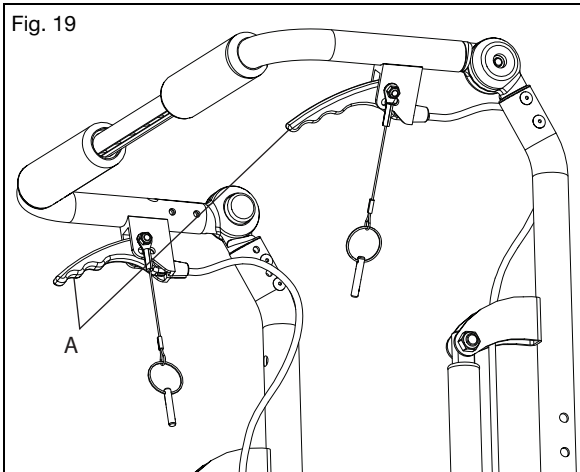

IV. BRUK OG KONFIGURASJON AV RULLESTOL

S. Drivhjulene



ADVARSEL: Før stolen brukes, sørg for at trykknappen er helt ute og at låsekulene på innsiden er helt ute. Hvis det ikke gjøres, kan det føre til at hjulet faller av, noe som kan føre til fall eller velt med alvorlig personskade eller dødsfall for deg eller andre.

Hvordan bruke drivhjulene

1. Installer hjulene
 - a. Trykk inn hurtigutløserknappen (fig. 20:B) på akselen (fig. 20:C) slik at låsekulene trekkes tilbake. Merk deg forskjellen mellom når akselutløserknappen er helt ute eller helt inne, og hvilken effekt det har på låsekulene på den andre enden av akselen.
 - b. Sett akselen inn i lagerhuset på hjulet hvis det er adskilt.
 - c. Trykk hurtigutløserknappen på nytt og skyv akselen inn i akselhylsen (fig. 20:A).
 - d. Slipp knappen for å låse akselen i hylsen. Hvis utløserknappen ikke kommer helt ut og låsekulene ikke flytter seg til låst stilling etter at knappen er sluppet, må aksellengden justeres.
 - e. Hvis hjulet ikke passer, prøv å installere det på motsatt side.

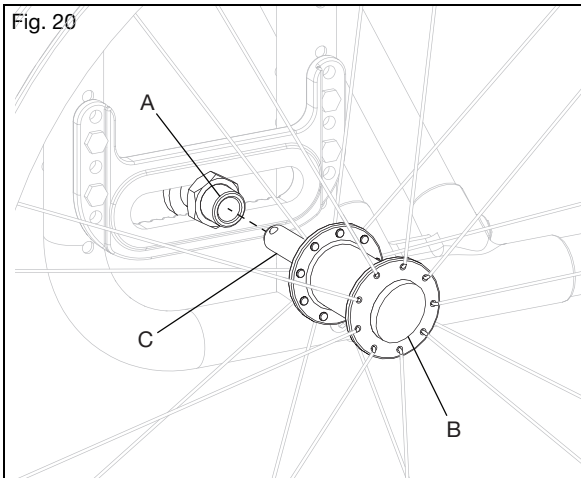

2. Fjerne hjulene
 - a. Hold hjulene tett til navet og skyv inn knappen på den utvendige enden på akselen.
 - b. Fortsett å holde knappen inne og trekk hjulet og akselen ut av akselhylsen.

IV. BRUK OG KONFIGURASJON AV RULLESTOL

T. Bremsler

⚠ ADVARSEL ⚠

ADVARSEL: Dekk med lite luft eller som er slitte, kan føre til at bremsene ikke fungerer som de skal. Hvis bremsene ikke holder stolen, kan det føre til at du mister kontrollen eller fall som kan føre til alvorlig personskade eller dødsfall.

⚠ **Bremsene er parkeringsbremsler og skal ikke brukes for å bremse farten eller stoppe rullestolen. Hvis en brems brukes for å redusere hastigheten, kan det føre til at du mister kontrollen eller fall som kan føre til alvorlig personskade eller dødsfall.**

Hvordan du justerer bremsene

MERK: Du må alltid løsne og stramme festet for bremsen ved å veksle mellom de to boltene mens du løser/strammer litt om gangen. Dette forhindrer at en side av mekanismen klemmes for hardt. Det kan føre til at festeskruene låser seg og blir vanskelige å fjerne.

1. Bruk en 5 mm unbrakonøkkel for å vri én av skruene i klemmen til den løper lett (mindre enn én omdreining).
2. Gjenta trinn 1 med de andre skruene slik at klemmen kan justeres på rammen.
3. Juster klemmen langs rammen slik at bremsene klemmer sammen dekket slik den skal og forhindrer alle hjulbevegelser. Se fig. 21.
4. Stram skruene på nytt.
5. Test alltid en ny plassering av bremsene på et flatt underlag. Så snart bremsene er koblet inn, skal ikke hjulene gli eller bevege seg. Hvis bremsene ikke er satt riktig på, juster hjullåsen på nytt. Se fig. 22.

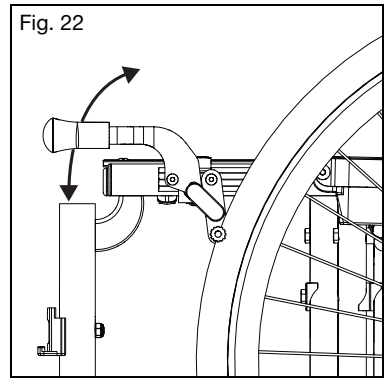
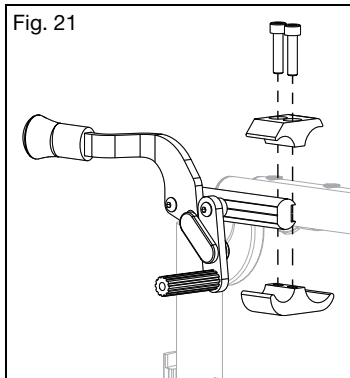

Bruk av bremsler

1. Hvordan bremsen skal brukes, avhenger av hvilken type brems stolen er utstyrt med. Bremsestaket presses mot dekket enten ved å skyve eller trekke i bremsehåndtaket for å låse bremsestaket fast mot hjulet.
2. Bremsen løsnes ved å bevege håndtaket i motsatt retning.

IV. BRUK OG KONFIGURASJON AV RULLESTOL

U. Tippetrikninger

⚠ ADVARSEL ⚠

ADVARSEL: Hold alltid tippetrikningene nede når det ikke er fare for at de er forstyrrende. Få en kliniker eller tekniker til å bekrefte at tippetrikningene er installert i rett posisjon. De kan gjøre det ved å tippe rullestolen bakover mot tippetrikningene for å teste at de på riktig måte hindrer at rullestolen tipper bakover. Hvis tippetrikningene tillater at rullestolen tipper til et punkt der balansepunktet er rett over punktet der hjulene berører bakken, er rullestolen ustabil og det kan føre til at rullestolen velter. Hvis rullestolen velter, kan det føre til skade på stolen, alvorlig personskade eller dødsfall.

⚠ Nye og erfarne rullestolbrukere som bytter til en ny rullestol eller justerer konfigurasjonen på en rullestol de har fra før, bør alltid bruke tippetrikninger. Hvis rullestolbrukeren har en endring i fysiske ferdigheter, bør de også bruke tippetrikninger. Alle endringer i rullestolbrukerens fysiske ferdigheter eller på rullestolen øker faren for at rullestolen tipper bakover. Hvis rullestolen velter bakover, kan det føre til skade på rullestolen, alvorlig personskade eller dødsfall. Du bør alltid bruke tippetrikninger til du har vent deg til den nye eller justerte rullestolen.

⚠ Fjern eller vri tippetrikningene opp når du kjører opp eller ned fortauskanter, hindringer og trinn. Hvis tippetrikningene er nede ved kjøring opp eller ned fortauskanter, hindringer og trinn, kan de bli bøyd eller knekke. Hvis tippetrikningene er bøyd eller knekt, vil de ikke lenger hindre rullestolen i å velte bakover. Hvis rullestolen velter bakover, kan det føre til skade på rullestolen, alvorlig personskade eller dødsfall.

⚠ Hvis du bruker rullestolen på mykt underlag (inkludert, men ikke begrenset til sand, løs jord, gress og grus), ujevne hellinger og ramper kan det føre til at tippetrikningen mister sin effekt, noe som kan føre til at rullestolen velter bakover. Hvis rullestolen velter bakover, kan det føre til skade på rullestolen, alvorlig personskade eller dødsfall.

⚠ Ki Mobility anbefaler to tippetrikninger på rullestolen. Bruk av én enkelt tippetrikning øker faren for at rullestolen velter bakover. Hvis rullestolen velter bakover, kan det føre til skade på rullestolen, alvorlig personskade eller dødsfall.

Ki Mobility anbefaler at det brukes tippetrikninger på rullestolen. Tippetrikninger bidrar til å hindre at rullestolen velter bakover. Når de er riktig justert, gir tippetrikninger en betydelig økning av stabiliteten bakover. Bruk av tippetrikninger garanterer ikke at rullestolen ikke velter. Husk å alltid sette på eller vippe tippetrikningene ned etter at de har vært fjernet eller vippet opp.

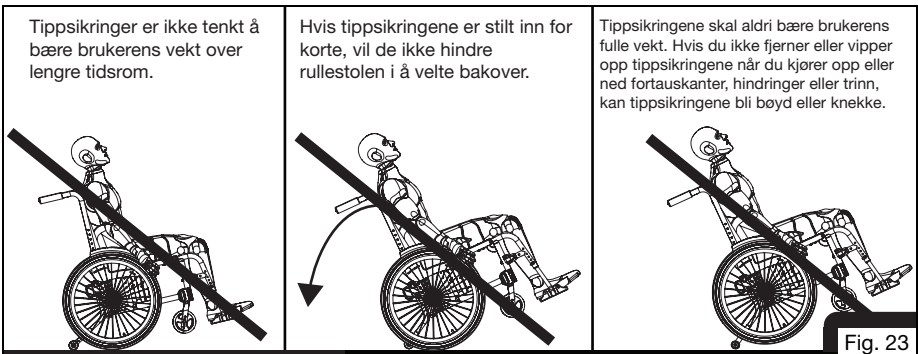

IV. BRUK OG KONFIGURASJON AV RULLESTOL

U. Tippetingsringer (fortsettelse)

Hvordan installere standard tippetingsringer (fig. 24)

1. Trykk inn tippetingsringens bakre utløserstift (fig. 24:A), slik at begge utløserstiftene trekkes inn.
2. Stikk tippetingsringsrøret inn i festet som sitter på camber-røret.
3. Vri tippetingsringsrøret nedover til utløserstiften er på plass gjennom festets monteringshull.
4. Sett inn det andre tippetingsringsrøret på samme måte.

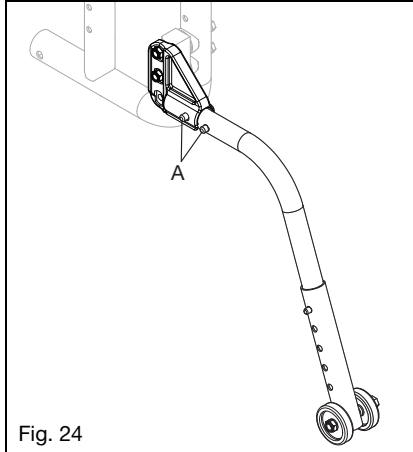

Hvordan justere høyden på tippetingsringen (fig. 25)

1. Trykk inn tippetingsringshjulets utløserstift slik at utløserstiften (fig. 25:A) trekkes inn.
2. Hev eller senk tippetingsringen til et av de forhåndsborede hullene.
3. Slipp stiften.
4. Juster det andre tippetingsringshjulet på samme måte. Begge hjulene må være i nøyaktig samme høyde.

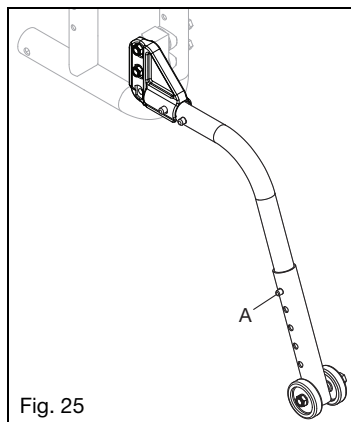

IV. BRUK OG KONFIGURASJON AV RULLESTOL

U. Tippesikringer (fortsettelse)

Hvordan vri tippesikringene opp (fig. 26)

1. Trykk inn tippesikringens bakre utløserstift (fig. 26:A).
2. Hold stiftene inne og vri tippesikringsrøret opp.
3. Slipp stiftene.
4. Gjenta med det andre tippesikringsrøret.
5. Sett tippesikringene tilbake til nedovervendt posisjon etter at manøveren er gjennomført.

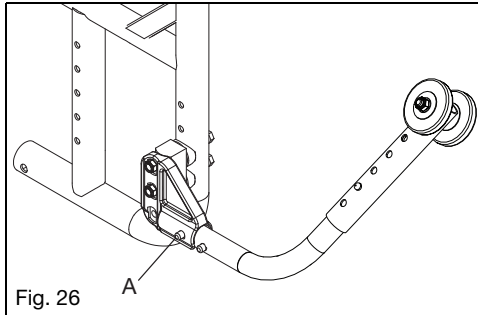

Hvordan du justerer posisjonen på festet for utsvingbare tippesikringer (fig. 27)

Festet for tippesikringen trenger bare å justeres hvis du gjør endringer på stolen. Mindre høydereguleringer utføres ved å justere høyden på tippesikringen. Hvis det gjøres endringer som krever at plasseringen av tippesikringens feste justeres, følg trinnene i dette avsnittet. Hullene på rammen tillater endringer i trinn på 1" (2,5cm).

1. Fjern delene som kobler festet for tippesikringsrøret til stolens sideramme.
2. Plasser braketten i ønsket høyde ved å flytte den opp eller ned langs rammen.
3. Sett inn boltene på nytt og stram til. Hvis boltene også benyttes for å feste armlenet og akselplaten, må du kanskje kontakte leverandøren for ekstra bolter.
4. Gjenta med det andre festet for tippesikringsrøret. Begge festene må være i nøyaktig samme høyde.

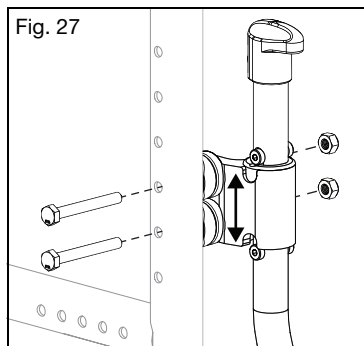

IV. BRUK OG KONFIGURASJON AV RULLESTOL

U. Tippetikringer (fortsettelse)

Slik roterer du de utsvingbare tippetikringene

1. Press tippetikringknappen ned (fig. 28:A).
2. Sving tippetikringene mot innsiden av stolen.
3. Gjenta trinnene 1 og 2 på motsatt side.

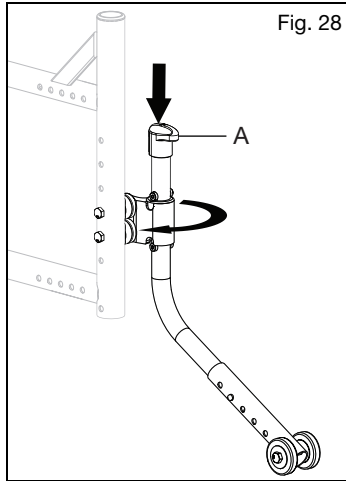

Hvordan justere høyden på tippetikringen (fig. 29)

Tippetikringen må kanskje heves eller senkes for å oppnå riktig klaring over bakken og riktig stabilitet hvis rullestolen tipper bakover.

1. Trykk inn utløserstiften for tippetikringshjulet slik at utløserstiften forsvinner inn.
2. Hev eller senk til et av de forhåndsborede hullene.
3. Slipp stiften.
4. Juster det andre tippetikringshjulet på samme måte. Begge hjulene må være i nøyaktig samme høyde.

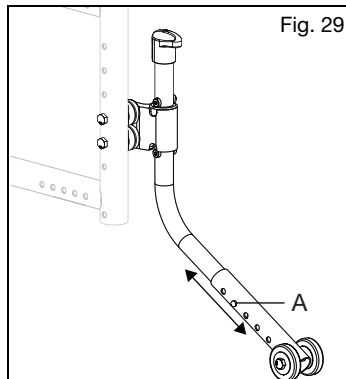

IV. BRUK OG KONFIGURASJON AV RULLESTOL

V. Polstring og tøy

⚠ ADVARSEL ⚠

ADVARSEL: Du må skifte ut sete- og ryggtrekk umiddelbart hvis stoffet er slitt gjennom og kanskje vil revne. Hvis du ikke gjør det, kan sete- eller ryggtrekket revne og forårsake fall som kan føre til alvorlig personskade eller dødsfall.

Materialet i setetrekket vil svekkes over tid. Den gjentatte bevegelsen ved forflytning til rullestolen din vil svekke materialet raskere. Inspiser polstring/trekk og se etter frynser, tynne flekker eller om stoffet strekkes, spesielt langs kanter og sømmer. Dette bør gjøres månedlig. Vær også klar over at vasking eller for mye fuktighet vil redusere brannhemmingen i stoffet. Se avsnittet om Vedlikehold og pleie for riktige anvisninger for rengjøring og vedlikehold. Kontakt din autoriserte leverandør hvis du er bekymret for setetrekket eller ryggtrekket, eller mener at de må skiftes.

W. Setetrekk

⚠ ADVARSEL ⚠

ADVARSEL: Du må skifte ut sete- og ryggtrekk umiddelbart hvis stoffet er slitt gjennom og kanskje vil revne. Hvis du ikke gjør det, kan sete- eller ryggtrekket revne og forårsake fall som kan føre til alvorlig personskade eller dødsfall.

Hvordan justere strammingen av setetrekket

MERK: Setetrekket inkluderer en foldestropp til hjelp når stolen legges sammen. Foldestroppen er ikke tenkt å være en bærestropp.

1. Strekk deg inn under setetrekket for å finne klaffen med borrelås som justerer strammingen. Den skal du finne på undersiden, på høyre side av setetrekket.
2. Løsne skruene (fig. 30) på samme side av setetrekket som klaffen for justering av strammingen.
3. Åpne borrelåsen på justeringsklaffen ved å trekke delene fra hverandre.
4. For å stramme setetrekket, trekk justeringsklaffen mot den motsatte siden av stolen. For å løsne setetrekket, press fra toppen av setetrekket ned mot bakken.
5. Når setetrekket har ønsket stramhet, fører du borrelåsene sammen igjen.
6. Stram til stjerneskrue på nytt (fig. 30).

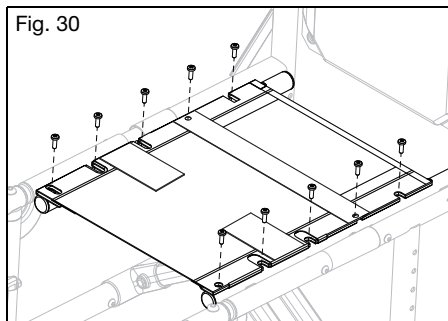

IV. BRUK OG KONFIGURASJON AV RULLESTOL

W. Setetrek (fortsettelse)

Hvordan skifte setetrek

1. Fjern de 5 mm stjerneskrueene (fig. 30) fra seteskinnene på hver side av rammen, og legg de til siden.
2. Fjern setetrekket fra seteskinnene.
3. Skyv det nye setetrekket inn på seteskinnene.
4. Rett inn hullene i seteskinnene med de gjengede innsatsene i rammen.
5. Sett tilbake stjerneskrueene (fig. 30) ved å skru dem delvis inn. Så snart alle skrueene er satt delvis inn, går du tilbake og strammer alle.

X. Oksygentankholder



ADVARSEL

ADVARSEL: Fjern og sikre alt som er midlertidig festet til stolen når den skal transporteres i et motorkjøretøy. Hvis du lar gjenstander være festet til oksygentankholderen og ikke sikrer dem tilstrekkelig og separat i et motorkjøretøy, kan disse gjenstandene bli farlige prosjektiler hvis det skjer en ulykke.



Oksygentanker kan være farlige hvis de ikke brukes riktig. Oksygentanker inneholder gass under høyt trykk som er en kraftig akselerator ved brann. Kontroller at du har fått riktige instruksjoner for bruk av en oksygentank av tankleverandøren. Du må ta hensyn til alle advarsler og følge alle bruksanvisninger som leverandøren av oksygentanken har gitt deg. Hvis du ikke følger alle bruksanvisninger og tar hensyn til alle advarsler, kan oksygentanker føre til alvorlig personskade eller dødsfall.

Hvordan bruke oksygentankholderen

1. Bruksanvisning:

Denne oksygentankholderen er konstruert for å feste D-sylindere til rullestolen. Kontroller at flasken sitter godt i bunnen av holderen og at klemmen er strammet så mye at sylindere ikke kan trekkes ut.

Y. Kontaktflater



ADVARSEL

ADVARSEL: Håndtering av rullestoloverflater som har høye temperaturer, kan føre til en potensielt farlig situasjon som, hvis den ikke unngås, kan føre til personskade.



Stolen og delene i den må ikke utsettes for ekstrem kulde. Ekstremt kalde metalloverflater kan føre til at huden fryser fast på overflaten, og kan føre til skade på huden.

Vær oppmerksom på at langvarig eksponering for direkte sollys eller andre kilder for strålevarme kan øke temperaturen på rullestolens overflater til mer enn de anbefalte grensene som standardene estimerer.

omsorgspersoner bør vurdere pasienter for skader på huden fra kontaktflater, slik som rødhet, hevelse, økende irritasjon, allergi, immunrespons eller andre reaksjoner.

Z. Slik legger du sammen Catalyst

1. Fjern alle sete- og posisjoneringstilbehør som kan hindre sammenleggingen av stolen. Hvis stolen er utstyrt med en hurtigkoblede en-armsdrift, må drivakselen fjernes før stolen legges sammen. Se avsnittet om en-armsdrift for anvisninger om dette.
2. Grip løftestroppen på setetrekket og løft oppover til stolen er lagt sammen.
3. (Eventuelt) Fjern drivhjulene ved å trykke inn hurtigkobleknappen på akslingen og trekke akslingen ut av akselholderen.

IV. BRUK OG KONFIGURASJON AV RULLESTOL

AA. En-armsdrift

Koble fra og fjerne stag for en-armsdrift

Staget for en-armsdrift må kobles fra og fjernes før stolen legges sammen. Følg trinnene nedenfor, uten personen i stolen, for å fjerne staget. Dette gjelder en-armsdrift med hurtigutløsning. Den kan identifiseres ved å se på fig. 31 (vist på en Catalyst-ramme, som eksempel).

1. Grip tak i en av gummihylsene (fig. 31:A) på enden av drivstaget og trekk tilbake.
2. Når gummihylsen er trukket tilbake, fører du enden av staget ned og ut av aksselfestet.
3. Når den ene siden er koblet fra, kan du fjerne motsatt ende av staget og ta vare på det.
4. For å montere staget etter at stolen er foldet ut igjen, sett den ene enden av drivstaget inn i aksselfestet og installer den motsatte siden ved å trekke gummihylsen tilbake og slippe den når den er på linje med aksselfestet.

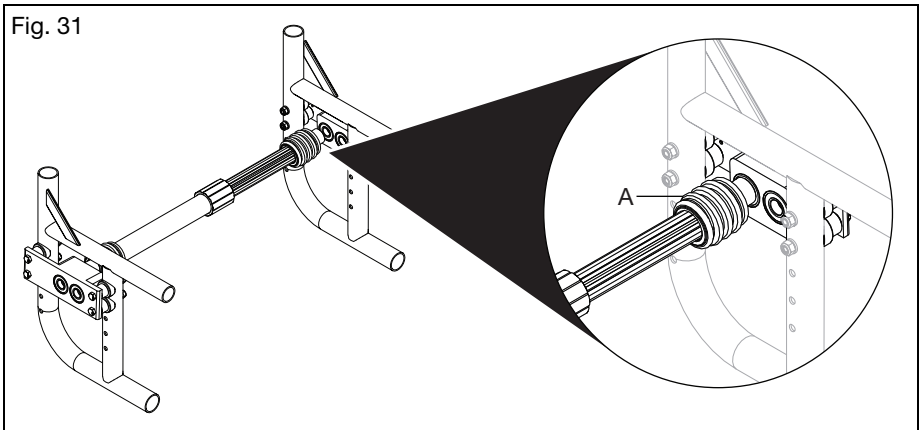

IV. BRUK OG KONFIGURASJON AV RULLESTOL

BB. Ledsagerbrems



ADVARSEL

ADVARSEL: Kontroller at ledsagerbremsene er riktig justert. Hvis du bruker rullestolen uten at ledsagerbremsene er riktig justert, kan det påvirke stabiliteten på rullestolen og føre til at du mister kontrollen og forårsaker en alvorlig personskade.



VÆR FORSIKTIG

VÆR FORSIKTIG: Når du setter bort eller transporterer rullestolen mens ledsagerbremsene er demontert, pass på at du ikke ødelegger de eksponerte bremseklossene. Det kan skade stolen din og påvirke funksjonen til ledsagerbremsene (fig. 33:C).

1. Bruk av bremsen

a. Klem inn bremsehåndtakene (fig. 32:A) på begge sidene av stolen for å aktivere bremsene. Hver side fungerer for seg og kan klemmes med mer eller mindre kraft for å få mer eller mindre bremsing.

b. Slipp bremsehåndtakene for å løse bremsen.

c. For å bruke parkeringsbremsfunksjonen, klem inn hvert bremsehåndtak. Mens utløseren er klemt inn, bruker du pekefingeren til å vippe låsespaken (fig. 32:B) ned inn i tennene der håndtaket er festet. Mens du holder låsespaken nede slipper du bremsehåndtakene, og parkeringsbremsen vil være koblet inn.

d. For å løse parkeringsbremsen klemmer du bremsehåndtakene til de fjærbelastede låsespakene springer tilbake. Slipp bremsehåndtakene for å deaktivere bremsen.

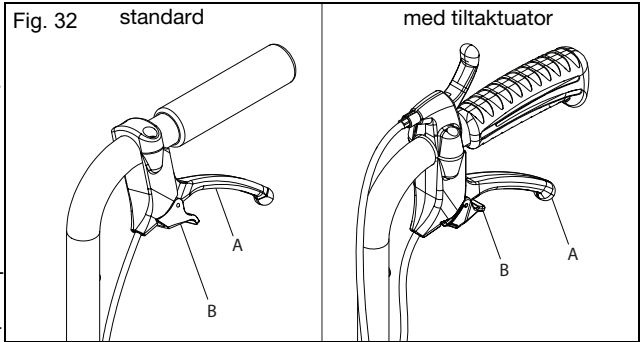

2. Justering av bremsen

a. Bruk en 10 mm fastnøkkel for å løse låsemutteren (fig. 33:A) på justeringsmekanismen (fig. 33:B). Skru ut justeringsmekanismen for å få større bremseeffekt eller skru den inn for å redusere bremseeffekt.

b. Det anbefales å justere bremsen til den slurer en tanke på hjulet når det snurres rundt. Skru deretter justeringsmekanismen inn med ca 1/2 omdreining, eller det som er nødvendig for å fjerne all sluringen fra det snurrende hjulet.

c. Stram låsemutteren for å låse justeringen på plass. Gjenta på motsatt siden av stolen.

d. Kontroller at ledsagerbremsen, når den er koblet helt inn, fremdeles forhindrer hjulene i å rotere. Test dette ved å prøve å skyve rullestolen med rullestolbrukeren i den og hjulene låst fast.

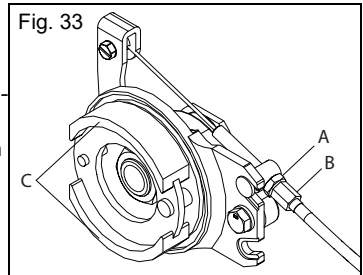

IV. BRUK OG KONFIGURASJON AV RULLESTOL

CC. Krykkeholder

ADVARSEL

ADVARSEL: Fjern og sikre alltid alle deler som er midlertidig festet til stolen når den transporteres i et motorkjøretøy. Hvis deler blir sittende på og ikke blir sikret separat i et motorkjøretøy, kan det føre til at disse gjenstandene blir farlige prosjektiler hvis kjøretøyet plutselig endrer hastighet eller retning. Fest dessuten stokker eller krykker på en forsvarlig måte mens du kjører rullestolen. Disse kan vikle seg inn i rullestolen og føre til fall eller velt. Hvis du faller ut eller rullestolen velter, kan det føre til skade på stolen, alvorlig personskade eller dødsfall.

Slik bruker du krykkeholderen

1. Plasser den smale enden av stokken eller krykken i den nedre festekoppen (fig. 34:B).
2. Bruk borrelåsfestet (fig. 34:A) til å feste stokken eller krykken til det øvre ryggørret. Kontroller at stokker eller krykker holder seg sikkert på plass, både vertikalt og horisontalt, mens rullestolen er i bevegelse.

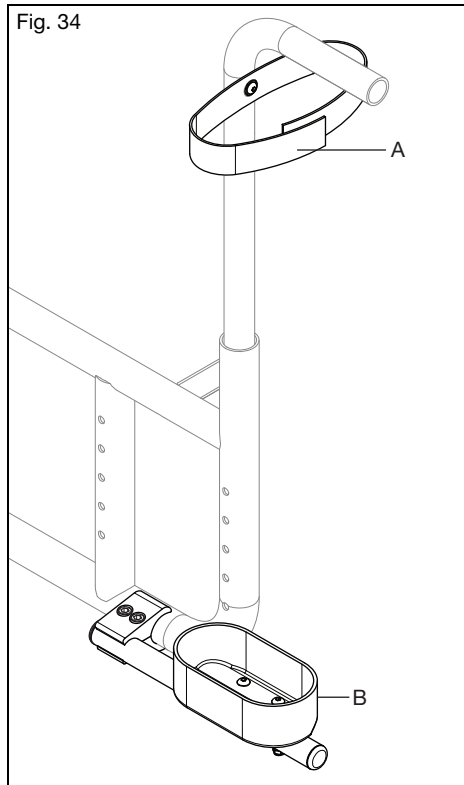

IV. BRUK OG KONFIGURASJON AV RULLESTOL

DD. Avtakbar seteplate



ADVARSEL

ADVARSEL: Før du bruker stolen, må du forsikre deg om at den avtakbare seteplaten er riktig installert. Hvis du ikke gjør dette, kan det føre til at seteplaten ikke gir riktig støtte. Det kan føre til fall eller alvorlig skade under en kollisjon.

Installasjon

1. Plasser seteplaten så langt bak den går, og trykk deretter ned til den låses på plass.

MERK: For transport må du, etter at den er låst på plass, sette inn fire stifter (fig. 35:A) for å feste seteplaten.

Demontering

MERK: For transport må du, for å fjerne seteplaten, fjerne de fire stiftene og fortsette til trinn 1 nedenfor.

1. Løft forkanten på seteplaten først til den bakre delen løsner.

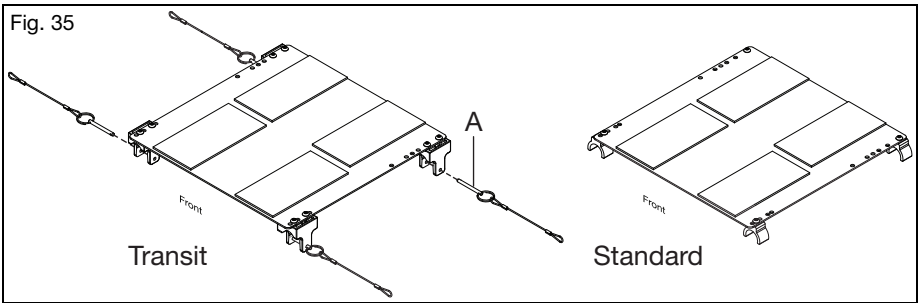

V. VEDLIKEHOLD OG PLEIE

A. Vedlikeholdstabell

Jevnlig og rutinemessig vedlikehold vil forlenge rullestolens levetid og forbedre dens ytelse. Reparasjon av rullestolen, skifte av deler og alle vedlikeholdskontroller som du ikke er komfortabel med å utføre, bør gjøres av en autorisert leverandør. Bruk kun deler som er godkjent av Ki Mobility når du skifter komponenter. Kontakt din autoriserte servicerepresentant (det finnes et forhandlersøk på Ki Mobilities nettside) for informasjon om deler, identifikasjon, bestilling og ytterligere teknisk informasjon eller instruksjon. De fleste komponentene er illustrert i «Ki Parts» på Ki Mobilities nettside.

Vanlige verktøy for å utføre brukergodkjent vedlikehold inkluderer: Dekktrykkmåler, metriske fastnøkler med åpne ender og metriske unbrakonøkler.



ADVARSEL



ADVARSEL: Manglende vedlikehold kan føre til uønskede hendelser, inkludert tap av støtte eller kontroll som kan føre til alvorlig personskade eller dødsfall.



VÆR FORSIKTIG



VÆR FORSIKTIG: Ikke bruk oljebaserte løsemidler, avfettingsmidler eller vannfjerningsmidler (inkludert, men ikke begrenset til bilvaskemidler, alkohol eller WD-40). Det kan føre til skader på komponenter, støttelager eller overflater.

Kontroller	Ukentlig	Månedlig	Årlig
Kontroller luftfyllingen i dekkene og fyll luft etter behov. Du finner riktig lufttrykk på dekket. (Se om nødvendig trykkkonverteringstabellen nedenfor – fig. 36)	✓		
Sjekk aktivering og deaktivering av bremsene. Endringer i dekkenes lufttrykk og dekkslitasje vil kreve justering av bremsene. Instruksjoner for justering av bremsene finner du i avsnittet om Bremsler i denne håndboken.	✓		
Kontroller akselhylsene for å sikre at mutterne på aksehylsene sitter godt.	✓		
Kontroller at hurtigkoblingsakslene kobles til og fra på riktig måte.	✓		
Kontroller at svinghjulene, tippesikringshjulene og drivhjulene spinner fritt. Rengjøring eller reservedeler kan være nødvendig hvis det er noen problemer.	✓		
Rengjør området rundt svinghjulhusene og lagrene. Dette er et vanlig sted for opphoping av hår.	✓		
Rengjør rullestolen. Se avsnittet Rengjøring i denne håndboken for instruksjoner.	✓		
Kontroller om drivhjulene, tippesikringshjulene og svinghjulene har slitte punkter eller skader. Skift umiddelbart om det er nødvendig.	✓		
Kontroller drivringene for å sikre at de sitter godt og ikke er skadet.	✓		
Kontroller at kjørehåndtakene ikke roterer eller kan dras av. Skift om nødvendig.	✓		
Kontroller om armlenefestene er for løse eller om det mangler bolter. Kontroller at de er sikre, riktig justert og holder posisjonen.	✓		
Kontroller at tippesikringene er på linje og fungerer.	✓		
Inspiser rammen(e) og tippesikringen. Se etter deformasjon, defekter, sprekker, bulker eller bøyninger. Dette kan være tegn på materialtretthet i rullestolen, noe som kan føre til svikt. Stopp øyeblikkelig bruken av rullestolen og kontakt en autorisert leverandør.		✓	
Kontroller om polstring/trekk har tegn på slitasje, frynser eller hull. Skift polstring/trekk umiddelbart om nødvendig.		✓	
Kontroller om armlener, puter og ryggtrekk har skader, rifter eller flenger.		✓	
Kontroller hjulene og se etter løse, knekte eller bøyde eiker. Skift umiddelbart om det er nødvendig.		✓	
Kontroller at alle bolter sitter godt. Med mindre annet er sagt, skal bolter strammes til 4,5 N*m (40 tomme-pund).		✓	
Verifiser at rullestolen ruller lett og rett.		✓	
Få rullestolen kontrollert og justert av en kvalifisert tekniker hos din autoriserte leverandør.			✓

V. VEDLIKEHOLD OG PLEIE

A. Vedlikeholdstabell (forts.)

Trykkkonverteringstabell

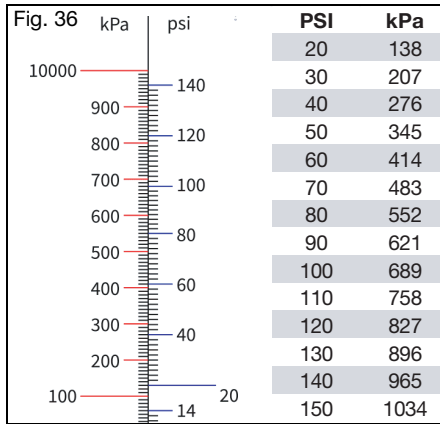

B. Rengjøring



VÆR FORSIKTIG



VÆR FORSIKTIG: Vask av stoffdekte komponenter som inneholder flammehemmere, som vist på merkingen av polstring/trekk, kan redusere virkningen av flammehemmere over tid. Dette kan øke faren for antenning dersom de utsettes for åpen flamme eller andre tennkilder, noe som kan øke faren for personskade.

Aksler, hjul, dekk og bevegelige deler:

1. Rengjør rundt akslene og hjulene ukentlig med en fuktig klut.
2. Hår og lo vil feste seg i og rundt svinghjulhuset og drivhjulakslingene. Fjern med en stiv børste eller en syl. Pass på at du ikke skader lagertettingene.

Malte overflater

1. Håndvask med en klut og mildt vaskemiddel.
2. Tørk med en ren klut eller la rullestolen lufttørke.
3. Ikke-slipende voks kan brukes for å bidra til å bevare malte overflater.

Polstring/trekk:

1. Håndvask med en klut og mildt vaskemiddel.
2. La polstring/trekk lufttørke. **MÅ IKKE** tørkes i tørketrommel.

Plastdeler

1. Håndvask med en klut og mildt vaskemiddel.
2. Ikke bruk løsemidler eller aggressive rengjøringsmidler, siden de kan ødelegge plastdelene.

Desinfisering

1. Desinfiser overflaten med kommersielle desinfiseringsmidler med minst 70 % alkohol eller våtservietter. Ikke bløtlegg eller la det få danne dammer med rengjøringsvæske.
2. La desinfiseringsmiddelet ligge på overflaten i minst 15 minutter og fjern med en aseptisk klut.

V. VEDLIKEHOLD OG PLEIE

C. Oppbevaring

1. Når den ikke er i bruk, oppbevar stolen på et rent og tørt sted. Ellers kan stolen begynne å ruste og/eller korrodere.
2. Hvis stolen har vært lagret i mer enn to måneder, må den få service og inspiseres av en autorisert leverandør før bruk.

D. Kassering

Spesielle regler for avfallshåndtering eller resirkulering kan gjelde lokalt, og disse må det tas hensyn til når en kassering blir vurdert. Dette kan inkludere at rullestolen skal rengjøres eller dekontamineres før kassering.

Hvis det er et krav om resirkulering av materialer, se følgende generelle liste over materialene som brukes i rullestolens deler:

- Aluminium – rammen, svinghjulgaffel, svinghjulfeste, lagerhus, camber-rørehet, ryggstøttens festeplater, ryggstøtteramme, ryggstøttens frigjøringsstang, kjørehåndtak, benstøtterør, fotplate, seteskinner, drivring og hjulfelg.
- Stål – bolter, QR-aksler, svinghjulaksler, ryggstøttens frigjøringshendel, eiker, lager og akselhylse.
- Plast – drivhjul, svinghjuldekk, kjørehåndtakgrep, armleneputer og endepluggen.
- Polstring/trekk – vevet polyestertøy og polyuretanskum.

Hvis resirkulering av materialer er ønsket eller kreves, slik som WEEE-direktivet (2012/19/EU) i Europa for elektrisk og elektronisk avfall, så overholdes det både av REAC og Mascot WEEE og de gir veiledning om resirkulering og avfallshåndtering. Riktig demontering er nødvendig for å oppnå en høy andel av gjenbruk eller resirkulering. Det er nødvendig å være nøye med å bruke riktige verktøy og beskyttelsestiltak for håndteringen for å unngå kontakt med skarpe kanter.

Plast som er markert med resirkuleringssymboler og termoplastdeler kan resirkuleres. Deler i aluminium, kopper og stål, inkludert bolter, kan resirkuleres. Kabler, batterier og kretskort skal avhendes for seg ifølge lokale krav.

Returner stolen og tilbehøret til din autoriserte leverandør for riktig kassering, dersom du ikke er komfortabel med eller i stand til å avhende rullestolen på riktig måte.

VI. FEILSØKING

A. Symptomer og løsninger

For optimal ytelse må rullestolen din justeres av og til. Her følger en liste over mulige symptomer som du kan støte på i rullestolens levetid og forslag til løsninger for hvert symptom. For de beste feilsøkningsresultatene bør du prøve én løsning om gangen før du går videre til en annen løsning. Hvis symptomene ikke blir borte eller du ikke er trygg på hvordan løsningen skal utføres, anbefales det at du tar med rullestolen til et autorisert servicesenter for reparasjon.

Løsninger:

A – Korriger dette selv hvis du kan, eller kontakt en autorisert distributør

B – Kontakt en autorisert distributør

		Symptomer							
		Stolen trekker til én side	Rullestolen er «løs»	Vansker med å svinge	Svinghjul et «flyter»	Svinghjul et «blaftrer»	Hvining, klikking eller skrangling	Slingring	
Løsninger	A	Kontroller at alle dekktrykk er riktige og like.	X		X	X			X
	A	Kontroller at alle bolter er riktig strammet, stram til om nødvendig.	X	X	X	X	X	X	X
	B	Stram eikene (hvis de finnes).		X				X	X
	A	Kontroller for å sikre at svinghjulene berører bakken og ikke «flyter».	X		X		X		
	B	Optimalisere innstillingen av balansepunktet			X		X		
	A	Se etter konflikter rundt drivhjulene og svinghjulene.	X		X			X	X
	A	Smør med teflonbasert smøremiddel mellom rammetilkoblingene og motstående deler i mistenkte områder.						X	
	A	Fjern rusk rundt svinghjulene/lagre ne.	X		X		X		X

VII. GARANTI

Ki Mobility garanterer rammen, kryssene, benstøttehengere og hurtigkoblingsaksene på din Catalyst rullestol mot feil i materialer og fagmessig utførelse i den opprinnelige kjøperens levetid. Alle andre deler og komponenter i denne rullestolen er garantert mot materialfeil og fagmessig utførelse i et år fra datoen for første forbrukerkjøp.

Forventet levetid på rammen er fem år.

Begrensninger i garantien

1. Vi garanterer ikke:
 - a. Slitedeler: Polstring/trekk, dekk, armleneputer, rør, armlener og kjørehåndtakgrep.
 - b. Skade som følge av vanskjøtsel, feil bruk eller feilaktig installasjon eller reparasjon.
 - c. Skade fra at vektgrensen er overskredet.
2. Denne garantien er UGYLDIG dersom det opprinnelige serienummermerket på stolen er fjernet eller endret.
3. Denne garantien er UGYLDIG dersom den opprinnelige stolen har blitt modifisert fra sin opprinnelige tilstand og det fastslås at endringen førte til svikt.
4. Denne garantien er kun gyldig i Nord-Amerika. Kontakt leverandøren din for å finne ut om internasjonale garantier gjelder.

Ki Mobilitys ansvar

Ki Mobilitys eneste ansvar er å bytte eller reparere, etter eget skjønn, de delene som dekkes. Det finnes ingen andre vederlag, uttrykkelige eller indirekte uttrykt.

Ditt ansvar

- a. Ki Mobility må varsles gjennom en autorisert leverandør, før garantiperioden utløper og du må motta et returnnummer (return authorization, RA) for å returnere eller reparere de delene som dekkes.
- b. Få leverandøren til å sende den autoriserte returen, med forhåndsbetalt frakt, til:
Ki Mobility
5201 Woodward Drive
Stevens Point, WI 54481
- c. Betal alle arbeidskostnader for å reparere eller montere deler.

VIII. SPESIFIKASJONSARK – CATALYST 5

Produsent: Ki Mobility	Maksimal brukervekt: 159 kg (350 lb)
Adresse: 5201 Woodward Dr., Stevens Point, WI 54481	Brukervektgruppe (I, II eller III): III
Modell: Catalyst 5	

Informasjon om opplysninger (ISO)								
Standardreferanse	Måling	Fast eller minimumsverdi	Maksimumsverdi, om relevant	Standardreferanse	Måling	Dim. Nr.	Fast eller minimumsverdi	Maksimumsverdi, om relevant
ISO 7176-5 8.2	Total lengde med benstøtte (Std eller SRC)	1045 mm 41,1 tommer	- mm - tommer	ISO 7176-1 11	Hindret tippesikringen stolen i å velte over?			Ja
ISO 7176-5 8.2	Total lengde med benstøtte (MDC/MAC)	- mm - tommer	- mm - tommer	ISO 7176-3 7.2	Maks helling oppover/nedover bakke	I/A	>7,0°	- °
ISO 7176-5 8.3	Total bredde	810 mm 31,9 tommer	- mm - tommer	ISO 7176-3 6b	Bremsens betjeningskraft	I/A	60 N 13,5 lb	- N - lb
ISO 7176-5 8.4	Håndtakshøyde (SRC/MDC)	940 mm 37,0 tommer	- mm - tommer	ISO 7176-30 5.10	Hendelens betjeningskraft (vippe / lene bakover)	I/A	- N - lb	- N - lb
ISO 7176-5 8.5	Foldet lengde (SRC/MDC)	760 mm 29,9 tommer	- mm - tommer	ISO 7176-30 8	Justeringskraft for ryggvinkelregulering	I/A	- N - lb	- N - lb
ISO 7176-5 8.6	Foldet bredde (SRC/MDC)	330 mm 13,0 tommer	- mm - tommer	ISO 7176-7 7.3.2	Setevinkel	(1)	10,8°	- °
ISO 7176-5 8.7	Foldet høyde (SRC/MDC)	730 mm 28,7 tommer	- mm - tommer	ISO 7176-7 7.3.3	Effektiv setedybde	(2)	510 mm 20,0 tommer	- mm - tommer
ISO 7176-5 8.8	Stigende	38 mm 1,5 tommer	- mm - tommer	ISO 7176-7 7.3.5	Effektiv setebredde	(4)	480 mm 18,9 tommer	- mm - tommer
ISO 7176-5 8.9	Totalvekt	16 kg 35 lb	- kg - lb	ISO 7176-7 7.3.6	Setehøyde foran	(5)	500 mm 19,7 tommer	- mm - tommer
ISO 7176-5 8.10	Vekt av den tyngste delen	8 kg 17,6 lb	- kg - lb	ISO 7176-7 7.3.7	Ryggstøttevinkel	(6)	14,4°	- °
ISO 7176-5 8.13	Svingradius (SRC/MDC)	1460 mm 57,5 tommer	- mm - tommer	ISO 7176-7 7.3.8	Høyde på ryggstøtte	(7)	465 mm 18,3 tommer	- mm - tommer
ISO 7176-5 8.15	Nødvendig bredde på vinklet korridor (SRC/MDC)	1185 mm 46,7 tommer	- mm - tommer	ISO 7176-7 7.3.12	Legglengde	(11)	550 mm 21,7 tommer	- mm - tommer
ISO 7176-5 8.16	Nødvendig inngangsdybde for døråpning (SRC/MDC)	- mm - tommer	- mm - tommer	ISO 7176-7 7.3.16	Knevinkel	(15)	104°	- °
ISO 7176-5 8.17	Nødvendig korridorbredde for sideåpning (SRC/MDC)	- mm - tommer	- mm - tommer	ISO 7176-7 7.3.17	Armlenehøyde	(16)	210 mm 8,3 tommer	335 mm 13,2 tommer
ISO 7176-1 8	Statisk stabilitet i nedoverbakke	>10°	- °	ISO 7176-7 7.3.18	Avstand mellom armlene foran og ryggstøtte	(17)	380 mm 15,0 tommer	- mm - tommer
ISO 7176-1 9	Statisk stabilitet oppoverbakke	>10°	- °	ISO 7176-7 7.3.23	Forreste plassering av armlenestrukturen	(22)	290 mm 11,4 tommer	- mm - tommer
ISO 7176-1 10	Statisk stabilitet sidelengs	>10°	- °	ISO 7176-7 7.3.24	Diameter på drivring	(23)	520 mm 20,5 tommer	- mm - tommer
ISO 7176-1 11	Statisk stabilitet med tippesikring	>10°	- °	ISO 7176-7 7.3.26	Horisontal plassering av aksel	(25)	70 mm 2,8 tommer	- mm - tommer

Denne rullestolen er i samsvar med følgende standarder:	Ja	Nei	I/A
a) Krav og testmetoder for statistisk-, stot- og utmattelsesstyrke (ISO 7176-8 og ISO 7176-30 avhengig av hva som passer)	X		
b) Krav til motstand mot antenning i henhold til ISO 7176-16		X	

Se avsnittet Generelle advarsler i håndboken for mer informasjon om antennelighet.

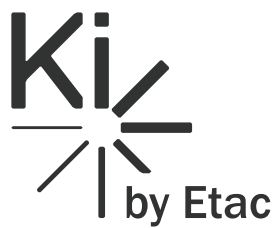

 Ki Mobility
5201 Woodward Drive
Stevens Point, Wisconsin 54481
715-254-0991

 www.kimobility.com



DCN1138.0