

# AXIOM

for Kids

CUSHIONS

PXP | PXS

DE - BEDIENUNGSANLEITUNG &  
GEWÄHRLEISTUNG



## DE - EINLEITUNG

**Vielen Dank für den Kauf eines Ki Mobility-Produkts!**



**WARNUNG:** Verwenden Sie diesen nicht, ohne vorher das gesamte Handbuch gelesen zu haben. Eine Verwendung ohne vorherige vollständige Lektüre dieses Handbuchs kann zu ernsthaften Verletzungen des Benutzers und/oder des Betreuers führen.

Ki Mobility empfiehlt vor der Verwendung eine Schulung durch eine Fachperson für assistierende Technologie (Assistive Technology Professional, ATP) oder eine andere kompetente klinische oder technische Fachperson in der sicheren Verwendung dieses Stuhls.

Wenn Sie Fragen oder Bedenken zu irgendeinem Aspekt dieses Rollstuhls, dieses Handbuchs oder der angebotenen Dienstleistung haben, zögern Sie nicht, sich an Ihren autorisierten Lieferanten, einen autorisierten Vertreter oder an Ki Mobility zu wenden. Ki Mobility ist erreichbar unter:

(1) 715-254-0991



Ki Mobility  
5201 Woodward Drive  
Stevens Point, WI 54481  
U.S.A.



www.kimobility.com (Enthält Händler Suchfunktion und Zugang zu gedruckten Informationen)

Oder über unseren autorisierten EU-Vertreter:



Etac Supply Center AB  
Långgatan 12  
334 33 Anderstorp  
Sweden

Oder über unsere zuständige Person im Vereinigten Königreich:



Etac Ltd  
Unit 60, Hartlebury Trading  
Estate, Hartlebury  
Kidderminster, DY10 4JD

## INHALTSVERZEICHNIS

<b>DE - EINLEITUNG</b> .....	<b>1</b>
A. Vorgesehene Verwendung .....	1
B. Ihre Sicherheit .....	1
C. Signalwörter .....	2
D. Symbolglossar .....	2
E. Untersuchen Sie Ihre Haut täglich .....	2
F. Allgemeine Warnhinweise .....	3
G. Positionierungsgurte oder Auffanggurte .....	3
H. Ihr Kissen schützen .....	3
I. Hindernisse .....	4
J. Ausrichtung des Bezugs .....	4
<b>Einrichten, Anpassen und Pflege</b> .....	<b>4</b>
A. Anpassen Ihres Kissens und Rollstuhls .....	4
B. Wartung .....	5
C. Reinigung .....	5
D. Wiederzusammenbau Ihres Axiom-Kissens nach der Reinigung .....	6
<b>KI MOBILITY BESCHRÄNKTE GEWÄHRLEISTUNG</b> .....	<b>6</b>

## Axiom Pediatric P & Axiom Pediatric SP

WICHTIGE ENDVERBRAUCHERINFORMATIONEN

**HINWEIS:** Dieses Handbuch enthält Anwendungshinweise für die Axiom-Pediatric-P- und Axiom-Pediatric-SP-Kissen von Ki Mobility. Diese Informationen müssen dem Endverbraucher dieses Produkts zur Verfügung gestellt werden. Entfernen Sie dieses Handbuch nicht vor der Auslieferung an den Endverbraucher dieses Produkts.

**Lieferant:** Dieses Handbuch muss dem Endverbraucher dieses Produkts zur Verfügung gestellt werden.

**Endverbraucher:** Lesen Sie das gesamte Benutzerhandbuch vor der Verwendung dieses Produkts und bewahren Sie es zur zukünftigen Referenz auf.

**HINWEIS:** Überprüfen Sie alle Teile auf Transportschäden. Im Falle einer Beschädigung NICHT verwenden. Kontaktieren Sie den Lieferanten oder Ki Mobility für weitere Anleitungen.

Kissenmerkmale

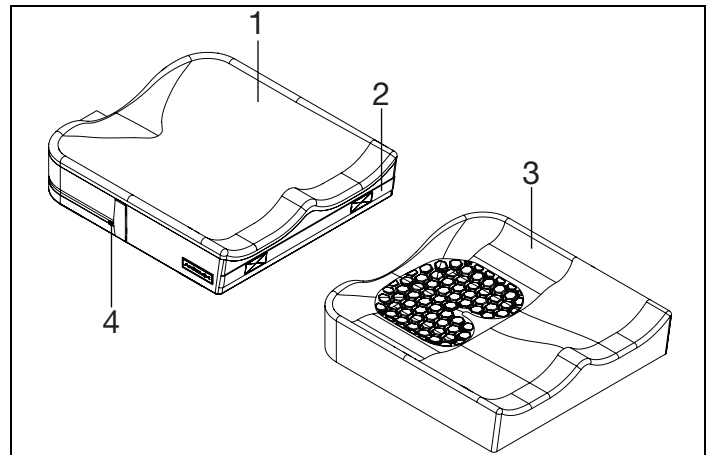

1. Vierfach-Stretchbezug	2. Vorderer Handgriff
3. Schaumstoff-Kissen	4. Wasserdichter Reißverschluss



MAXIMALES GEWICHT DES BENUTZERS: 75 kg (165 lb)

### A. Vorgesehene Verwendung

Rollstuhlkissen von Ki Mobility dienen der Haltungsunterstützung, Druckverteilung und Verbesserung der Sitztoleranz. Dieses Rollstuhlkissen ist für den Einsatz im Innen- und Außenbereich konzipiert.

### B. Ihre Sicherheit

**Alle schwerwiegenden unerwünschten Ereignisse oder Verletzungen im Zusammenhang mit der Benutzung Ihres Produkts oder dessen Zubehör müssen sofort gemeldet werden, wenn der Vorfall direkt oder indirekt zu einer schweren gesundheitlichen Beeinträchtigung oder zum Tod des Benutzers oder einer anderen Person führt. Melden Sie alle schwerwiegenden Vorfälle und/oder Verletzungen an Ki Mobility und, falls durch örtliche Vorschriften vorgeschrieben, der zuständigen Gesundheitsbehörde, bei welcher der Benutzer und/oder eine andere Person ihren rechtmäßigen Wohnsitz hat.**

## B. Ihre Sicherheit (Fortsetzung)

Verwenden Sie dieses Produkt nicht, ohne vorher das gesamte Handbuch gelesen zu haben. VOR dem Gebrauch sollten Sie im sicheren Umgang mit diesem Produkt von einer Fachperson für assistierende Technologie (Assistive Technology Professional, ATP) oder eine andere kompetente klinische oder technische Fachperson geschult werden. Ki Mobility stellt viele verschiedene Produkte her, die Ihren Ansprüchen gerecht werden. Die anerkannte beste Praxis für die Auswahl eines Produkts besteht darin, sich mit einer Fachkraft für assistierende Technologie oder einer anderen kompetenten technischen Fachkraft und einer erfahrenen klinischen Fachkraft wie Physiotherapeuten, Ergotherapeuten oder Arzt zu beraten. Die endgültige Auswahl des Produkttyps, der Optionen und Einstellungen liegt allein bei Ihnen und Ihrem technischen und klinischen Fachpersonal. Die von Ihnen gewählten Optionen sowie der Aufbau und die Einstellung des Produkts haben einen direkten Einfluss auf seine Leistung, Stabilität und seine Fähigkeit, Ihre Bedürfnisse zu erfüllen.

## C. Signalwörter

In diesem Handbuch finden Sie sogenannte „Signal“-Wörter. Durch diese Wörter wird das Ausmaß verschiedener Gefahren identifiziert und vermittelt. Bevor Sie diesen Rollstuhl benutzen, sollten Sie und alle Personen, die Sie gegebenenfalls unterstützen, dieses Handbuch komplett lesen. Bitte achten Sie auf das Signalwort und beachten Sie alle Hinweise, Vorsichtsmaßnahmen oder Warnungen. Halten Sie sich unbedingt an alle Anleitungen und benutzen Sie Ihren Rollstuhl sicher. Die Signalwörter weisen auf eine Gefahr oder unsichere Verwendungsweise hin, die zu schweren Verletzungen oder zum Tod von Ihnen oder anderen Personen führen kann. Die „Warnungen“ gliedern sich in folgende drei Hauptkategorien:

**HINWEIS – Hinweis kennzeichnet eine potenziell gefährliche Situation, die, wenn sie nicht vermieden wird, zu einem Leistungsabfall des Produkts oder zu Schäden an Ihrem Rollstuhl führen könnte.**



**VORSICHT: Vorsicht kennzeichnet eine potenziell gefährliche Situation, die, wenn sie nicht vermieden wird, zu Schäden an Ihrem Produkt oder zu Verletzungen bei Ihnen führen könnte.**



**WARNUNG: Warnung kennzeichnet eine potenziell gefährliche Situation, die, wenn sie nicht vermieden wird, zu schweren Verletzungen oder zum Tod führen kann.**

Diese Signalwörter werden im gesamten Handbuch verwendet, um gegebenenfalls auf Gefahrensituationen hinzuweisen. Siehe Abschnitt G. für gefährliche Situationen, die für den allgemeinen Gebrauch dieses Produkts gelten.

## D. Symbolglossar

SYMBOL	DEFINITION
	Gibt den Hersteller des medizinischen Geräts an.
	Herstellungsdatum (YEAR/MM/DD).
	Wenn es auf dem Medizinprodukt oder der Verpackung vorhanden ist, weist es darauf hin, dass der Anwender aus Sicherheitsgründen diese Anweisungen, wie z. B. Vorsichts- und Warnhinweise, beachten muss.
	Zeigt an, dass der Artikel ein medizinisches Gerät ist.
	Gibt die Seriennummer des Herstellers an, damit ein bestimmtes medizinisches Gerät identifiziert werden kann.
	Gibt den autorisierten Vertreter in der Europäischen Gemeinschaft an.
	Kennzeichnet die Erklärung des Herstellers, dass das Produkt die Anforderungen der geltenden EG-Richtlinien erfüllt.
	Weist darauf hin, dass der Benutzer die Anweisungen zu Rate ziehen muss.
	Weist darauf hin, dass der Benutzer die angeführte Website für Anweisungen zur Verwendung in einem elektronischen Format beachten muss.
	Gibt eine Website an, auf der ein Benutzer zusätzliche Informationen über das Medizinprodukt erhalten kann.
	Zeigt eine bestimmte maximale Gewichtsgrenze an (lbs/kg).
	Zeigt einen Transit-Befestigungspunkt an.
	Zeigt eine mögliche Quetschstelle an.
	Gibt das Unternehmen, bzw. die Organisation an, welche das medizinische Gerät in die Region importiert.
	Indicates the manufacturer's batch code so that the batch or lot can be identified.
	Maschinenwäsche, heiß
	Nicht bleichen
	Trocknen auf der Leine oder im Trockner, keine Hitze
	Nicht bügeln
	Nicht chemisch reinigen
	Zeigt die Herstellererklärung an, dass das Produkt die Anforderungen der geltenden UKCA-Richtlinien erfüllt.

## E. Untersuchen Sie Ihre Haut täglich

Diese Axiom-Sitz- und Positionierungsprodukte sind so konzipiert, dass sie die Druckverteilung verbessern und die Sitztoleranz erhöhen. Ob das bereitgestellte Kissen Ihren individuellen Bedürfnissen entspricht, kann nicht im Voraus garantiert werden. Die Unversehrtheit Ihrer Haut kann durch viele Aspekte Ihres täglichen Lebens und Ihres Gesundheitszustands beeinträchtigt werden, auch durch die Verwendung dieses Produkts. Achten Sie darauf, die von Ihrem Arzt festgelegte Hautpflege einzuhalten. Benutzer dieses Produkts sollten sicherstellen, dass ihre Haut täglich auf Veränderungen untersucht wird. Wenn Sie Veränderungen feststellen, stellen Sie die Verwendung dieses Produkts sofort ein und konsultieren Sie Ihren Kliniker. Ein wichtiger klinischer Indikator für Gewebeschäden ist Hautrötung. Wenn Ihre Haut Rötungen entwickelt, stellen Sie die Anwendung dieses Produkts sofort ein und konsultieren Sie Ihren Kliniker. Seien Sie besonders vorsichtig bei der Untersuchung der Bereiche, die mit den knöchernen Vorsprüngen des Beckens zusammenhängen, wie z.B. Ihre Trochanter und Sitzbeinhöcker.



**WARNUNG: Eine nicht ordnungsgemäße Hautinspektion oder die weitere Verwendung eines Kissens nach Hautveränderungen kann Hautschäden verursachen und zu schweren Verletzungen oder zum Tod führen.**

## F. Allgemeine Warnhinweise



**WARNUNG:** Lesen Sie dieses Handbuch vor der Verwendung oder Installation dieses Kissens gründlich durch. Bitte wenden Sie sich an Ihren autorisierten Ki Mobility Lieferanten oder Ihren Kliniker, wenn Sie Warnhinweise und Anleitungen nicht verstehen können. Andernfalls kann es zu schweren Verletzungen oder zum Tod kommen.



**WARNUNG:** Die Haftfläche auf Klettverschlüssen (auch als „Velcro“ bekannt), kann sich mit der Zeit abnutzen und die Fähigkeit, das Kissen zu fixieren, verringern. Dies könnte dazu führen, dass Sie aus Ihrem Rollstuhl fallen, was zu schweren Verletzungen führen kann.



**WARNUNG:** Das Anbringen eines Kissens auf einem Rollstuhl könnte den Schwerpunkt des Rollstuhls beeinflussen. Änderungen Ihres Schwerpunkts können Ihre Stabilität im Rollstuhl beeinträchtigen und zum Umkippen oder Sturz aus dem Rollstuhl führen, was zu schweren Verletzungen führen kann. Lesen Sie stets die Anwendungshinweise Ihres Rollstuhls, um festzustellen, ob Änderungen am Rollstuhl erforderlich sind, um nach dem Anbringen eines Kissens eine ausreichende Stabilität zu gewährleisten.



**WARNUNG:** Die Unversehrtheit Ihrer Haut kann durch viele Aspekte Ihres täglichen Lebens und Ihres Gesundheitszustands beeinflusst werden, auch durch die Verwendung dieses Produkts. Achten Sie darauf, die von Ihrem Arzt festgelegte Hautpflege einzuhalten. Benutzer dieses Produkts sollten sicherstellen, dass ihre Haut routinemäßig nach Anweisung ihres Arztes auf Veränderungen untersucht wird. Andernfalls kann es zu schweren Verletzungen oder zum Tod kommen.

## G. Positionierungsgurte oder Auffanggurte



**WARNUNG:** Die unsachgemäße Verwendung von Positionierungsgurten kann dazu führen, dass der Benutzer im Rollstuhl unter den Positionierungsgurt rutscht. Sollte dies passieren, kann es durch den Druck des Gürtels zu einer Kompression des Brustkorbs oder zum Ersticken kommen. Wenn das passiert, kann die Atmung des Benutzers beeinträchtigt werden, was zu schweren Verletzungen oder zum Tod führen kann.



**WARNUNG:** Wenn Sie Ihr Kissen nicht vor extremer Hitze schützen, kann sich Ihr Kissen entzünden oder schädliche Gase freisetzen, was zu schweren Verletzungen oder zum Tod führen kann.

Ki Mobility empfiehlt die Benutzung von Becken-Positionierungsgurten. Becken-Positionierungsgurte können das Risiko eines Sturzes aus dem Rollstuhl verringern.

Positionierungsgurte wie Becken-Positionierungsgurte und Auffanggurte und Bänder für den vorderen Rumpf, sind so konzipiert, dass sie die korrekte Positionierung und Körperhaltung im Rollstuhl unterstützen, halten und fördern.

- Achten Sie darauf, dass der Benutzer im Rollstuhlsitz nicht unter den Positionierungsgurt rutscht.
- Der Positionierungsgurt sollte fest sitzen; fest genug, um die Position zu halten, aber nicht zu fest, um die Atmung nicht zu beeinträchtigen. Eine flache Hand sollte zwischen den Gurt und den Benutzer passen.
- Sachgemäße Verwendung von Kissen kann die Beckenstabilität unterstützen und Rutschen verringern.
- Verwenden Sie Positionierungsgurte NIEMALS:
  - a. Als Fixierung. Eine Fixierung erfordert eine ärztliche Anordnung.
    - i. Es sei denn, Sie können die Gurte im Notfall leicht entfernen. Falls dies nicht möglich ist, wenden Sie sich an Ihren Gesundheitsberater, um andere Möglichkeiten zur Unterstützung Ihrer Körperhaltung zu finden.
  - b. An einem bewusstlosen oder aufgebrachteten Benutzer.
  - c. Als Insassen-Rückhaltesystem oder Sicherheitsgurt in einem Kraftfahrzeug. Ein Positionierungsgurt ist nicht dazu bestimmt, einen Sicherheitsgurt zu ersetzen, der am Rahmen eines Fahrzeugs befestigt ist, was für einen wirksamen Sicherheitsgurt erforderlich ist. Bei einem plötzlichen Stopp würde der Benutzer durch die Wirkung des Bremsvorgangs nach vorne geschleudert werden. Rollstuhl-Sitzgurte können das nicht verhindern und weitere Verletzungen können durch die Gurte oder Bänder auftreten. Beziehen Sie sich auf den Abschnitt „Transit“ dieses Handbuchs für weitere Informationen.

## H. Ihr Kissen schützen

Vermeiden Sie eine längere Belastung durch ungünstige Umwelteinflüsse. Dies kann eine übermäßige Belastung durch Sonnenlicht und heiße oder kalte Temperaturen beinhalten. Dies kann zu einer Verschlechterung der Leistung Ihres Kissens führen.



**WARNUNG:** Wenn Sie Ihr Kissen nicht schützen, kann dies zu Veränderungen führen, was zu Hautschäden und zu schweren Verletzungen oder zum Tod führen können.

Obwohl Ihr Kissen gemäß den gekennzeichneten Entflammbarkeitsstandards hergestellt wurde, sollten Sie vermeiden, Ihr Kissen offenen Flammen oder extremen Hitzequellen wie einer brennenden Zigarette auszusetzen. Dies kann dazu führen, dass sich Ihr Kissen entzündet oder schädliche Gase freisetzt.



**WARNUNG:** Wenn Sie Ihr Kissen nicht vor extremer Hitze schützen, kann sich Ihr Kissen entzünden oder schädliche Gase freisetzen, was zu schweren Verletzungen oder zum Tod führen kann.

## I. Hindernisse

Um sicherzustellen, dass Ihr Kissen effektiv funktioniert, vermeiden Sie Hindernisse zwischen Ihrem Gesäß und Ihrem Kissen. Hindernisse sind unter anderem:

- Schlüssel oder andere Gegenstände in den Taschen
- Hebegurte
- Unterlegscheiben oder Spannfutter

Hindernisse beeinträchtigen die Wirksamkeit des Produkts und können Druck- oder Überdruckstellen verursachen.



**WARNUNG**

**WARNUNG: Druckstellen können zu Hautschäden, was zu schweren Verletzungen oder zum Tod führen kann.**

## J. Ausrichtung des Bezugs

Ihr Kissen wurde so konzipiert, dass der Benutzer in einer bestimmten Ausrichtung darauf sitzt, und es muss korrekt in Ihrem Rollstuhl platziert werden, wobei der Bezug mit der Schaumstoffunterlage korrekt ausgerichtet sein muss. Sie ist beschriftet, um die richtige Ausrichtung anzuzeigen.

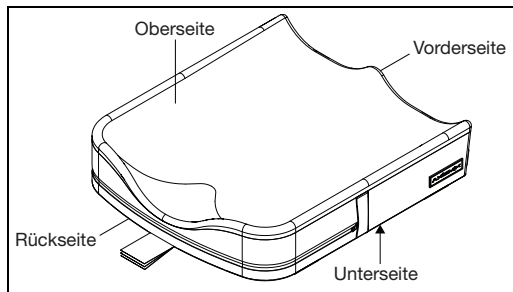

**WARNUNG**

**WARNUNG: Wenn Sie das Kissen und den Bezug nicht korrekt ausrichten, kann dies Hautschäden verursachen, was zu schweren Verletzungen oder zum Tod führen kann.**

## Einrichten, Anpassen und Pflege

### A. Anpassen Ihres Kissens und Rollstuhls

1. Ersteinrichtung des Kissens ohne Benutzer in sitzender Position
  - Achten Sie bei der Auswahl des für Sie geeigneten Kissens darauf, dass die Abmessungen unter Berücksichtigung der Breite und Länge Ihres Rollstuhlgurts oder Ihrer Sitzschale passend sind. Wenn Sie unsicher sind, wenden Sie sich an Ihren autorisierten Ki Mobility Lieferanten oder Ihren Kliniker.
  - Legen Sie das Kissen so in den Stuhl, dass die Materialkennzeichnungen zur Rückseite des Stuhls und der Griff des Kissens zur Vorderseite des Stuhls zeigen. Die rutschfeste Textur sollte dem Sitzgurt oder der Sitzschale Ihres Rollstuhls zugewandt sein.
  - Es ist wichtig, dass das Kissen während des normalen Gebrauchs im Rollstuhl verbleibt. Es ist auch wichtig, dass das Kissen während des Transfers nicht verschoben wird, wodurch Sie rutschen oder stürzen könnten. Ihr Kissen verfügt über Klettverschlüsse und eine rutschfeste Unterseite, um den Halt im Rollstuhl zu erleichtern. Stellen Sie sicher, dass die Kissen-Klettverschlüsse mit den Rollstuhl-Klettverschlüssen ausgerichtet sind

und mit diesen zusammenpassen. Wenn Ihr Rollstuhlgurt oder Ihre Sitzschale keine Klettverschlüsse hat oder diese nicht mit dem Kissen ausgerichtet sind, sollten Sie sich an Ihren autorisierten Ki Mobility Lieferanten oder Ihren Kliniker wenden, um sicherzustellen, dass das Kissen geeignet ist.

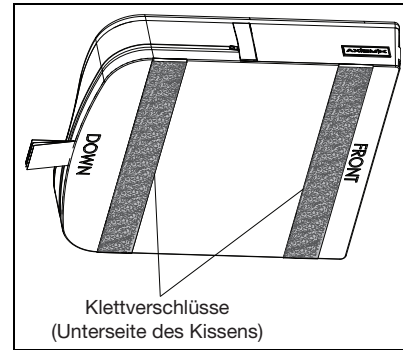

**WARNUNG**

**WARNUNG: Wenn Sie ein Kissen auswählen, das nicht zu Ihrem Rollstuhl passt, kann dies Hautschäden verursachen, was zu schweren Verletzungen oder zum Tod führen kann.**



**WARNUNG**

**WARNUNG: Wenn Sie das Kissen und den Bezug nicht korrekt ausrichten, kann dies Hautschäden verursachen, was zu schweren Verletzungen oder zum Tod führen kann.**



**WARNUNG**

**WARNUNG: Wenn Sie das Kissen und den Bezug, die im Rollstuhl fixiert werden können, nicht korrekt auswählen, können Sie aus Ihrem Rollstuhl fallen, was zu schweren Verletzungen führen kann.**



**WARNUNG**

**WARNUNG: Vermeiden Sie die Verwendung des Kissens auf übermäßig gespannter Sitzgurtpolsterung. Gespannte Polsterung bietet keine ausreichende Unterstützung für das Kissen, was zu einer falschen Positionierung führen kann. Dies kann Ihre Haut verletzen, was zu schweren Verletzungen oder zum Tod führen kann.**

2. Rollstuhleinrichtung und Einstellung für Ihr Sitzkissen
  - a. Vergewissern Sie sich, dass die Hüfte nach Anleierung Ihres autorisierten Ki Mobility Lieferanten oder Ihres Klinikers im Rücken des Rollstuhls und des Kissens korrekt platziert ist.
  - b. Stellen Sie sicher, dass Ihre Fußstützen auf die richtige Höhe eingestellt sind, wie von Ihrem autorisierten Ki Mobility Lieferanten oder Ihrem Kliniker angewiesen.
  - c. Stellen Sie sicher, dass Ihre Rückenstütze richtig positioniert und auf Ihre Sitzhaltung eingestellt ist, wie von Ihrem autorisierten Ki Mobility Lieferanten oder Ihrem Kliniker angewiesen.



**WARNUNG**

**WARNUNG: Wenn Sie nicht sicherstellen, dass der Rollstuhl für die Verwendung mit dem Kissen richtig eingestellt ist, kann dies Hautschäden verursachen, was zu schweren Verletzungen oder zum Tod führen kann.**

## B. Wartung

Regelmäßige Reinigung und Wartung kann dazu beitragen, die Lebensdauer Ihres Kissens zu verlängern. Sie sollten Ihr Kissen wöchentlich inspizieren. Während der Reinigung wird eine Inspektion der Komponenten empfohlen.

1. Prüfen Sie den Bezug auf Risse und übermäßige Abnutzung
  - a. Entfernen Sie den Bezug und überprüfen Sie ihn auf Auffälligkeiten (innen und außen).
  - b. Prüfen Sie die Schaumstoffunterlage auf Zerfall oder Abnutzung.
    - a. Risse, die tiefer als 6,35 mm (0,25") sind
    - b. Lose Körnchen aus Schaumstoff
    - c. Dauerhafte Veränderungen der Form des unbelasteten Schaums, z. B. Abflachung.
  - c. Untersuchen Sie die Flüssigkeitsblase auf Risse oder Löcher. Untersuchen Sie den Bereich um die Blase und den Bezug auf das Vorhandensein einer dicken, weißen Flüssigkeit, die auf das Vorhandensein eines Lecks hinweist.





### **WARNUNG**

**WARNUNG:** Wenn Sie irgendwelche Auffälligkeiten feststellen, wie z.B. Schaumstoffbruch, stellen Sie die Verwendung dieses Produkts sofort ein und wenden Sie sich an Ihren autorisierten Ki Mobility Lieferanten oder Kliniker. Wenn Sie dies nicht tun, kann dies Hautschäden verursachen, was zu schweren Verletzungen oder zum Tod führen kann.

## C. Reinigung

### **WARNUNG**

**WARNUNG:** Reinigung, Desodorierung und Desinfizierung, auch nach der hier beschriebenen Methode, können den natürlichen Abbau des Schaums beschleunigen. Die Wirkung hängt von den verwendeten Chemikalien ab. Vergewissern Sie sich, dass die Verschlechterung nicht so weit fortgeschritten ist, dass das Kissen nicht mehr verwendet werden kann, wie es in der mit dem Produkt gelieferten Anwendungshinweisen beschrieben ist.

Pflege- und Gebrauchsanleitungen	
	Maschinenwaschbar, 60°C
	Nicht bleichen
	Im Trockner trocknen, normal, keine Hitze
	Nicht bügeln
	Keine chemische Reinigung

1. Reinigen des Bezugs

**HINWEIS:** Das Trocknen mit Hitze kann zu einer Schrumpfung führen, welche die Passform und Funktion der Bezüge beeinträchtigt.

- a. Entfernen Sie den Bezug von der Schaumstoffunterlage und schließen Sie den Reißverschluss.
- b. Maschinenwäsche in warmem Wasser und Trocknen im Wäschetrockner - keine Hitze. Nicht bügeln. Hinweis - Bezüge nicht chemisch reinigen und keine industriellen Waschmaschinen und Trockner zum Reinigen der Bezüge verwenden. Nicht dampfautoklavieren. Nicht bleichen.

- c. Um den Bezug nach dem Waschen wieder anzubringen, platzieren Sie den Bezug wieder auf der Schaumstoffunterlage. Achten Sie darauf, dass die Rückseite des Bezugs mit der Rückseite der Schaumstoffunterlage übereinstimmt. Hinweis - Bei Verwendung in einem institutionellen Umfeld schreiben Sie den Namen des Bewohners mit einem Permanentmarker auf das Etikett des Bezugs. Dadurch wird sichergestellt, dass der richtige Bezug nach dem Waschen wieder auf das passende Kissen kommt.

2. Reinigung oder Desodorierung der Schaumstoffunterlage

**HINWEIS:** Tauchen Sie Ihre Schaumstoffunterlage nicht in eine Lösung ein.

- a. Füllen Sie eine Sprühflasche mit Reinigungs- oder Desodorierungsmittel. Vergewissern Sie sich, dass die Kennzeichnung des Herstellers des Reinigungs- oder Desodorierungsmittels angibt, dass es für diese Verwendung geeignet ist. Befolgen Sie die Angaben des Herstellers zur richtigen Konzentration und Verwendung der Lösung.
- b. Legen Sie die Schaumstoffunterlage in die Badewanne oder auf eine Oberfläche, die nass werden kann.
- c. Besprühen Sie die gesamte Oberfläche der Schaumstoffunterlage einschließlich der Seiten. Drehen Sie sie um und wiederholen Sie den Vorgang auf der Unterseite. Wenn Sie mit dem Sprühen fertig sind, lassen Sie die Lösung 20 bis 30 Minuten lang einwirken.
- d. Wischen Sie die Lösung mit einem feuchten Waschlappen ab. Nicht mit Wasser besprühen.
- e. Lassen Sie das Material an der Luft trocknen, vermeiden Sie jedoch direkte Sonneneinstrahlung. Je nachdem, wie nass Ihre Schaumstoffunterlage ist, kann es 24 Stunden bis mehrere Tage dauern, bis sie vollständig getrocknet ist. Vergewissern Sie sich vor der Verwendung, dass keine Lösung in der Schaumstoffunterlage geblieben ist.

3. Desinfektion der Schaumstoffunterlage

**HINWEIS:** Tauchen Sie Ihre Schaumstoffunterlage nicht in eine Lösung ein.

- a. Füllen Sie eine Sprühflasche mit einer 70-prozentigen oder höheren Alkohollösung.
- b. Entfernen Sie die Flüssigkeitsblasen und die Behälterstopfen.
- c. Legen Sie die Schaumstoffunterlage in die Badewanne oder auf eine Oberfläche, die nass werden kann.
- d. Besprühen Sie die gesamte Oberfläche der Schaumstoffunterlage einschließlich der Seiten. Drehen Sie sie um und wiederholen Sie den Vorgang auf der Unterseite. Wenn Sie mit dem Sprühen fertig sind, lassen Sie die Lösung 20 bis 30 Minuten lang einwirken.
- e. Wischen Sie die Lösung mit einem feuchten Waschlappen ab. Nicht mit Wasser besprühen.
- f. Lassen Sie das Material an der Luft trocknen, vermeiden Sie jedoch direkte Sonneneinstrahlung. Je nachdem, wie nass Ihre Schaumstoffunterlage ist, kann es 24 Stunden bis mehrere Tage dauern, bis sie vollständig getrocknet ist. Vergewissern Sie sich vor der Verwendung, dass keine Lösung in der Schaumstoffunterlage geblieben ist.

## D. Wiederausammenbau Ihres Axiom-Kissens nach der Reinigung

1. Nach korrekter Reinigung und Wartung
  - a. Führen Sie die Schaumstoffunterlage mit dem Etikett nach unten und dem Reißverschluss auf der Rückseite des Kissens in den Bezug ein.
  - b. Schließen Sie den Reißverschluss an Ihrem Kissen und stellen Sie sicher, dass der Reißverschlusszug am Ende geschlossen ist und der Zug in die Reißverschlussstasche im Bezug gesteckt wird. Überprüfen Sie, ob sich die Serien- und Zulassungsschilder auf der Rückseite der Schaumstoffunterlage befinden.

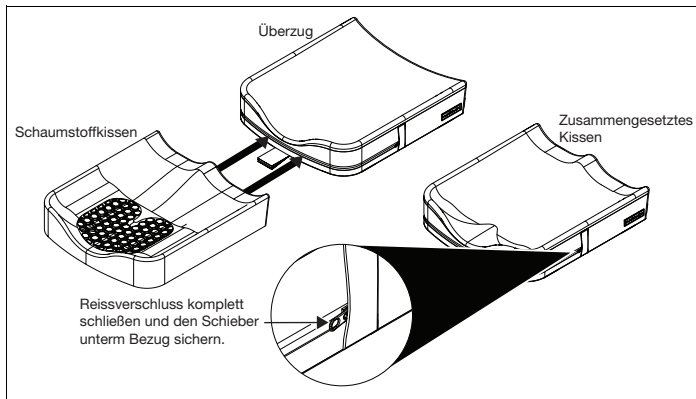

## KI MOBILITY BESCHRÄNKTE GEWÄHRLEISTUNG

Die erwartete Lebensdauer des Produkts ist fünf Jahre.

### A. Für 24 Monate

Ki Mobility gewährleistet, dass das Kissen für einen Zeitraum von 24 Monaten frei von Material- und Verarbeitungsfehlern ist. Diese beschränkte Gewährleistung gilt für:

1. Axiom P und Axiom SP Kissenunterteile

Für einen Zeitraum von 24 Monaten (2 Jahre) ab Kaufdatum, bei normalem Gebrauch, repariert oder ersetzt Ki Mobility das Gerät nach eigenem Ermessen kostenlos, falls ein Material- oder Verarbeitungsfehler auftritt. Diese Gewährleistung gilt nicht für Puncturen, Risse oder Brandschäden.

### B. Für 6 Monate

Ki Mobility gewährleistet, dass das Kissen für einen Zeitraum von 6 Monaten frei von Material- und Verarbeitungsfehlern ist. Diese beschränkte Gewährleistung gilt für:

1. Axiom P und Axiom SP - Abnehmbare Abdeckung

Für einen Zeitraum von 6 Monaten ab Kaufdatum, bei normalem Gebrauch, repariert oder ersetzt Ki Mobility diese nach eigenem Ermessen kostenlos, falls ein Material- oder Verarbeitungsfehler auftritt. Diese Gewährleistung gilt nicht für Puncturen, Risse oder Brandschäden.

## C. Beschränkungen

1. Wir übernehmen keine Gewährleistung für:
  - a. Schäden, die durch Vernachlässigung, Missbrauch oder durch unsachgemäßes Anbringen oder Reparatur entstehen.
  - b. Produkte, die ohne die ausdrückliche schriftliche Zustimmung von Ki Mobility verändert wurden.
  - c. Schäden durch Überschreiten der Gewichtsgrenze.
2. Diese Gewährleistung ist UNGÜLTIG, wenn das originale Kissenetikett entfernt oder verändert wird.
3. Diese Gewährleistung gilt nur in den Nordamerika. Erkundigen Sie sich bei Ihrem Lieferanten, ob internationale Gewährleistungen gelten.
4. Diese Garantie ist nicht übertragbar und gilt nur für den Kauf durch den ersten Endverbraucher dieses Produkts über einen autorisierten Ki Mobility Lieferanten.

## D. Was wir tun werden

Unsere einzige Haftung besteht in der Reparatur oder dem Austausch der Teile, die unter die Garantie fallen. Dies ist der ausschließliche Rechtsbehelf für Folgeschäden.

## E. Was Sie tun müssen

1. Holen Sie von uns, solange diese Gewährleistung in Kraft ist, eine vorherige Genehmigung für die Rücksendung oder Reparatur der Teile ein, die unter die Garantie fallen.
2. Reklamationen und Reparaturen sollten über den nächstgelegenen autorisierten Lieferanten abgewickelt werden. Mit Ausnahme der hierin enthaltenen ausdrücklichen Gewährleistungen sind alle anderen Gewährleistungen, einschließlich impliziter Garantien der Marktgängigkeit und Gewährleistungen der Eignung für einen bestimmten Zweck, ausgeschlossen.

## F. Hinweis für Endverbraucher

1. Soweit gesetzlich zulässig, tritt diese Gewährleistung an Stelle jeder anderen Gewährleistung (schriftlich oder mündlich, ausdrücklich oder implizit, einschließlich einer Gewährleistung der Marktgängigkeit oder der Eignung für einen bestimmten Zweck).
2. Diese Gewährleistung gibt Ihnen bestimmte gesetzliche Rechte. Sie können auch andere Rechte haben, die von Staat zu Staat unterschiedlich sind.

Notieren Sie hier Ihre Chargennummer (auf den Kissenanhängern), damit Sie später darauf zurückgreifen können:



Ki Mobility  
5201 Woodward Drive  
Stevens Point, Wisconsin 54481  
715-254-0991



Authorized EU Representative:  
Etac Supply Center AB  
Långgatan 12  
334 33 Anderstorp  
Sweden



[www.kimobility.com](http://www.kimobility.com)



DCN1164.0