

CATALYST 5X

FR - MANUEL D'INSTRUCTIONS DE L'UTILISATEUR ET GARANTIE



Additional User
Instruction
Languages



2024-08-29

I. INTRODUCTION

Merci d'avoir acheté un fauteuil roulant Ki Mobility!



AVERTISSEMENT: Ne l'utilisez pas sans avoir lu au préalable l'intégralité de ce manuel. Une utilisation sans avoir lu au préalable l'intégralité de ce manuel peut entraîner des blessures graves pour l'utilisateur et/ou l'accompagnateur.

Ki Mobility recommande d'être formé par un professionnel de la technologie d'assistance (Assistive Technology Professional - ATP) ou d'un autre professionnel clinique ou technique compétent dans l'utilisation sécurisée de ce fauteuil avant de l'utiliser.

Si vous avez des questions ou des préoccupations concernant un aspect de ce fauteuil roulant, ce manuel ou le service fourni, n'hésitez pas à contacter votre fournisseur agréé, un représentant autorisé ou Ki Mobility. Ki Mobility est accessible comme suit :

(1) 715-254-0991



Ki Mobility
5201 Woodward Drive
Stevens Point, WI 54481
U.S.A.



www.kimobility.com (Comprend le localisateur de revendeurs et l'accès aux informations imprimées)

Ou via notre représentant autorisé de l'UE :



Etac Supply Center AB
Långgatan 12
334 33 Anderstorp
Sweden

II. TABLE DES MATIÈRES

I.	INTRODUCTION	1
II.	TABLE DES MATIÈRES	1
III.	AVIS - LIRE AVANT UTILISATION	1
A.	Utilisation prévue	1
B.	Indications d'utilisation	1
C.	Votre sécurité	1
D.	Les mots signaux	1
E.	Identification par le numéro de série	2
F.	Glossaire des symboles	2
G.	Avertissements et mises en garde généraux	2
H.	Ceintures ou harnais de positionnement	3
I.	Conduite de votre fauteuil roulant	4
J.	Entraînements électriques	5
K.	Votre fauteuil roulant et l'environnement	5
L.	Modification de votre fauteuil roulant	5
M.	Stabilité du fauteuil roulant	5
N.	Sièges du marché secondaire	6
IV.	UTILISATION ET CONFIGURATION DU FAUTEUIL ROULANT	6
A.	Trottoirs, marches et escaliers	6
B.	Transferts	6
C.	Utilisation en transit	6
D.	Utilisation d'un coussin	8
E.	Transport d'un fauteuil roulant sans occupant	8
F.	Votre Catalyst 5Vx et ses pièces	8
G.	Bras en T réglable en hauteur	9
H.	Accoudoirs pivotants	9
I.	Bras en T rabattable réglable en hauteur	9
J.	Suspentes pivotantes	10
K.	Suspentes pivotantes avec loquet à 4 voies	10
L.	Tubes d'extension	11
M.	Repose-jambe réglable	11
N.	Repose-jambe réglable Pro	11
O.	Support de moignon	12
P.	Dossier réglable en hauteur	12
Q.	Dossier rabattable à moitié	12
R.	Roues arrière	12
S.	Blocage des roues	13
T.	Anti-bascules	13
U.	Tissu de revêtement	15
V.	Revêtement du siège	15
W.	Support du réservoir d'oxygène	15
X.	Surfaces de contact	15
Y.	Pliage de votre Catalyst	15
Z.	Tube marche pied	16
AA.	Roues de transit	16
BB.	Frein à tambour	16
CC.	Support de canne ou béquille	16
DD.	Assise amovible	17
V.	RETIEN ET SOINS	17
A.	Tableau de l'entretien	17
B.	Nettoyage	18
C.	Rangement	18
D.	Élimination	18
VI.	DÉPANNAGE	18
A.	Symptômes et solutions	18
VII.	GARANTIE	19
VIII.	SPÉCIFICATIONS - CATALYST 5VX	19

III. AVIS - LIRE AVANT UTILISATION

A. Utilisation prévue

Le fauteuil roulant manuel Ki Mobility Catalyst 5Vx est destiné à offrir une mobilité aux personnes limitées à une position assise.

B. Indications d'utilisation

Le fauteuil roulant manuel Ki Mobility Catalyst 5Vx est un appareil à commande manuelle doté de roues qui est destiné à offrir une mobilité aux adultes limités à une position assise.

C. Votre sécurité

REMARQUE: Contactez Ki Mobility pour des informations sur les rappels et les avis relatifs à la sécurité.

Tout événement indésirable grave ou blessures liés à l'utilisation de votre fauteuil roulant ou de ses accessoires doivent être signalés immédiatement si l'incident entraîne directement ou indirectement une détérioration grave de la santé, ou la mort, de l'utilisateur ou d'une autre personne. Signalez tout événement grave et/ou blessure à Ki Mobility et, si la réglementation locale l'exige, à l'autorité sanitaire compétente où l'utilisateur et/ou une autre personne réside légalement.

N'utilisez pas ce fauteuil roulant sans avoir lu au préalable l'intégralité de ce manuel. AVANT de rouler, vous devez être formé à l'utilisation sécurisée de ce fauteuil par un ATP ou tout autre professionnel clinique ou technique compétent. Ki Mobility fabrique de nombreux modèles de fauteuils roulants qui peuvent répondre à vos besoins. La meilleure pratique reconnue pour choisir un fauteuil roulant est de consulter un ATP ou un autre professionnel technique compétent et un professionnel clinique expérimenté tel qu'un physiothérapeute, un ergothérapeute ou un médecin. La sélection finale du type de fauteuil roulant, des options et des réglages incombe uniquement à vous et à vos professionnels techniques et cliniques. Les options que vous choisissez, la configuration et le réglage du fauteuil roulant ont un impact direct sur ses performances, sa stabilité et sa capacité à répondre à vos besoins. Les facteurs à considérer qui affectent votre sécurité et votre stabilité sont :

- Vos capacités et compétences personnelles, y compris la force, l'équilibre et la coordination.
- Les types de dangers et d'obstacles que vous pourriez rencontrer au cours de votre journée.
- Les dimensions spécifiques, les options et la configuration. En particulier, la hauteur du siège, la profondeur du siège, l'angle du siège, l'angle du dossier, la taille et la position des roues arrière et la taille et la position des roulettes avant.

D. Les mots signaux

Dans ce manuel, vous trouverez ce que l'on appelle des mots « signaux ». Ces mots sont utilisés pour identifier et transmettre la gravité de divers dangers. Avant d'utiliser ce fauteuil, vous et toute personne susceptible de vous aider devez lire l'intégralité de ce manuel. Veuillez noter le mot Signal et prendre en compte toutes les remarques, mises en garde ou avertissements. Assurez-vous de suivre toutes les instructions et d'utiliser votre fauteuil en toute sécurité. Le mot Signal fait référence à un danger ou à une pratique dangereuse qui peut entraîner des blessures graves ou la mort pour vous ou pour d'autres personnes. Les « Avertissements » sont répartis en trois catégories principales, comme suit:

REMARQUE – La remarque indique une situation potentiellement dangereuse qui, si elle n'est pas évitée, pourrait entraîner une baisse des performances ou l'endommagement de votre fauteuil roulant.



MISE EN GARDE: La mise en garde indique un risque de danger potentiel qui, si l'on ne fait rien pour l'éviter, peut endommager votre fauteuil roulant et vous blesser.



AVERTISSEMENT: L'avertissement indique un risque de danger potentiel qui, si l'on ne fait rien pour l'éviter, peut provoquer des blessures graves, voire mortelles.

Ces mots signaux seront placés dans tout le manuel, le cas échéant, pour mettre en évidence la situation dangereuse. Reportez-vous à la section F pour connaître les situations dangereuses qui s'appliqueront à l'utilisation générale de ce fauteuil roulant.

E. Identification par le numéro de série

L'étiquette du numéro de série fournit des informations importantes sur votre fauteuil et le numéro de série est utilisé comme identifiant unique pour votre propre fauteuil. Voir l'image ci-dessous pour savoir où trouver le numéro de série sur votre fauteuil.

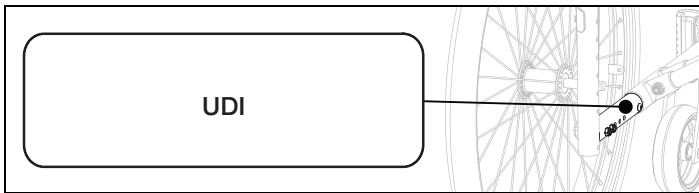

F. Glossaire des symboles

SYMBOLE	DÉFINITION
	Indique le fabricant de l'appareil médical.
	Date de fabrication (ANNÉE/MOIS/JOUR).
	Indique la nécessité pour l'utilisateur de consulter une instruction pour des raisons de sécurité telles que des mises en garde et des avertissements.
	Indique que l'article est un appareil médical.
	Indique le numéro de série du fabricant afin qu'un appareil médical spécifique puisse être identifié.
	Indique le représentant autorisé dans la Communauté européenne.
	Indique la déclaration du fabricant que le produit répond aux exigences des directives CE applicables.
	Indique la nécessité pour l'utilisateur de consulter le mode d'emploi.
	Indique la nécessité pour l'utilisateur de consulter le site Internet répertorié pour obtenir le mode d'emploi au format électronique.
	Indique un site Internet où l'utilisateur peut obtenir des informations supplémentaires sur le produit médical.
	Indique une limite maximale de poids spécifiée (lb/kg).
	Indique un point de sécurisation du transit.
	Indique un point de pincement potentiel.
	Indique l'entité qui importe le dispositif médical dans la région.
	Conforme à la section 19 de la norme WC-4 de l'ANSI/RESNA (WC-19) et à la norme ISO 7176-19.
	Indique qu'il n'est pas destiné à une utilisation en transit.

G. Avertissements et mises en garde généraux

AVERTISSEMENT

	Standard	HD	Transit
Catalyst 5Vx	300 lbs (136 kg)	350 lbs (159 kg)	300 lbs (159 kg)

AVERTISSEMENT: Les limites se réfèrent au poids combiné en livres de l'utilisateur et de tous les articles transportés. Ne dépassez pas la limite de poids du fauteuil. Le dépassement de la limite de poids peut endommager votre fauteuil ou augmenter le risque de chute ou de basculement. Un basculement ou une chute pourrait provoquer des blessures graves, voire mortelles.

N'utilisez pas le fauteuil pour la musculation. Le déplacement de poids supplémentaire modifie le centre de gravité du fauteuil, augmentant ainsi le risque de basculement. Un basculement pourrait endommager votre fauteuil ou provoquer des blessures graves, voire mortelles.

Ne pas suspendre de sacs à dos, de sacs ou d'objets lourds à un niveau supérieur à celui du centre de gravité de l'occupant. Le poids supplémentaire modifie le centre de gravité du fauteuil, augmentant ainsi le risque de basculement. Le basculement pourrait provoquer des blessures graves, voire mortelles. S'il vous faut transporter des charges supplémentaires, on recommande d'utiliser les supports sous le siège et les poches. Les objets suspendus au fauteuil peuvent provoquer une instabilité, empêcher l'accès aux composants du fauteuil, s'empêtrer dans des pièces mobiles ou entraîner l'usure prématurée des composants du fauteuil comme le tissu du dossier et les poignées de poussée.

Maintenez les pneus gonflés à la pression correcte. Utiliser un fauteuil sans pneus correctement gonflés peut affecter sa stabilité, augmentant ainsi le risque de basculement. Un basculement pourrait endommager votre fauteuil ou provoquer des blessures graves, voire mortelles, pour vous et pour d'autres. La pression correcte des pneus est indiquée sur la paroi latérale du pneu. Votre fournisseur de fauteuil roulant peut déterminer si vos pneus sont gonflables en cas de doute.

Évitez les rampes ou les pentes inclinées de plus de 9 degrés. Les pentes raides augmentent votre risque de tomber ou de basculer. Un basculement pourrait endommager votre fauteuil ou provoquer des blessures graves, voire mortelles, pour vous et pour d'autres. N'utilisez pas le fauteuil sur des rampes ou des pentes inclinées de plus de 9 degrés (environ 2 pouces de montée / descente par pied linéaire) : ni vers le haut ou le bas, ni en travers.

Évitez les surfaces inclinées glissantes ou recouvertes de glace, d'huile ou d'eau. Les pentes glissantes peuvent entraîner une incapacité à contrôler le fauteuil roulant sur la surface et entraîner un basculement ou une chute. Un basculement ou une chute pourrait endommager votre fauteuil ou provoquer des blessures graves, voire mortelles.

Évitez de vous pencher sur le côté ou l'arrière de votre fauteuil roulant pour étendre votre portée. Se pencher sur le fauteuil pourrait changer son centre de gravité et provoquer une situation instable entraînant une chute ou un basculement. Un basculement ou une chute pourrait endommager votre fauteuil ou provoquer des blessures graves, voire mortelles.

Ne soulevez pas le fauteuil roulant par ses pièces amovibles lorsqu'il est occupé. Le fait de soulever un fauteuil roulant par des pièces amovibles lorsqu'il est occupé peut entraîner la chute ou la perte de contrôle de l'utilisateur. Une chute ou une perte de contrôle pourrait endommager votre fauteuil ou provoquer des blessures graves, voire mortelles.

Conservez le matériel d'emballage hors de portée des enfants. Une mauvaise manipulation des matériaux d'emballage et le non-respect du devoir de surveillance des enfants peuvent entraîner une suffocation et des blessures graves, voire mortelles.

Votre fauteuil roulant est conforme à la norme ISO 7176-16 à l'égard de l'inflammabilité. La résistance à l'inflammation peut changer avec l'utilisation, le vieillissement et le nettoyage. Il faut prendre soin d'éviter les sources d'inflammation ou de se trouver à proximité d'une matière inflammable qui peut accroître la capacité d'inflammation, comme l'oxygène et l'alcool. Vous devez également être conscient que l'ajout de composants comme un siège, des supports posturaux ou d'autres matériaux peut modifier l'inflammabilité. Des modifications de l'inflammabilité peuvent entraîner des blessures graves, voire mortelles.

En cas de déversements corrosifs ou d'exposition à des risques biologiques, éliminez immédiatement les contaminants, sinon des blessures graves, voire la mort, pourraient survenir. Consultez la section Nettoyage de ce manuel pour obtenir des instructions.

Toute partie du corps qui effectue une pression sur le châssis ou d'autres composants du fauteuil roulant peut créer une déformation de la peau et entraîner un point de haute pression. Les points de haute pression nuisent au tissu sous contrainte et peuvent causer une blessure par pression ou des lésions cutanées. Si des rougeurs apparaissent sur la peau, ou tout autre symptôme d'une blessure par pression ou d'une lésion cutanée, cessez immédiatement l'utilisation de ce produit et consultez votre médecin. Continuer à utiliser le fauteuil roulant après un changement au niveau de la peau peut entraîner des blessures graves, voire mortelles.

G. Avertissements et mises en garde généraux (suite)

⚠ Pour déplacer et soulever le fauteuil roulant vide en toute sécurité, on recommande de plier le dossier (si la configuration le permet) et de le prendre par les points sur le cadre indiqués sur le schéma. Faites attention de ne pas prendre le fauteuil à des endroits où des composants sont amovibles ou de le déplacer quand il est utilisé afin d'éviter les blessures ou une défaillance de composants.

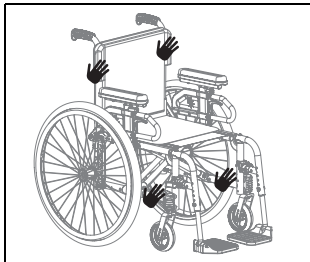

⚠ Les dimensions totales du fauteuil roulant varient en fonction de la configuration spécifique comme la profondeur du siège, la largeur du siège, les choix de roues et de pneus et l'ajout d'équipement d'après-vente non fourni par Ki Mobility. Si les dimensions totales de votre fauteuil roulant dépassent les dimensions recommandées sur l'image ci-dessous, elles peuvent limiter l'accès aux issues de secours. L'impossibilité d'accéder à une issue de secours peut entraîner des blessures graves, voire mortelles.

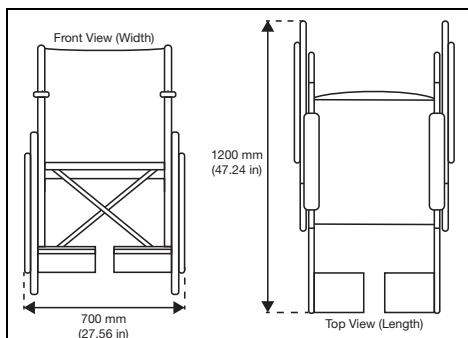

⚠ MISE EN GARDE ⚠

MISE EN GARDE: Évitez de serrer excessivement les boulons et le matériel qui attachent les composants au châssis. Un serrage excessif pourrait endommager le fauteuil, affectant sa durabilité et ses performances. L'endommagement du fauteuil pourrait blesser l'utilisateur.

REMARQUE: Vous trouverez des informations sur le serrage du matériel dans la section maintenance de ce manuel. Si vous ne savez pas comment serrer correctement les boulons ou le matériel ou si vous n'avez pas les outils nécessaires, consultez votre fournisseur agréé.

⚠ AVERTISSEMENT ⚠

AVERTISSEMENT: L'utilisation du repose-pied sans protection des pieds comme des chaussures peut causer de graves blessures aux pieds.

Les fauteuils roulants Ki Mobility sont offerts avec plusieurs options de repose-pied. Leurs réglages varient et ils sont conçus pour faciliter le support et le positionnement adéquats des pieds. Ils sont conçus pour être utilisés avec des protections des pieds comme des chaussures. En règle générale, les plaques repose-pied peuvent être plus petites que vos pieds et ne les protégeront pas des blessures dues à un contact avec les murs, les portes et d'autres surfaces dures possibles pendant l'utilisation du fauteuil roulant. Les surfaces peuvent être texturées ou revêtues de façon à éviter le glissement des pieds. Certaines sont munies de fentes pour faciliter la fixation d'autres types de support pour pieds. Ces textures, ces revêtements ou ces moyens de fixation ne sont pas conçus pour interagir avec des pieds nus et peuvent causer l'abrasion de la peau

ou des points de pression qui peuvent nuire à l'intégrité des tissus. Des supports secondaires comme des repose-pieds ou un compartiment à pieds peuvent être ajoutés pour protéger vos pieds si vous ne portez pas de protections des pieds comme des chaussures. Si vous ne savez pas si vos repose-pieds sont bien adaptés pour vous, vous devriez consulter un professionnel de technologie d'assistance ou un autre professionnel technique compétent ainsi qu'un clinicien professionnel comme un physiothérapeute, un ergothérapeute ou un médecin pour déterminer quels repose-pieds répondront le mieux à vos besoins. Si vous souffrez d'une rupture de la peau ou d'autres problèmes d'intégrité de la peau, vous devez cesser immédiatement l'utilisation et consulter un professionnel clinique formé en soins de la peau comme un médecin, une infirmière ou un thérapeute. Respectez toujours les conseils des professionnels cliniques qui prennent soin de votre peau et portez les pansements ou les protections recommandés pour protéger votre peau.

⚠ AVERTISSEMENT ⚠

AVERTISSEMENT: L'utilisation du support de moignon sans les protections adéquates peut entraîner de graves blessures à vos moignons.

Si vous êtes amputé ou avez d'autres malformations des extrémités inférieures, votre fauteuil peut être accompagné d'un ou de deux supports de moignon. Les supports de moignon sont conçus pour être utilisés avec des protections adéquates pour vos moignons. Ils peuvent être délibérément plus courts que vos moignons, et ils ne les protégeront pas des blessures dues à un contact avec les murs, les portes et d'autres surfaces dures possible pendant l'utilisation du fauteuil roulant. Les moignons peuvent souffrir de troubles d'intégrité des tissus en raison du cisaillement et de l'abrasion. Vous devriez toujours porter des protections adéquates sur vos moignons pour réduire ce risque. Si vous souffrez d'une rupture de la peau ou d'autres problèmes d'intégrité de la peau, vous devez cesser immédiatement l'utilisation et consulter un professionnel clinique formé en soins de la peau comme un médecin, une infirmière ou un thérapeute. Respectez toujours les conseils des professionnels cliniques qui prennent soin de votre peau et portez les pansements ou les protections recommandés pour protéger votre peau.

⚠ AVERTISSEMENT ⚠

AVERTISSEMENT: En fonction de votre peau et d'autres conditions relatives à votre handicap, vous pourriez développer des irritations ou des abrasions en raison d'un contact ou de frottements prolongés avec les surfaces de votre fauteuil roulant. L'irritation et l'abrasion peuvent entraîner des complications dues à la rupture de la peau, ce qui peut être grave.

Ki Mobility recommande de porter des vêtements ou d'autres protections sur la peau qui repose sur des composants ou le châssis de votre fauteuil roulant ou qui frotte contre ceux-ci. Si vous souffrez d'une rupture de la peau ou d'autres problèmes d'intégrité de la peau, vous devez cesser immédiatement l'utilisation et consulter un professionnel clinique formé en soins de la peau comme un médecin, une infirmière ou un thérapeute. Respectez toujours les conseils des professionnels cliniques qui prennent soin de votre peau et portez les pansements ou les protections recommandés pour protéger votre peau.

H. Ceintures ou harnais de positionnement

⚠ AVERTISSEMENT ⚠

AVERTISSEMENT: L'utilisation inadéquate des ceintures de positionnement peut entraîner le glissement de l'utilisateur sous la ceinture de positionnement dans le fauteuil roulant. Le cas échéant, la compression de la poitrine ou la suffocation peuvent découler d'une telle pression due à la ceinture. Le cas échéant, la respiration de l'utilisateur peut être réduite, entraînant ainsi des blessures graves, voire mortelles.

⚠ L'utilisation inadéquate des ceintures de positionnement peut entraîner l'empêchement de parties du corps, ce qui peut limiter la mobilité et les mouvements et ainsi entraîner des blessures graves, voire mortelles.

Ki Mobility recommande l'utilisation de ceintures de positionnement pelviennes. Les ceintures de positionnement pelviennes peuvent réduire le risque de chute. Les ceintures de positionnement, comme les ceintures de positionnement pelviennes et les harnais et sangles de tronc antérieur, sont conçus pour assister, retenir et supporter le bon positionnement et la bonne posture dans le fauteuil roulant.

H. Ceintures ou harnais de positionnement (suite)

- Assurez-vous que l'utilisateur ne glisse pas sous la ceinture de positionnement dans le siège du fauteuil roulant.
- La ceinture de positionnement doit être bien ajustée, assez serrée pour maintenir la position, mais pas trop serrée pour éviter de restreindre la respiration. Une main ouverte devrait pouvoir passer entre la ceinture et l'utilisateur.
- L'utilisation adéquate de coussins peut contribuer à la stabilité pelvienne et réduire les glissements.
- N'utilisez JAMAIS les ceintures de positionnement:
 - a. En guise de retenue. Une retenue nécessite une ordonnance d'un médecin.
 - i. Sauf si vous pouvez retirer les ceintures en cas d'urgence. Si vous ne pouvez pas le faire, consultez votre conseiller en soins de santé pour trouver d'autres solutions pour améliorer votre posture.
 - b. Sur un utilisateur inconscient ou agité.
 - c. Comme dispositif de retenue de l'occupant ou comme ceinture de sécurité dans un véhicule à moteur. Une ceinture de positionnement n'est pas conçue pour remplacer une ceinture de sécurité qui est attachée au châssis d'un véhicule, ce qui serait exigé d'une ceinture de sécurité efficace. Lors d'un arrêt brusque, avec la force de l'arrêt, l'utilisateur serait projeté vers l'avant. Les ceintures de sécurité du fauteuil roulant n'empêcheront pas cela, et des blessures supplémentaires pourraient résulter des ceintures ou des sangles. Consultez la section Transit de ce manuel pour en savoir plus.

I. Conduite de votre fauteuil roulant

AVERTISSEMENT

AVERTISSEMENT: Évitez de pousser ou d'utiliser votre fauteuil roulant sur des surfaces meubles, accidentées, inégales ou glissantes (y compris, entre autres, la glace, le sable, le gazon, le gravier, les nids-de-poule, les fissures et les chaussées craquelées). De telles surfaces peuvent nuire à la stabilité du fauteuil et causer un basculement inattendu entraînant ainsi une chute ou une perte de contrôle. Une chute ou une perte de contrôle ou une chute pourrait endommager votre fauteuil ou provoquer des blessures graves, voire mortelles.

 Regardez toujours devant pour repérer les obstacles potentiels et les transitions de surface qui pourraient coincer les roulettes avant du fauteuil et entraîner l'arrêt abrupt de celui-ci. Le non-respect de cette directive pourrait causer un basculement inattendu entraînant ainsi une chute ou une perte de contrôle. Une chute ou une perte de contrôle ou une chute pourrait endommager votre fauteuil ou provoquer des blessures graves, voire mortelles.

 Regardez toujours devant pour repérer des objets ou des obstacles que vous pourriez heurter avec votre fauteuil roulant. Heurter un objet ou un obstacle pourrait causer un basculement inattendu entraînant ainsi une chute ou une perte de contrôle. Une chute ou une perte de contrôle ou une chute pourrait endommager votre fauteuil ou provoquer des blessures graves, voire mortelles. De plus, heurter un objet ou un obstacle pourrait endommager votre fauteuil roulant. Le risque de blessures et de dommages à votre fauteuil roulant quand vous heurtez un objet ou un obstacle augmente avec la vitesse.

 L'utilisation de votre fauteuil roulant sur les voies publiques est extrêmement dangereuse et n'est pas recommandée. Les utilisateurs de fauteuil roulant doivent respecter les règles de circulation piétonnière. Consultez les lois sur la circulation en vigueur sur votre territoire. Certains territoires interdisent l'utilisation d'un fauteuil roulant sur les voies publiques.

 Votre équilibre est affecté par la pente sur les surfaces sur lesquelles vous vous déplacez. Puisque l'équilibre est affecté, votre fauteuil roulant devient moins stable quand il est incliné. Cela est tout particulièrement le cas quand vous vous déplacez de côté dans une pente. L'utilisation de votre fauteuil roulant dans une pente pourrait entraîner le basculement inattendu de votre fauteuil ou la perte de stabilité de l'utilisateur, entraînant ainsi une chute ou une perte de

contrôle. Une chute ou une perte de contrôle ou une chute pourrait endommager votre fauteuil ou provoquer des blessures graves, voire mortelles.

 Quand vous utilisez votre fauteuil roulant dans des endroits publics ou privés (y compris, entre autres, les passages pour piétons, les trottoirs, les quartiers résidentiels, les stationnements et les parcs), soyez attentif au danger posé par les véhicules à moteur. En raison de votre position basse :

- Quand l'éclairage est faible, utilisez des bandes réfléchissantes sur votre fauteuil et vos vêtements.
- Si vous avez la priorité, cédez toujours le passage tant que le conducteur du véhicule à moteur ne vous a pas vu.

 Faites preuve d'une extrême prudence quand vous reculez. Vous pourriez ne pas être en mesure de voir un obstacle qui pourrait entraîner un basculement. Un basculement pourrait endommager votre fauteuil ou provoquer des blessures graves, voire mortelles.

 **Ki Mobility ne recommande pas de se tenir en équilibre sur les roues arrière seulement (les roulettes avant soulevées du sol), aussi appelé « cabrage ».** Une chute ou un basculement sont très probables, ce qui pourrait endommager votre fauteuil ou provoquer des blessures graves, voire mortelles. Si vous décidez d'ignorer cet avertissement, n'essayez pas de faire un cabrage tant qu'un professionnel clinique ou technique ne vous a pas formé. Vous devriez toujours avoir l'aide d'une personne valide qui est prête à vous retenir si vous dépassez le point de basculement.

 **Ne placez pas votre fauteuil roulant sur un escalator.** L'utilisation du fauteuil roulant sur un escalator peut provoquer une chute, un basculement ou une perte de contrôle. Une chute, un basculement ou une perte de contrôle pourrait endommager votre fauteuil ou provoquer des blessures graves, voire mortelles.

 Évitez de vous habiller et de vous déshabiller dans votre fauteuil roulant. S'habiller et se déshabiller dans votre fauteuil roulant entraîne le déplacement de votre poids. Vous augmentez ainsi votre risque de tomber ou de basculer. Une chute ou un basculement pourrait endommager votre fauteuil ou provoquer des blessures graves, voire mortelles.

 **Ki Mobility recommande d'utiliser des accessoires comme des sangles pour talons ou des sangles pour mollets.** Quand elles sont utilisées correctement, ces sangles peuvent contribuer à éviter que vos jambes et vos pieds ne glissent par accident de la plaque repose-pied, car vos pieds pourraient s'empêtrer dans le fauteuil roulant et ses composants ou heurter le sol. L'utilisation d'un fauteuil roulant sans accessoires, comme des sangles pour talons et des sangles pour mollets bien ajustés, peut entraîner une situation potentiellement dangereuse qui peut entraîner des blessures.

Quand vous utilisez votre fauteuil roulant, faites toujours ce qui suit :

- Regardez la zone loin devant le fauteuil roulant quand vous vous déplacez.
- Assurez-vous que les surfaces sur lesquelles vous vous déplacez sont de niveau et exemptes d'obstacles.
- Retirez ou recouvrez les bandes de seuil entre les pièces.
- Si votre fauteuil roulant est muni d'anti-bascules, assurez-vous qu'ils sont verrouillés en place quand vous vous déplacez (reportez-vous à la section S. pour connaître l'utilisation adéquate des anti-bascules).
- Gardez les deux mains sur les mains courantes lorsque vous franchissez des obstacles.
- Ne propulsez jamais votre fauteuil roulant en vous poussant ou en vous tirant sur un objet.
- Assurez-vous qu'il n'y a pas de chute au bas des rampes.
- Dans une pente ascendante, penchez-vous légèrement vers l'avant pour éviter de basculer vers l'arrière.
- Dans une pente descendante, plaquez-vous légèrement contre le dossier pour éviter de basculer vers l'avant.
- N'essayez pas de franchir des obstacles sans assistance.
- Assurez-vous que toute rampe, pente ou bordure de trottoir sur laquelle vous pouvez tenter de rouler est conforme aux directives de l'ADA (Americans with Disabilities Act) ou aux directives d'accessibilité équivalentes dans votre région.

Les directives de l'ADA et d'autres informations sur la conception accessible sont disponibles à l'adresse suivante : www.ada.gov

J. Entraînements électriques

AVERTISSEMENT

AVERTISSEMENT: Assurez-vous que le système d'entraînement électrique a été validé et approuvé par le fabricant pour une utilisation avec votre fauteuil roulant Ki et sa configuration. L'utilisation d'un système d'entraînement électrique externe non approuvé pourrait entraîner une défaillance mécanique du fauteuil ou provoquer une chute. Une chute pourrait endommager votre fauteuil ou causer des blessures graves, voire mortelles.

 Les systèmes d'entraînement électrique modifient la stabilité et la performance du fauteuil roulant. Utilisez toujours des anti-bascules avec votre système d'entraînement électrique. Autrement, votre fauteuil pourrait basculer vers l'arrière. Un basculement vers l'arrière pourrait endommager votre fauteuil roulant ou provoquer des blessures graves, voire mortelles.

 Regardez toujours devant pour repérer des objets ou des obstacles que vous pourriez heurter avec votre fauteuil roulant. Les systèmes d'entraînement électrique modifient les performances du fauteuil roulant et augmentent le risque de basculement inattendu si vous heurtez un objet ou un obstacle. Un basculement inattendu peut entraîner une chute ou une perte de contrôle. Une chute ou une perte de contrôle pourrait endommager votre fauteuil. Le risque de blessures et de dommages à votre fauteuil roulant quand vous heurtez un objet ou un obstacle augmente avec la vitesse.

Ki Mobility ne recommande pas l'installation de systèmes d'entraînement motorisés sur un fauteuil roulant de Ki Mobility. Les fauteuils roulants de Ki Mobility n'ont pas été conçus ou testés par Ki Mobility comme des fauteuils roulants électriques. Si vous ajoutez un système d'entraînement motorisé à un fauteuil roulant Ki Mobility, assurez-vous que le fabricant du système d'entraînement motorisé a validé et approuvé la combinaison du système d'entraînement motorisé et du fauteuil roulant comme étant sécuritaire et efficace.

K. Votre fauteuil roulant et l'environnement

MISE EN GARDE

MISE EN GARDE: Une exposition à l'eau ou à une humidité excessive peut provoquer la rouille ou la corrosion du métal du fauteuil roulant et la déchirure du tissu. Séchez votre fauteuil dès que possible s'il est exposé à l'eau.

 **N'UTILISEZ PAS VOTRE FAUTEUIL ROULANT DANS UNE DOUCHE, UNE PISCINE OU UN PLAN D'EAU.** Ceci entraînera la rouille ou la corrosion de votre fauteuil roulant et ultimement sa défaillance.

 **N'utilisez pas votre fauteuil roulant dans le sable.** Le sable peut pénétrer dans les roulements de roue et les pièces mobiles. Ceci provoquera des dommages et entraînera à terme la défaillance du fauteuil roulant.

L. Modification de votre fauteuil roulant

AVERTISSEMENT

AVERTISSEMENT: PERSONNE NE DEVRAIT MODIFIER CE FAUTEUIL ROULANT SAUF POUR LE RÉGLER CONFORMÉMENT À CE MANUEL OU POUR AJOUTER LES OPTIONS APPROUVÉES PAR KI MOBILITY. IL N'Y A AUCUNE OPTION APPROUVÉE QUI IMPLIQUE LE PERÇAGE OU LA DÉCOUPE DU CADRE PAR QUELQU'UN D'AUTRE QU'UN ASSOCIÉ FORMÉ DE KI MOBILITY. Votre fauteuil roulant a été conçu et fabriqué sous des contrôles de conception stricts. Une partie intégrante de ce processus consiste à s'assurer que les différents composants fonctionnent correctement ensemble ; ils ont été testés selon diverses normes pour garantir la qualité et ils sont approuvés pour fonctionner ensemble. Contactez un fournisseur agréé ou Ki Mobility avant d'ajouter tout accessoire ou composant non fourni par Ki Mobility. Les modifications ou options non approuvées peuvent entraîner une chute et provoquer des blessures graves, voire mortelles.

M. Stabilité du fauteuil roulant

AVERTISSEMENT

AVERTISSEMENT: La stabilité de votre fauteuil roulant peut être affectée par des surfaces meubles, accidentées, inégales (pente ascendante ou descendante) ou glissantes (y compris, entre autres, la glace, le sable, le gazon, le gravier, les nids-depoule, les fissures et les chaussées craquelées). De telles surfaces peuvent entraîner le basculement inattendu du fauteuil roulant, entraînant ainsi une chute ou une perte de contrôle. Une chute ou une perte de contrôle ou une chute pourrait endommager votre fauteuil ou provoquer des blessures graves, voire mortelles.

 Déplacer le poids dans le fauteuil roulant, y ajouter du poids et transporter des objets ou tenter de les atteindre peuvent affecter la stabilité de votre fauteuil roulant. Vous augmentez ainsi votre risque de tomber ou de basculer. Une chute ou un basculement pourrait endommager votre fauteuil ou provoquer des blessures graves, voire mortelles.

 Évitez de vous habiller et de vous déshabiller dans votre fauteuil roulant. S'habiller et se déshabiller dans votre fauteuil roulant entraîne le déplacement de votre poids. Vous augmentez ainsi votre risque de tomber ou de basculer. Une chute ou un basculement pourrait endommager votre fauteuil ou provoquer des blessures graves, voire mortelles.

 Ki Mobility ne recommande pas de se tenir en équilibre sur les roues arrière seulement (les roulettes avant soulevées du sol), aussi appelé « cabrage ». Une chute ou un basculement sont très probables, ce qui pourrait endommager votre fauteuil ou provoquer des blessures graves, voire mortelles. Si vous décidez d'ignorer cet avertissement, n'essayez pas de faire un cabrage tant qu'un professionnel clinique ou technique ne vous a pas formé. Vous devriez toujours avoir l'aide d'une personne valide qui est prête à vous retenir si vous dépassez le point de basculement.

 Si le fauteuil roulant est muni d'un système pour faire varier l'angle d'inclinaison du châssis de siège, confirmez qu'il est suffisamment stable sur toute sa plage d'angles avant l'utilisation. Si le fauteuil roulant n'est pas suffisamment stable sur toute sa plage d'angles d'inclinaison, une chute ou un basculement est imminent. Une chute ou un basculement pourrait endommager votre fauteuil ou provoquer des blessures graves, voire mortelles.

Stratégies pour minimiser le risque de chute:

- Assurez-vous que les anti-bascules sont à la bonne position (reportez-vous à la section S. pour l'utilisation adéquate des anti-bascules).
- Penchez-vous vers l'avant quand vous poussez le fauteuil en montant une pente.
- Penchez-vous vers l'arrière quand vous poussez le fauteuil en descendant une pente.
- Ayez un accompagnateur derrière vous pour vous aider.
- La configuration du fauteuil roulant ne doit être effectuée que par un technicien agréé.
- Utilisez toujours les accessoires fournis.
- Votre fauteuil roulant devrait être réglé par un technicien autorisé quand il a eu un changement au niveau de votre poids ou de votre posture assise.
- Utilisez toujours les anti-bascules quand il est approprié de le faire (reportez-vous à la section S. pour l'utilisation adéquate des anti-bascules).

Pour assurer une bonne stabilité de votre fauteuil roulant, vous devez vous assurer que le centre de gravité et la base de soutien du fauteuil roulant sont adaptés à votre équilibre et à vos capacités. De nombreux facteurs peuvent affecter ces deux éléments:

- Hauteur du siège
- Taille et position des roues arrière
- Profondeur du siège
- Taille et position des roulettes avant
- Angle arrière
- Composants du système de siège
- Angle du siège
- Position d'inclinaison (le cas échéant)

D'autres actions peuvent nuire à la stabilité de votre fauteuil roulant. Vous devriez consulter un professionnel des technologies d'assistance ou un professionnel clinique qui connaît bien vos besoins et vos capacités afin de déterminer ce que vous pouvez faire en toute sécurité tout en maintenant la stabilité de votre fauteuil roulant.

N. Sièges du marché secondaire

AVERTISSEMENT

AVERTISSEMENT: L'installation d'un coussin sur un fauteuil roulant pourrait affecter le centre de gravité du fauteuil roulant. Des changements dans votre centre de gravité peuvent affecter votre stabilité dans votre fauteuil roulant, entraînant un basculement ou une chute de votre fauteuil roulant pouvant entraîner des blessures graves. Consultez toujours les instructions d'utilisation de votre fauteuil roulant pour voir si des modifications du fauteuil roulant peuvent être nécessaires pour assurer une stabilité suffisante après l'ajout d'un coussin.

 L'intégrité de votre peau peut être affectée par de nombreux aspects de votre vie quotidienne et de votre état de santé, y compris l'utilisation de ce produit. Assurez-vous de suivre tous les régimes de soins de la peau établis par votre clinicien. Les consommateurs de ce produit doivent s'assurer que leur peau est inspectée régulièrement pour remarquer tout changement selon les directives de leur médecin. Le non-respect de cette consigne peut entraîner des blessures graves, voire mortelles.

Sélection du produit de siège approprié

Vous devriez consulter un clinicien agréé (c.-à-d. un médecin ou un thérapeute) formé à l'assise et au positionnement des fauteuils roulants avant de sélectionner un produit d'assise et de positionnement. Cela vous aidera à vous assurer de recevoir le produit adapté à vos besoins spécifiques.

IV. UTILISATION ET CONFIGURATION DU FAUTEUIL ROULANT

A. Trottoirs, marches et escaliers

AVERTISSEMENT

AVERTISSEMENT: Ne montez et ne descendez pas plus de 1 ou 2 marches dans votre fauteuil roulant. Si vous ne respectez pas ces avertissements, vous risquez d'endommager votre fauteuil, de tomber, de basculer ou de perdre le contrôle et de causer des blessures graves ou mortelles, à vous-même et à d'autres personnes.

- A. N'essayez pas de monter sur ou de descendre d'un trottoir tout seul, SAUF si vous êtes habile avec ce fauteuil et :
 - a. Vous pouvez faire un cabré en toute sécurité et :
 - i. Vous avez la force et l'équilibre pour le faire.
 - ii. Déverrouillez et faites pivoter les tubes anti-basculer vers le haut et à l'écart afin d'éviter les interférences.
 - iii. N'essayez pas de monter sur ou de descendre d'un trottoir ou une marche haute (plus de 4 pouces de hauteur), SAUF si vous avez de l'aide. Vous pourriez ainsi dépasser le point d'équilibre de votre fauteuil et basculer.
 - iv. Montez et descendez un trottoir ou une marche en ligne droite. Si vous montez ou descendez à un certain angle, une chute ou un basculement est susceptible de se produire.
 - v. Soyez conscient que l'impact dû à une chute depuis un trottoir ou une marche peut endommager votre fauteuil ou desserrer des pièces de fixation.
- B. Ne montez pas et ne descendez pas les escaliers dans votre fauteuil roulant. La montée et la descente d'escaliers peuvent être difficiles et peuvent entraîner une chute qui pourrait causer des dommages à votre fauteuil roulant, ainsi que des blessures graves ou mortelles à vous-même ou aux personnes qui vous aident.

B. Transferts

AVERTISSEMENT

AVERTISSEMENT: Il existe plusieurs techniques de transfert appropriées qui dépendent du niveau de votre handicap et de vos capacités fonctionnelles uniques. Vous devriez être formé par un thérapeute en ce qui concerne la technique de transfert qui vous convient. Assurez-vous d'être en mesure de vous transférer seul avant d'essayer un transfert indépendant. Sachez qu'il est possible qu'il y ait un point lors de chaque transfert lorsque le siège du fauteuil roulant n'est pas en dessous de vous. Le fait de ne pas effectuer le transfert correctement peut entraîner une chute pouvant provoquer des blessures graves, voire mortelles.

REMARQUE: Avant de vous transférer hors de votre fauteuil roulant, prenez toutes les précautions pour réduire l'écart entre les deux surfaces.

1. Engagez le verrou des roues pour bloquer les roues arrière.
2. Faites pivoter les roulettes vers l'avant pour augmenter l'empattement du fauteuil roulant.
3. Retirez ou relevez les repose-pieds.
4. Demandez à quelqu'un de vous aider, sauf si vous êtes bien expérimenté et capable de vous transférer.

C. Utilisation en transit

AVERTISSEMENT

AVERTISSEMENT: N'utilisez jamais votre fauteuil roulant comme siège dans un véhicule à moteur, à moins qu'il n'ait été équipé de l'option de transit. Il est toujours plus sûr de vous transférer de votre fauteuil roulant vers un siège dans un véhicule à moteur muni de ceintures de sécurité appropriées au siège et à l'épaule. L'utilisation de votre fauteuil roulant comme siège dans un véhicule à moteur, s'il n'est pas équipé de l'option de transit, peut entraîner des blessures graves, voire mortelles.

Le fauteuil roulant équipé de l'option de transit a été testé et jugé conforme à la section 19 de la norme WC-4 de la RESNA : Wheelchairs used as seats in motor vehicles, et ISO 7176-19 Fauteuils roulants – Partie 19 : Dispositifs de mobilité montés sur roues et destinés à être utilisés comme sièges dans des véhicules à moteur. Les normes RESNA et ISO sont conçues pour tester l'intégrité structurale du fauteuil roulant en tant que siège pour utilisation dans un véhicule à moteur. Ces normes sont également conçues pour créer une compatibilité avec les systèmes d'arrimage de fauteuil roulant et de retenue des occupants (WTORS).

Les configurations de fauteuils roulants ne sont pas toutes compatibles avec l'option de transit. Ki Mobility gère la configuration et ne propose ce fauteuil roulant que dans des configurations compatibles. Si vous apportez des modifications à votre fauteuil roulant après l'avoir reçu, vous devez contacter votre fournisseur de fauteuil roulant ou Ki Mobility pour vous assurer qu'il est approprié de continuer à utiliser votre fauteuil roulant comme siège dans un véhicule à moteur. Les ceintures pelviennes résistantes aux chocs et les directives d'utilisation sont disponibles auprès du service client de Ki Mobility et doivent être utilisées de concert avec une ceinture d'épaule ancrée au véhicule.

Un siège du marché secondaire peut avoir remplacé le siège et le support de dossier d'origine conçus et testés dans le cadre de l'option de transit. Votre fournisseur de fauteuils roulants devrait vous dire si les sièges fournis sont de l'équipement d'origine ou des sièges de rechange du marché secondaire. Un système complet de châssis, de sièges, d'arrimage et de retenue des occupants de fauteuil roulant et un véhicule à moteur correctement équipé, qui ont tous respecté les normes mentionnées dans cette section, doivent être en place avant d'utiliser un fauteuil roulant équipé de l'option de transit comme un siège dans un véhicule à moteur. Lorsque vous utilisez votre fauteuil roulant comme siège dans un véhicule à moteur, vous devez toujours respecter les instructions suivantes :

- L'utilisateur doit faire face à l'avant.
- L'utilisateur et tous les articles transportés ne doivent pas peser plus de 136 kg (300 lb).
- Certaines configurations de ce modèle peuvent dépasser 28,5 pouces (724 mm) de largeur, soit la largeur minimale des plateformes élévatrices pour les véhicules conformes à l'ADA.
- On recommande de transporter les fauteuils roulants lourds et surdimensionnés dans de plus grands véhicules quand vous avez la possibilité de le faire.
- Les sacs à dos et les pochettes doivent être retirés et sécurisés séparément dans le véhicule à moteur. En cas d'accident, ces objets peuvent devenir des projectiles dangereux qui peuvent vous blesser ou vous tuer, vous et les autres occupants du véhicule à moteur.
- L'utilisateur doit utiliser un système d'arrimage et de retenue des occupants de fauteuil roulant conforme à la section 18 de la norme WC-4 de la RESNA : Wheelchair tie-down and occupant restraint systems for use in motor vehicles ou de la norme ISO 10542-1 Assistances et aides techniques pour les personnes invalides ou handicapées — Systèmes d'attache du fauteuil roulant et de retenue de l'occupant — Partie 1 : Exigences générales et méthodes d'essai pour tous les systèmes.

C. Utilisation en transit (suite)

- Fixez les arrimages du fauteuil roulant aux quatre points de fixation (deux à l'avant et deux à l'arrière) sur le fauteuil roulant muni de l'option de transit (Fig. 1), conformément aux instructions du fabricant des arrimages du fauteuil roulant et à la section 18 de la norme WC-4 de la RESNA ou à la partie 1 de la norme ISO 10542-1.
- Utilisez uniquement les points de fixation désignés pour fixer votre fauteuil roulant à un véhicule.

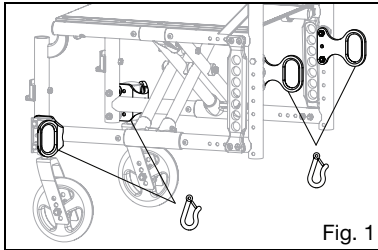

Fig. 1

- Fixez les dispositifs de retenue des occupants conformément aux instructions du fabricant des dispositifs de retenue des occupants et à la section 18 de la norme WC-4 de la RESNA ou à la partie 1 de la norme ISO10542-1.
- Les ceintures pelviennes et d'épaule devraient toutes deux être utilisées pour réduire la possibilité d'impact de la tête et de la poitrine contre des composants du véhicule.

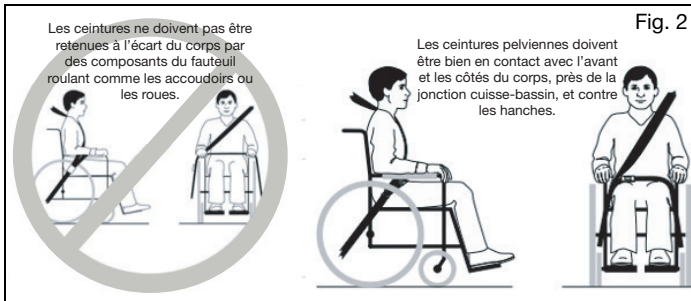

Fig. 2

⚠️ AVERTISSEMENT ⚠️

AVERTISSEMENT: Assurez-vous que les mécanismes pour détacher les ceintures ne seront pas actionnés par des composants du fauteuil en cas de collision. L'actionnement de ces mécanismes pendant une collision peut entraîner des blessures graves, voire mortelles.

- Un appui-tête, des supports latéraux ou d'autres accessoires de positionnement ne devraient pas être utilisés pour retenir l'occupant. Ces ceintures devraient être positionnées de façon à ne pas nuire au bon positionnement des ceintures résistantes aux chocs, et il ne faut pas s'y fier comme protection pour l'occupant en cas d'accident, sauf si la ceinture posturale est conçue pour être conforme aux exigences 4.6, 5.2, 5.3 et 6.1 de la norme WC-4 de la RESNA.

⚠️ AVERTISSEMENT ⚠️

AVERTISSEMENT: Les dossiers avec angles d'inclinaison réglables ne devraient pas être inclinés à plus de 30 degrés par rapport à la verticale pendant le déplacement dans un véhicule, sauf si cela est nécessaire aux besoins posturaux ou médicaux de l'occupant. Après avoir été installé et ajusté, le haut de la surface de support du dossier devrait être à moins de 4 pouces (10,2 cm) du haut de votre épaule. Un dossier ou un angle d'inclinaison mal réglé peut entraîner des blessures graves, voire mortelles.

- Tout siège du marché secondaire doit être testé pour se conformer à la section 20 de la norme WC-4 de la RESNA ou à la partie 4 de la norme ISO 16840-4.
- Fixez le siège sur le châssis du fauteuil roulant conformément aux instructions du fabricant de sièges et à la section 20 de la norme WC-4 de la RESNA ou à la partie 4 de la norme ISO 16840-4.

- Les accessoires du marché tels que les plateaux, supports de réservoir d'oxygène, réservoirs d'oxygène, tiges à IV, sacs à dos, pochettes et articles non fabriqués par Ki Mobility doivent être retirés et sécurisés séparément dans le véhicule à moteur. En cas d'accident, ces objets peuvent devenir des projectiles dangereux qui peuvent vous blesser ou vous tuer, vous et les autres occupants du véhicule à moteur.
- Si le fauteuil roulant a été impliqué dans un accident, vous ne devez pas continuer à l'utiliser, car il pourrait avoir souffert de fatigue ou de dommages qui pourraient ne pas être visibles.

⚠️ AVERTISSEMENT ⚠️

AVERTISSEMENT: S'il est impossible de retirer certains composants intérieurs du véhicule qui se trouvent dans la zone de dégagement, particulièrement ceux qui se trouvent près de la tête de l'occupant pendant un impact latéral ou un renversement du véhicule, ces composants devraient être rembourrés avec un matériau conforme à la norme FMVSS 201. Le fait de ne pas rembourrer les composants intérieurs situés dans la zone de dégagement peut entraîner des blessures graves, voire mortelles.

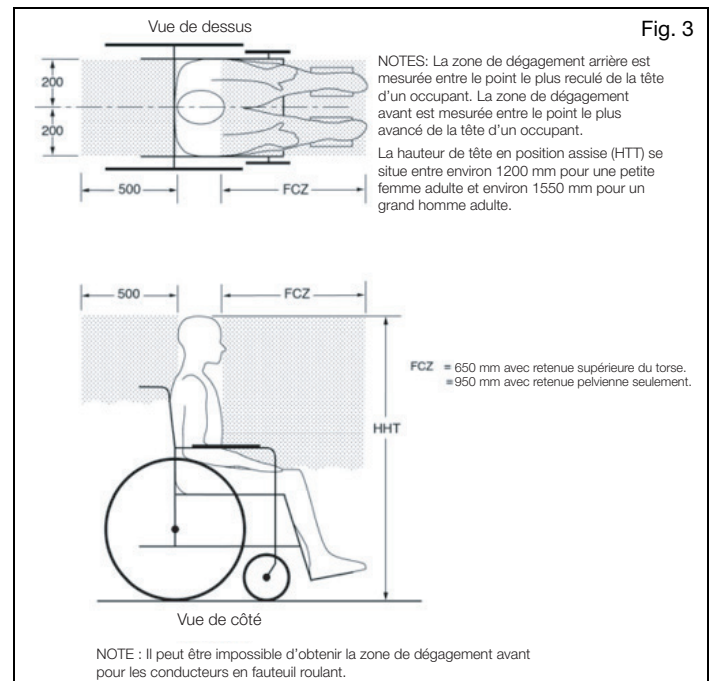

Fig. 3

⚠️ AVERTISSEMENT ⚠️

AVERTISSEMENT: Retirez et sécurisez tout élément temporairement attaché au fauteuil tant qu'il se trouve dans un véhicule à moteur. Laisser des objets attachés au plateau d'aération, au plateau de batterie ou au support de réservoir d'oxygène et ne pas les fixer correctement et séparément dans le véhicule à moteur pourrait transformer ces articles en projectiles dangereux en cas d'accident. En outre, les réservoirs d'oxygène contiennent un gaz sous haute pression qui accélère vigoureusement la combustion. Ces facteurs peuvent entraîner des blessures graves, voire mortelles, de l'utilisateur et/ou de toute autre personne dans le véhicule.

- Lorsque vous utilisez ce fauteuil roulant comme siège dans un véhicule à moteur, vous devez retirer tout élément attaché au plateau d'aération, plateau de batterie ou support de réservoir d'oxygène, et les fixer correctement séparément.
- Si le fauteuil est équipé d'un support de réservoir d'oxygène, n'utilisez jamais le fauteuil roulant comme siège dans un véhicule à moteur.

C. Utilisation en transit (suite)

REMARQUE: Pour obtenir des copies des normes RESNA ou ISO, veuillez contacter les organismes de normalisation ci-dessous :

RESNA

www.resna.org

Normes ANSI/RESNA :

RESNA WC-4, Sectie 18:

Systèmes d'arrimage pour fauteuils roulants et systèmes de retenue des occupants pour véhicules automobiles.

RESNA WC-4, Sectie 19:

Fauteuils roulants utilisés comme sièges dans les véhicules automobiles.

RESNA WC-4, Sectie 20:

Systèmes de sièges pour fauteuils roulants pour véhicules automobiles.

Organisation internationale de normalisation (ISO)

www.iso.org

Normes ISO :

ISO 10542-1 Assistanes et aides techniques pour les personnes invalides ou handicapées — Systèmes d'attache du fauteuil roulant et de retenue de l'occupant — Partie 1:

Exigences générales et méthodes d'essai pour tous les systèmes.

ISO 16840-4 Sièges de fauteuils roulants — Partie 4:

Systèmes d'assise dans les véhicules à moteur.

ISO 7176-19 Fauteuils roulants — Partie 19:

Dispositifs de mobilité montés sur roues et destinés à être utilisés comme sièges dans des véhicules à moteur.

U.S. Department of Transportation

FMVSS 201

www.nhtsa.gov

Protection des occupants en cas d'impact intérieur - Protection supérieure de la tête contre les impacts

Résultats des tests de transport

L'évaluation de la stabilité latérale est bonne.

Type de retenue – Trois points

L'évaluation de la facilité de positionnement adéquat d'une ceinture à trois points est excellente.

L'évaluation du degré auquel une ceinture à trois points peut être adéquatement installée est excellente.

D. Utilisation d'un coussin



AVERTISSEMENT

AVERTISSEMENT: Évitez de vous asseoir pendant de longues périodes sans un coussin de fauteuil roulant approprié. Rester assis pendant de longues périodes sans un coussin de fauteuil roulant approprié peut provoquer des plaies de pression pouvant entraîner des infections graves, voire mortelles.



Sécurisez le coussin avant son utilisation ou un transfert. Ne pas fixer le coussin peut le faire glisser lors de son utilisation ou d'un transfert, entraînant une chute ou une perte de contrôle. Une chute ou une perte de contrôle pourrait endommager votre fauteuil ou provoquer des blessures graves, voire mortelles, à vous et à d'autres personnes.

- Ce fauteuil roulant a été conçu pour être utilisé avec un coussin de fauteuil roulant approprié.
- Le revêtement standard de la sangle est fourni avec des bandes auto-agrippantes de type boucles et crochets. Le coussin utilisé doit avoir des attaches de type crochet qui peuvent engager la boucle de la sangle du siège pour empêcher le coussin de glisser en dessous de vous. Assurez-vous que le coussin est solidement attaché avant de vous transférer ou de vous asseoir dans le fauteuil roulant.
- Une sangle de siège standard peut ne pas avoir été fournie avec votre fauteuil. Vérifiez auprès de votre fournisseur de fauteuil roulant si une sangle de rechange du marché secondaire a été fournie. Si tel est le cas, assurez-vous de suivre les instructions d'utilisation fournies par le fabricant du marché secondaire.

E. Transport d'un fauteuil roulant sans occupant

Les fauteuils roulants Ki Mobility conviennent normalement au transport dans les véhicules motorisés et les avions. Il faut toujours bien fixer les fauteuils roulants (les directives du transporteur sont nécessaires). En fonction de la configuration du fauteuil roulant, tout fauteuil roulant peut s'avérer trop large pour certains véhicules motorisés ou avions. Reportez-vous aux autres sections pour savoir comment retirer les options et les accessoires afin de réduire la taille aux fins de rangement.

F. Votre Catalyst 5Vx et ses pièces

- Inspectez et entretenez votre fauteuil à l'aide des informations contenues dans la section Entretien et soins.
- Si vous détectez un problème, contactez immédiatement votre fournisseur agréé.

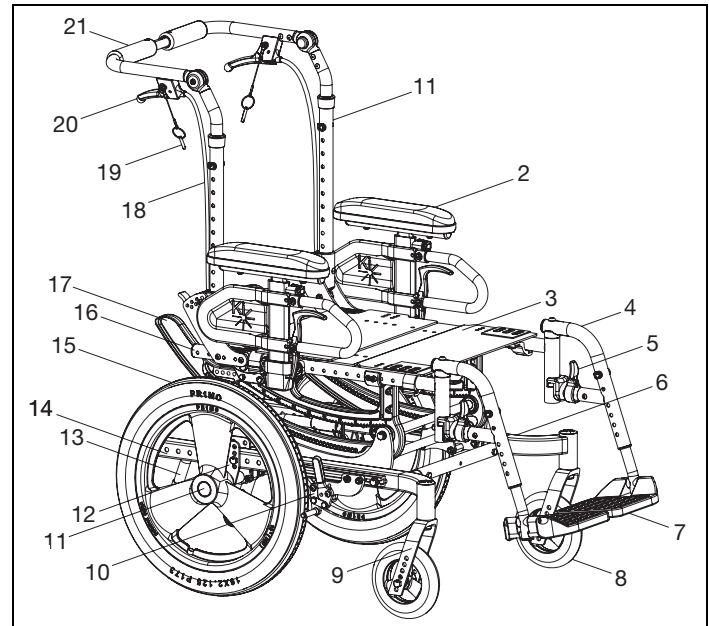

- | | |
|--|---|
| 1. Poignée de poussée du tube de dossier | 12. Étrier de roulette |
| 2. Pneumatique | 13. Roulette |
| 3. Main courante en aluminium | 14. Logement de roulette |
| 4. Plaque d'essieu | 15. Repose-pied composite relevable |
| 5. Rayons | 16. Déverrouillage du loquet pivotant |
| 6. Moyeu de roue arrière | 17. Repose-pied pivotant/ repose-pied |
| 7. Essieu à déblocage rapide | 18. Sangle de siège |
| 8. Jante de roue en aluminium | 19. Sangle de levage |
| 9. Anti-basculer | 20. Accoudoir relevable réglable en hauteur |
| 10. Composant du châssis arrière | 21. Dossier |
| 11. Renfort transversal | |

G. Bras en T réglable en hauteur



AVERTISSEMENT

AVERTISSEMENT: Ces bras n'offrent qu'un verrouillage contre la rotation et sont conçus pour supporter uniquement une force vers le bas. Ils se détachent complètement s'ils sont tirés vers le haut et ne peuvent pas être utilisés pour soulever le fauteuil ou le manipuler d'une autre manière. Le non-respect des instructions ci-dessus peut entraîner la déconnexion accidentelle de l'accoudoir du fauteuil roulant et entraîner une chute ou une perte de contrôle et provoquer des blessures graves, voire mortelles.

Comment utiliser votre accoudoir

1. Installation
 - a. Insérez le montant de bras extérieur dans le récepteur monté sur le châssis du fauteuil roulant.
 - b. L'accoudoir se verrouille automatiquement en place. Vérifiez que le levier de verrouillage est positionné comme illustré (Fig. 4:B).
2. Réglage de la hauteur
 - a. Tournez le levier de déverrouillage (Fig. 4:A).
 - b. Faites glisser le coussin d'accoudoir vers le haut ou vers le bas jusqu'à la hauteur souhaitée.
 - c. Remettez le levier en position verrouillée contre le montant du bras.
 - d. Poussez le coussin de bras jusqu'à ce que le bras supérieur se verrouille fermement en place. Vérifiez que le levier de verrouillage est positionné comme illustré (Fig. 4:A).
3. Retrait de l'accoudoir
 - a. Pressez le levier de déverrouillage (Fig. 4:B) et retirez l'accoudoir.

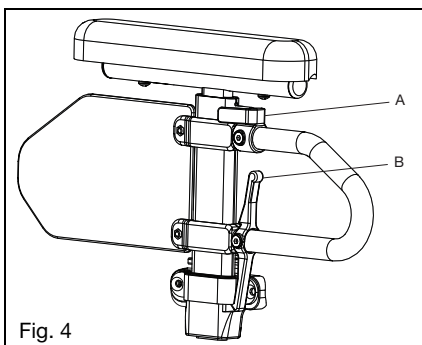

H. Accoudoirs pivotants



AVERTISSEMENT

AVERTISSEMENT: Ces bras n'offrent qu'un verrouillage contre la rotation et sont conçus pour supporter uniquement une force vers le bas. Ils se détachent complètement s'ils sont tirés vers le haut et ne peuvent pas être utilisés pour soulever le fauteuil ou le manipuler d'une autre manière. Le non-respect des instructions ci-dessus peut entraîner la déconnexion accidentelle de l'accoudoir du fauteuil roulant et entraîner une chute ou une perte de contrôle et provoquer des blessures graves, voire mortelles.

Comment utiliser votre accoudoir

1. Installation (Fig. 5)
 - a. Insérez l'accoudoir dans le tube du récepteur qui est monté à l'arrière du châssis.
2. Pivotement
 - a. Soulevez légèrement l'accoudoir pour le libérer du boulon du récepteur. Faites-le pivoter en l'éloignant du fauteuil.
3. Retrait de l'accoudoir
 - a. Sortez l'accoudoir directement du récepteur.

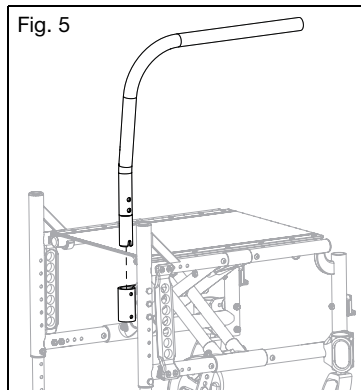

I. Bras en T rabattable réglable en hauteur



AVERTISSEMENT

AVERTISSEMENT: Ces bras n'offrent qu'un verrouillage contre la rotation et sont conçus pour supporter uniquement une force vers le bas. Ils se détachent complètement s'ils sont tirés vers le haut et ne peuvent pas être utilisés pour soulever le fauteuil ou le manipuler d'une autre manière. Le non-respect des instructions ci-dessus peut entraîner la déconnexion accidentelle de l'accoudoir du fauteuil roulant et entraîner une chute ou une perte de contrôle et provoquer des blessures graves, voire mortelles.

Comment utiliser votre accoudoir

1. Basculez l'accoudoir vers l'arrière
La tension ressentie lors du retournement de l'accoudoir peut être diminuée ou augmentée en serrant ou desserrant le boulon (Fig. 6:B).
 - a. Pour retourner l'accoudoir, tirez le levier de déverrouillage (Fig. 6:A) vers le haut et soulevez l'ensemble d'accoudoir vers le haut et vers l'arrière.
 - b. Pour ramener l'accoudoir vers le bas, abaissez l'ensemble d'accoudoir jusqu'à ce que le levier de déverrouillage se verrouille à nouveau en place.

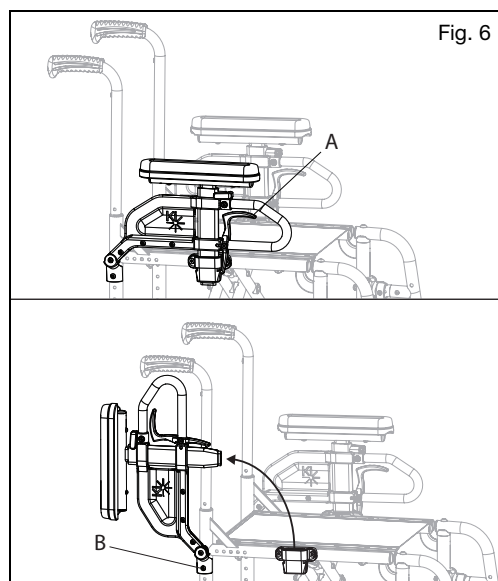

2. Augmenter/diminuer la longueur avant de l'accoudoir

Le coussin d'accoudoir n'est pas centré sur le tube, ni dans le sens de la largeur, ni dans le sens de la longueur. Cela offre deux options de longueur différentes : plus longue ou plus courte à l'avant de la chaise. Celui-ci offre également deux options avec le coussin d'accoudoir. Lorsque l'extrémité longue de l'accoudoir se trouve à l'avant de la chaise, le coussin de l'accoudoir pend davantage à l'extérieur de la chaise. Le coussin de l'accoudoir pend davantage à l'intérieur de la chaise lorsque l'extrémité courte du coussin se trouve à l'avant de la chaise. Les accoudoirs peuvent également être commutés vers les côtés opposés pour permettre plus d'options concernant la longueur du coussinet de l'extrémité avant et la longueur du coussinet latéral.

I. Bras en T rabattable réglable en hauteur (suite)

- Tirez le levier de réglage de la hauteur (Fig. 7:A) et retirez l'assemblage du bras en T supérieur (Fig. 7:B).
- Faites pivoter l'assemblage du bras en T supérieur et réinstallez-le dans l'accoudoir.
- Fermez le levier de réglage de la hauteur (Fig. 7:A) pour le sécuriser.

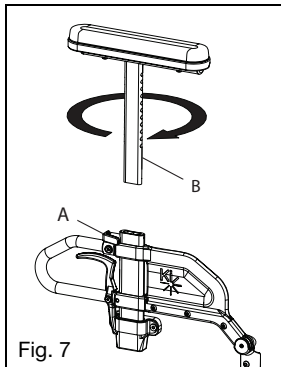

3. Augmenter/diminuer la hauteur des accoudoirs
Chaque trou sur la barre d'assemblage supérieure du bras en T représente un réglage de hauteur qui peut être utilisé par incréments de 1/2" (1,27 cm).

- Tirez le levier de réglage de la hauteur (Fig. 8:A) et faites glisser l'assemblage du bras en T supérieur à la hauteur souhaitée.
- Fermez le levier de réglage de la hauteur (Fig. 8:A) pour le sécuriser.

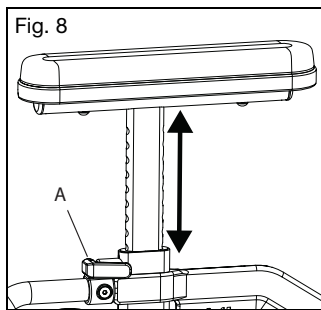

J. Suspentes pivotantes

⚠ AVERTISSEMENT ⚠

AVERTISSEMENT: Assurez-vous que les suspentes sont verrouillées en position avant d'utiliser le fauteuil roulant. Les suspentes déverrouillées pendant l'utilisation peuvent provoquer une chute entraînant des blessures graves, voire mortelles.

- ⚠ Évitez de trébucher ou de tomber pendant un transfert. Assurez-vous de ne pas coincer vos pieds dans l'espace entre les repose-pieds et évitez de mettre du poids sur les repose-pieds, car le fauteuil pourrait basculer vers l'avant et provoquer une chute entraînant des blessures graves, voire mortelles.

Comment utiliser vos suspentes

- Installation
 - Placez la selle pivotante dans le récepteur sur le tube du châssis avant avec le repose-pied orienté vers l'intérieur ou vers l'extérieur du châssis (Fig. 9:A).
 - Faites pivoter le repose-pied pour qu'il s'aligne avec le châssis et se verrouille dans le bloc de verrouillage (Fig. 9:B).
- Pivotement du repose-pied
 - Poussez le loquet de déverrouillage vers le châssis.
 - Faites pivoter le repose-pied vers l'extérieur ou vers l'intérieur comme vous le souhaitez.
- Retrait
 - Pour retirer le repose-pied, poussez le loquet de déverrouillage vers le châssis.

- Levez le repose-pied directement pour le retirer. Vous pouvez également faire pivoter le repose-pied vers l'intérieur ou l'extérieur avant de le soulever.

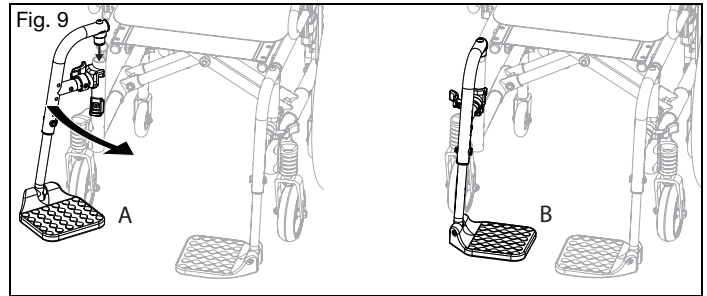

K. Suspentes pivotantes avec loquet à 4 voies

⚠ AVERTISSEMENT ⚠

AVERTISSEMENT: Assurez-vous que les suspentes sont verrouillées avant d'utiliser le fauteuil roulant. Les suspentes déverrouillées pendant l'utilisation peuvent provoquer une chute entraînant des blessures graves, voire mortelles.

- ⚠ Évitez de trébucher ou de tomber pendant un transfert. Assurez-vous de ne pas coincer vos pieds dans l'espace entre les repose-pieds et évitez de mettre du poids sur les repose-pieds, car le fauteuil pourrait basculer vers l'avant et provoquer une chute entraînant des blessures graves, voire mortelles.

Comment utiliser vos suspentes avec loquet à 4 voies

- Installation
 - Placez la selle pivotante dans le récepteur sur le tube du châssis avant (Fig. 10:A).
 - Faites pivoter le repose-pied pour qu'il s'aligne avec le châssis et se verrouille dans le bloc de verrouillage (Fig. 10:B).
- Pivotement du repose-pied
 - Poussez ou tirez sur le loquet de déverrouillage.
 - Faites pivoter le repose-pied vers l'extérieur ou vers l'intérieur comme vous le souhaitez.
- Retrait
 - Pour retirer le repose-pied, poussez ou tirez le loquet de déverrouillage.
 - Levez le repose-pied directement pour le retirer. Vous pouvez également faire pivoter le repose-pied vers l'intérieur ou l'extérieur avant de le soulever.

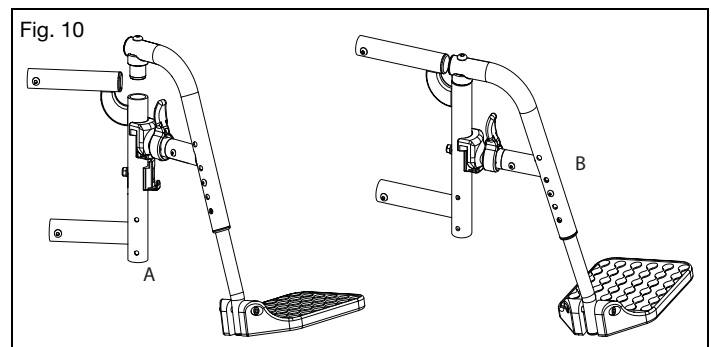

L. Tubes d'extension

⚠️ AVERTISSEMENT ⚠️

AVERTISSEMENT: Assurez-vous que les suspentes sont verrouillées avant d'utiliser le fauteuil roulant. Les suspentes déverrouillées pendant l'utilisation peuvent provoquer une chute entraînant des blessures graves, voire mortelles.

Comment régler les tubes d'extension (Fig. 11)

1. Retirez les fixations de montage de chaque côté du tube de suspente.
2. Faites glisser le tube d'extension du repose-pied à la hauteur souhaitée.
3. Alignez les trous et remontez les fixations dans le trou souhaité à travers la suspente et le tube d'extension.
4. Répétez les étapes 1 à 3 de l'autre côté.

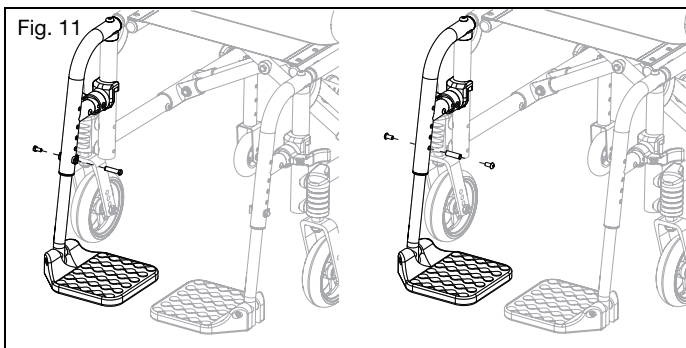

M. Repose-jambe réglable

⚠️ AVERTISSEMENT ⚠️

AVERTISSEMENT: Assurez-vous que les suspentes sont verrouillées avant d'utiliser le fauteuil roulant. Les suspentes déverrouillées pendant l'utilisation du fauteuil roulant peuvent provoquer une chute entraînant des blessures graves, voire mortelles.

- ⚠️ Évitez de trébucher ou de tomber pendant un transfert. Assurez-vous de ne pas coincer vos pieds dans l'espace entre les repose-pieds et évitez de mettre du poids sur les repose-pieds, car le fauteuil pourrait basculer vers l'avant et provoquer une chute entraînant des blessures graves, voire mortelles.

Comment utiliser le repose-jambe réglable

1. Installation du repose-jambe réglable
 - a. Placez la selle pivotante dans le récepteur sur le tube du châssis avant avec le repose-pied orienté vers l'intérieur ou vers l'extérieur du châssis. Similaire au repose-pied pivotant illustré à la Fig. 9.
 - b. Faites pivoter le repose-pied pour qu'il s'aligne avec le châssis jusqu'à ce qu'il se verrouille dans le bloc de verrouillage.
2. Retrait du repose-jambe réglable
 - a. Pour retirer le repose-pied, poussez ou tirez le levier de déverrouillage.
 - b. Faites pivoter le repose-pied vers l'extérieur et soulevez-le.
3. Réglage du tube d'extension
 - a. Retirez le boulon de montage qui est vissé dans le tube du repose-jambe au centre du support du coussin (Fig. 12:B). Dans certaines circonstances, généralement lorsque le repose-jambes la longueur est proche du maximum, un boulon secondaire est utilisé (Fig. 12:C). Il faudra peut-être retirer les deux boulons B et C pour obtenir des longueurs de repose-jambes courtes. Si le boulon B passe à travers l'extension, seul le boulon B sera nécessaire.
 - b. Faites glisser le tube d'extension du repose-pied à la hauteur souhaitée.
 - c. Alignez les trous et remplacez le boulon à travers le tube du repose-jambe et le tube d'extension.
 - d. Répétez les étapes a à c de l'autre côté.
4. Réglage de l'angle du repose-jambe
 - a. Pour le relever, soulevez l'arrière du tube d'extension (Fig. 12:C). La tige glissera à travers le cliquet dans cette direction. Arrêtez-vous à la position souhaitée.
 - b. Pour l'abaisser, tenez fermement la jambe derrière le tube d'extension (Fig. 12:C). Poussez le levier de déverrouillage vers le bas et abaissez la suspente à la hauteur souhaitée (Fig. 12:A).

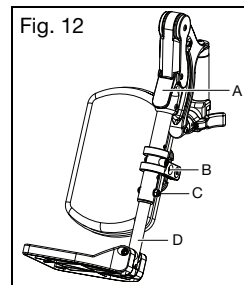

N. Repose-jambe réglable Pro

⚠️ AVERTISSEMENT ⚠️

AVERTISSEMENT: Assurez-vous que les suspentes sont verrouillées avant d'utiliser le fauteuil roulant. Les suspentes déverrouillées pendant l'utilisation du fauteuil roulant peuvent provoquer une chute entraînant des blessures graves, voire mortelles.

- ⚠️ Évitez de trébucher ou de tomber pendant un transfert. Assurez-vous de ne pas coincer vos pieds dans l'espace entre les repose-pieds et évitez de mettre du poids sur les repose-pieds, car le fauteuil pourrait basculer vers l'avant et provoquer une chute entraînant des blessures graves, voire mortelles.

Comment utiliser le repose-jambe réglable Pro

1. Installation du repose-jambe réglable Pro
 - a. Placez la selle pivotante dans le récepteur sur le tube du châssis avant avec le repose-jambe orienté vers l'intérieur ou vers l'extérieur du châssis. Similaire au repose-pied pivotant illustré à la Fig. 10.
 - b. Faites pivoter le repose-jambe pour qu'il s'aligne avec le châssis et se verrouille dans le bloc de verrouillage.
2. Réglage de la hauteur du coussin repose-mollet
 - a. Desserrez l'écrou (Fig. 13:A) à l'aide d'une clé de 10 mm.
 - b. Montez ou descendez le coussin repose-mollet jusqu'à la hauteur souhaitée.
 - c. Resserrez l'écrou.
3. Réglage de la profondeur du coussin repose-mollet
 - a. Retirez la vis (Fig. 13:B) et l'écrou (Fig. 13:C) du bras du coussin repose-mollet à l'aide d'une clé Allen de 5 mm et d'une clé de 13 mm.
 - b. Choisissez l'emplacement souhaité en fonction des quatre trous pré-perçés et réinstallez la vis et l'écrou.

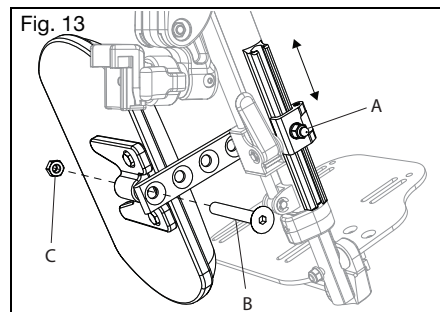

4. Réglage de la longueur du repose-pied
 - a. Desserrez la vis de réglage (Fig. 14:A) à l'aide d'une clé Allen de 4 mm.
 - b. Montez ou descendez le tube d'extension pour obtenir la longueur souhaitée et fixez-le en serrant la vis de réglage.

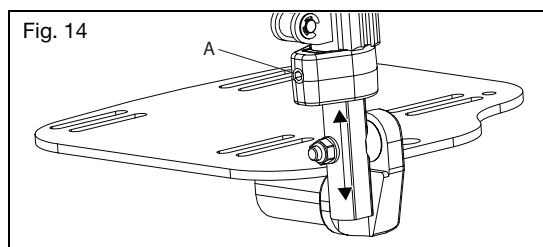

N. Repose-jambe réglable Pro (suite)

5. Relèvement/abaissement du reposer-jambe réglable Pro
Retirez le RJR Pro du fauteuil ou retirez le poids du RJR Pro tout en l'abaissant pour éviter une chute soudaine lorsque le verrou du levier est poussé. Le coussin reposer-mollet peut également pivoter vers l'extérieur pour dégager l'avant du fauteuil lors de certains mouvements si nécessaire.

- Pour relever le RJR Pro, soulevez le tube du reposer-jambe (Fig. 15:A) à l'angle d'élévation souhaité.
- Pour abaisser le RJR Pro, appuyez sans relâcher sur le verrou du levier (Fig. 15:B) tout en abaissant le tube du reposer-jambe (Fig. 15:A).
- Resserrez l'écrou.

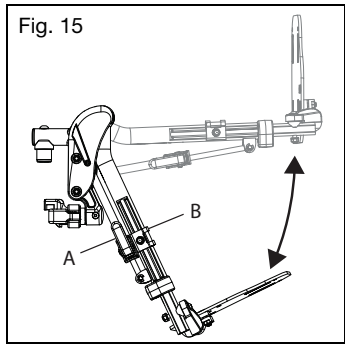

6. Retrait du reposer-jambe réglable Pro
- Pour retirer le reposer-jambe, poussez ou tirez le loquet de déverrouillage.
 - Levez le reposer-pied directement pour le retirer. Vous pouvez également faire pivoter le reposer-pied vers l'intérieur ou l'extérieur avant de le lever.

O. Support de moignon



AVERTISSEMENT: N'appliquez pas le poids du corps sur le support de moignon et n'utilisez pas celui-ci comme support lors du transfert. L'application de poids au support de moignon peut déstabiliser le fauteuil et causer une chute qui risque d'entraîner des blessures graves ou mortelles.

Comment utiliser votre support de moignon

- Installation
 - Placez la selle pivotante du support de moignon dans le récepteur sur le châssis tubulaire avant (Fig. 16:A).
 - Faites pivoter le support de moignon pour qu'il s'aligne avec le châssis et se verrouille en place.
 - Réglez les colliers de serrage sous le coussin du support de moignon à la hauteur verticale adaptée à l'utilisateur.
 - Réglez l'angle du coussin du support de moignon à l'angle adapté à l'utilisateur final.
- Retrait
 - Pour retirer le support de moignon, poussez le levier de déverrouillage vers le fauteuil.
 - Soulevez le support de moignon tout droit pour le retirer. Vous pouvez également faire pivoter le support de moignon vers l'intérieur ou l'extérieur avant de le soulever.

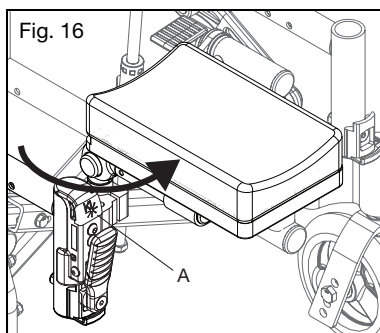

P. Dossier réglable en hauteur

Comment régler la hauteur (Fig. 17)

- Retirez les deux boulons de chaque cadre latéral arrière.
- Après avoir sélectionné la hauteur souhaitée, remplacez le boulon à travers le cadre et le tube du dossier.

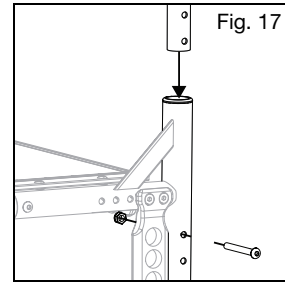

Q. Dossier rabattable à moitié



AVERTISSEMENT: Évitez de placer ou de suspendre des objets sur les barres du dossier. Placer des objets sur les barres du dossier peut entraîner le déverrouillage accidentel du levier de rabattage sur les dossiers rabattables à moitié. Le déverrouillage du levier de rabattage peut provoquer une chute entraînant des blessures graves, voire mortelles.

AVERTISSEMENT: N'utilisez pas le fauteuil si la barre arrière n'est pas en position d'utilisation. L'utilisation du fauteuil quand la barre arrière n'est pas en position peut provoquer une chute entraînant des blessures graves, voire mortelles.

Utilisation du dossier rabattable à moitié (Fig. 18)

- Poussez le levier de déverrouillage vers la barre arrière tout en rabattant celle-ci vers le bas.
- Soulevez la barre arrière jusqu'à ce qu'elle s'enclenche, ou se verrouille, pour la remettre à la position d'utilisation.
- Consultez la section sur le dossier réglable en hauteur pour connaître les étapes de réglage de la hauteur du dossier rabattable à moitié.

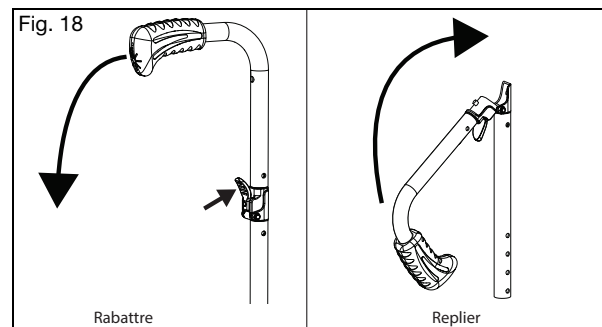

R. Roues arrière



AVERTISSEMENT: Avant d'utiliser votre fauteuil, assurez-vous que le bouton-poussoir est complètement déployé et que les billes de verrouillage à l'intérieur sont complètement engagées. Le non-respect de cette consigne peut entraîner la chute de la roue, ce qui pourrait provoquer une chute ou un basculement, entraînant des blessures graves, voire mortelles, pour vous ou pour autrui.

Comment utiliser vos roues arrière

- Installation des roues
 - Appuyez sur le bouton de déverrouillage rapide (Fig. 19:B) sur l'essieu (Fig. 19:C) pour permettre aux billes de verrouillage de se rétracter. Prenez note de la différence entre la position étendue et enfoncée du bouton de déverrouillage de l'essieu et son effet sur les billes de verrouillage à l'autre extrémité de l'essieu.
 - Insérez l'essieu dans le logement de palier sur la roue s'il est séparé.
 - Appuyez à nouveau sur le bouton de déverrouillage rapide et faites glisser l'essieu dans le manchon d'essieu (Fig. 19:A).

R. Roues arrière (suite)

- d. Relâchez le bouton pour verrouiller l'essieu dans le manchon. Si le bouton de déverrouillage ne se déploie pas complètement et si les billes de verrouillage ne se mettent pas en position verrouillée après avoir relâché le bouton, la longueur de l'essieu doit être réglée.
- e. Si la roue ne rentre pas, essayez de l'installer du côté opposé.

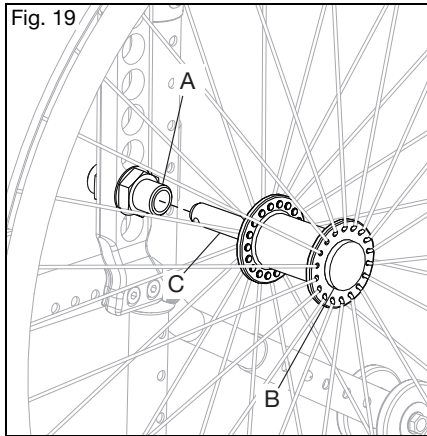

2. Retrait des roues
 - a. Maintenez la roue près du moyeu et appuyez sur le bouton à l'extrémité extérieure de l'essieu.
 - b. Tout en maintenant le bouton enfoncé, tirez la roue et l'essieu hors du manchon d'essieu.

S. Blocage des roues

⚠ AVERTISSEMENT ⚠

AVERTISSEMENT: Des pneus sous-gonflés ou usés peuvent empêcher le blocage de vos roues de fonctionner correctement. Si le blocage des roues ne retient pas votre fauteuil, cela pourrait entraîner une perte de contrôle ou une chute entraînant des blessures graves, voire mortelles.

- ⚠ Les verrous de roue ne doivent pas être utilisés comme des freins pour ralentir ou arrêter votre fauteuil roulant. L'utilisation de verrou de roue comme frein peut entraîner une perte de contrôle ou une chute et ainsi des blessures graves, voire mortelles.

Réglage des blocages de roue

REMARQUE: Desserrez et serrez toujours les fixations de roue en alternant entre les deux boulons tout en desserrant / serrant un peu à la fois. Cela empêche un serrage excessif des pièces, ce qui conduit au collage des fixations et à une difficulté de retrait accrue.

1. Utilisez une clé Allen de 5 mm pour tourner l'une des vis dans la pince jusqu'à ce qu'elle tourne facilement (moins d'un tour).
2. Répétez l'étape 1 avec les deuxièmes vis pour que la pince puisse être ajustée sur le châssis.
3. Réglez la pince le long du châssis de sorte que le verrou de roue comprime correctement le pneu et empêche tout mouvement de la roue. Voir Fig. 20.
4. Resserrez les vis.
5. Testez toujours la nouvelle position du verrou de roue sur une surface plane et nivelée. Une fois que les verrous de roues sont engagés, les roues ne doivent ni glisser ni bouger. Si les verrous de roues ne sont pas correctement installés, ajustez-les à nouveau. Voir Fig. 21.

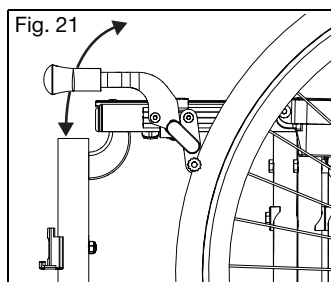
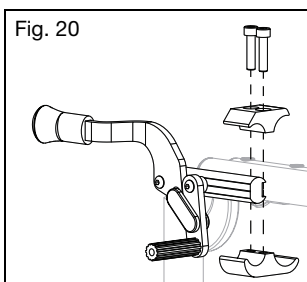

Utilisation des verrous de roues

1. L'utilisation des verrous de roues dépend du style de verrou dont votre fauteuil est doté. L'engagement de la barre de verrouillage de la roue avec le pneu se fait en poussant ou en tirant sur la poignée de verrouillage de la roue pour engager complètement la barre de verrouillage de la roue avec le pneu.
2. Pour désengager le verrou de roue, déplacez la barre dans le sens opposé.

T. Anti-bascules

⚠ AVERTISSEMENT ⚠

AVERTISSEMENT: Gardez toujours les anti-bascules en position abaissée quand il n'y a pas de risque d'interférence. Demandez à un professionnel clinique ou technique de confirmer que vos anti-bascules sont installés à la bonne position. Pour ce faire, il peut basculer le fauteuil roulant occupé sur les anti-bascules et vérifier que ceux-ci limitent adéquatement la rotation vers l'arrière de votre fauteuil roulant. Si les anti-bascules permettent à votre fauteuil roulant de basculer au point où votre centre de gravité est aligné verticalement avec le point où la roue touche au sol, le fauteuil roulant est instable et pourrait se renverser. Un basculement pourrait endommager votre fauteuil ou provoquer des blessures graves, voire mortelles.

- ⚠ Les nouveaux utilisateurs et les utilisateurs expérimentés qui changent de fauteuil ou qui règlent la configuration de leur fauteuil actuel devraient toujours utiliser les anti-bascules. Un utilisateur dont les capacités physiques changent devrait aussi utiliser les anti-bascules. Tout changement au niveau des capacités physiques ou du fauteuil roulant augmente le risque de renversement vers l'arrière. Un renversement vers l'arrière pourrait endommager votre fauteuil roulant ou provoquer des blessures graves, voire mortelles. Vous devriez toujours utiliser les anti-bascules jusqu'à ce que vous vous soyez adapté au fauteuil roulant neuf ou réglé.

- ⚠ Retirez ou relevez les anti-bascules quand vous montez ou descendez un trottoir, des obstacles et des escaliers. Les anti-bascules en position abaissée peuvent être pliés ou cassés lors d'une montée ou d'une descente de trottoirs, d'obstacles et d'escaliers. Si les anti-bascules sont pliés ou cassés, ils n'empêcheront plus le fauteuil de se renverser vers l'arrière. Un renversement vers l'arrière pourrait endommager votre fauteuil roulant ou provoquer des blessures graves, voire mortelles.

- ⚠ L'utilisation de votre fauteuil roulant sur des surfaces souples (entre autres le sable, la terre meuble, le gazon et le gravier) et des pentes et des rampes inégales peut réduire l'efficacité des anti-bascules et ainsi entraîner le renversement du fauteuil roulant vers l'arrière. Un renversement vers l'arrière pourrait endommager votre fauteuil roulant ou provoquer des blessures graves, voire mortelles.

- ⚠ Ki Mobility recommande d'utiliser deux anti-bascules sur votre fauteuil roulant. L'utilisation d'un seul anti-bascule augmente le risque de renversement vers l'arrière. Un renversement vers l'arrière pourrait endommager votre fauteuil roulant ou provoquer des blessures graves, voire mortelles.

Ki Mobility recommande d'utiliser des anti-bascules avec votre fauteuil roulant. Les antibascules empêchent votre fauteuil roulant de se renverser vers l'arrière. Lorsqu'ils sont correctement ajustés, les anti-bascules offrent une augmentation significative de la stabilité arrière. L'utilisation d'anti-bascules ne garantit pas que votre fauteuil roulant ne se renversera pas. N'oubliez jamais de réinstaller ou de baisser les anti-bascules quand vous les avez retirés ou pivotés vers le haut.

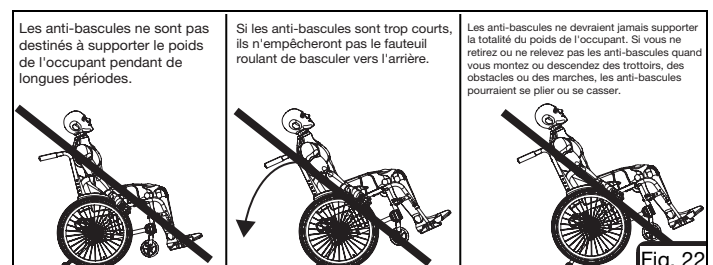

T. Anti-bascules (suite)

Comment installer les anti-bascales standards (Fig. 23)

1. Appuyez sur la goupille de déverrouillage de l'anti-bascale arrière sur le tube antibascale afin que les deux goupilles de déverrouillage soient tirées vers l'intérieur.
2. Insérez le tube anti-bascale dans le récepteur monté sur le tube de carrossage.
3. Tournez le tube anti-bascale vers le bas jusqu'à ce que la goupille de déverrouillage soit positionnée à travers le trou de montage du récepteur.
4. Insérez le deuxième tube anti-bascale de la même manière.

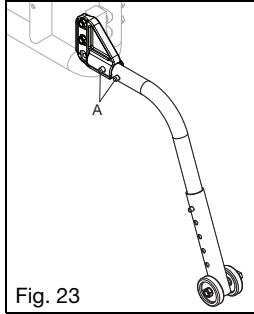

Comment régler la hauteur de l'extension de roue (Fig. 24)

1. Appuyez sur la goupille de déverrouillage de la roue anti-bascale de sorte que la goupille de déverrouillage soit tirée à l'intérieur.
2. Soulevez ou abaissez l'anti-bascale à l'un des trous pré-perçés.
3. Relâchez la goupille.
4. Ajustez le deuxième tube anti-bascale de la même manière. Les deux roues doivent être exactement à la même hauteur.

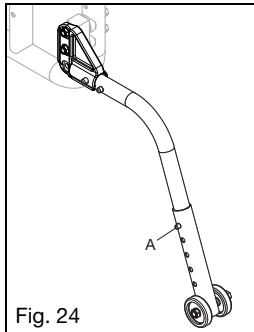

Comment tourner les tubes anti-bascale vers le haut (Fig. 25)

1. Appuyez sur la goupille de déverrouillage de la roue anti-bascale de sorte que la goupille de déverrouillage soit tirée à l'intérieur.
2. Maintenez la goupille et tournez le tube anti-basculé vers le haut.
3. Relâchez la goupille.
4. Répétez avec le deuxième tube anti-basculé.
5. Remettez les tubes anti-basculé en position basse une fois la manœuvre terminée.

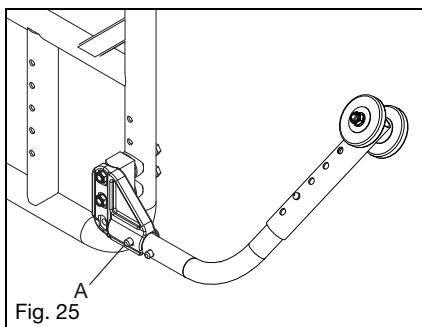

Comment régler la longueur des anti-bascales pivotants (Fig. 26)

1. Appuyez sur la goupille de déverrouillage de la roue anti-bascale de sorte que la goupille de déverrouillage soit tirée à l'intérieur.
2. Soulevez ou abaissez l'anti-bascale à l'un des trous pré-perçés.
3. Relâchez la goupille.
4. Réglez le tube anti-bascale de la deuxième roue de la même manière. Les deux roues devraient être à la même hauteur.
5. Remettez les tubes anti-basculé en position basse une fois la manœuvre terminée.

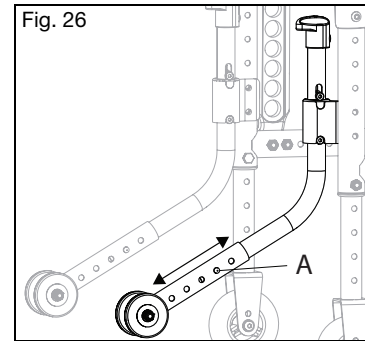

Comment régler la position des récepteurs anti-bascales pivotants (Fig. 27)

1. Retirez les boulons et les écrous qui fixent le récepteur du tube anti-bascale sur le châssis latéral du fauteuil.
2. Les trous sont espacés par incréments de 2,54 cm (1 po) afin de pouvoir monter ou baisser le récepteur sur le châssis. Placez le support à la hauteur souhaitée.
3. Réinsérez les boulons et serrez-les (si les boulons fixent également l'accoudoir et la plaque d'essieu, il pourrait être nécessaire de contacter votre fournisseur pour obtenir du matériel supplémentaire, car des boulons de différentes longueurs peuvent être nécessaires).
4. Réglez le deuxième récepteur anti-bascale de la même manière. Les deux anti-bascales doivent être à la même position.

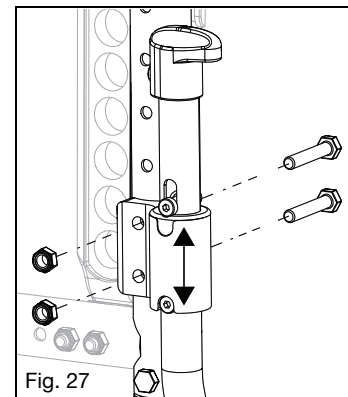

Comment faire pivoter les anti-bascales pivotants (Fig. 28)

1. Poussez sur le bouton de l'anti-bascale (Fig. 28:A).
2. Faites pivoter l'anti-bascale vers l'intérieur du fauteuil.
3. Réglez le deuxième tube anti-bascale de la même manière. Les deux anti-bascales doivent être à la même position.

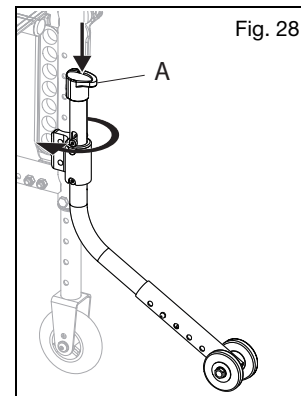

U. Tissu de revêtement

⚠️ AVERTISSEMENT ⚠️

AVERTISSEMENT: Vous devez immédiatement remplacer le revêtement du siège et du dossier qui est usé et montre des signes de défaillance. Si vous ne le faites pas, le siège ou le dossier peut défailir, ce qui pourrait provoquer une chute entraînant des blessures graves, voire mortelles.

Le matériau de sangle de siège s'affaiblit avec le temps. L'action répétée de transferts vers votre fauteuil roulant affaiblit plus rapidement votre matériau de sangle. Inspectez votre revêtement pour la présence d'effilochages, de points minces ou d'étirement des tissus, en particulier sur les bords et les coutures. Ceci devrait être fait mensuellement. Sachez également que le lavage ou l'excès d'humidité réduira l'ignifugation du tissu. Reportez-vous à la section Entretien et soins pour les notes de nettoyage et d'entretien appropriés. Contactez votre fournisseur agréé si vous avez des questions au sujet de votre siège ou dossier, ou si vous pensez qu'il doit être remplacé.

V. Revêtement du siège

⚠️ AVERTISSEMENT ⚠️

AVERTISSEMENT: Vous devez immédiatement remplacer le revêtement du siège et du dossier qui est usé et montre des signes de défaillance. Si vous ne le faites pas, le siège ou le dossier peut défailir, ce qui pourrait provoquer une chute entraînant des blessures graves, voire mortelles.

Comment régler la tension du revêtement du siège

REMARQUE: Le revêtement de siège est muni d'une sangle de levage afin d'aider à plier le fauteuil. La sangle de levage n'est pas conçue pour être utilisée comme sangle de transport.

1. Passez la main en dessous du revêtement du siège pour trouver le rabat de type boucle et crochet à tension réglable. Ce dernier se trouve au fond, du côté droit du revêtement de siège.
2. Desserrez les vis à tête Phillips (Fig. 29) du même côté du revêtement de siège que le rabat à tension réglable.
3. Séparez le crochet de la boucle sur le rabat à tension réglable en les écartant.
4. Pour resserrer le revêtement de siège, tirez le rabat à tension réglable vers le côté opposé du fauteuil. Pour desserrer le revêtement du siège, appliquez une pression du dessus du revêtement du siège vers le sol.
5. Lorsque le revêtement du siège a atteint le niveau de tension souhaité, accrochez à nouveau le crochet et la boucle.
6. Resserrez les vis à tête Phillips (Fig. 29).

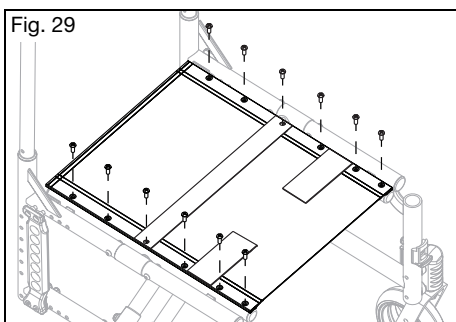

Comment remplacer le revêtement du siège

1. Retirez les vis à tête Phillips de 5 mm (Fig. 29) des rails du siège de chaque côté du châssis et mettez-les de côté.
2. Retirez le revêtement du siège des rails du siège.
3. Insérez le nouveau revêtement de siège sur les rails du siège.
4. Alignez les trous des rails du siège avec les inserts filetés dans le châssis.
5. Remplacez les vis à tête Phillips de 5 mm (Fig. 29) en les vissant partiellement. Une fois que toutes les vis ont été placées, revenez en arrière et serrez pour les sécuriser.

W. Support du réservoir d'oxygène

⚠️ AVERTISSEMENT ⚠️

AVERTISSEMENT: Retirez et sécurisez tout élément temporairement attaché au fauteuil quand il se trouve dans un véhicule à moteur. Laisser des objets attachés au support de réservoir d'oxygène et ne pas les sécuriser séparément de façon appropriée dans le véhicule à moteur pourrait transformer ces articles en projectiles dangereux en cas d'accident.

⚠️ Les réservoirs d'oxygène peuvent être dangereux s'ils ne sont pas utilisés correctement. Les réservoirs d'oxygène contiennent un gaz sous haute pression qui accélère vigoureusement la combustion. Assurez-vous que le fournisseur de votre réservoir vous a remis les instructions appropriées pour l'utilisation d'un réservoir d'oxygène. Vous devez tenir compte de tous les avertissements et suivre toutes les instructions d'utilisation fournies par le fournisseur de votre réservoir d'oxygène. Le non-respect de toutes les instructions d'utilisation et de tous les avertissements relatifs aux réservoirs d'oxygène peut entraîner des blessures graves, voire mortelles.

Comment utiliser le support du réservoir d'oxygène

1. Mode d'emploi:

Ce support de réservoir d'oxygène a été conçu pour sécuriser les bouteilles D à votre fauteuil roulant. Assurez-vous que la bouteille est bien logée dans le fond du support et que la fixation est serrée au point que la bouteille ne peut pas être retirée.

X. Surfaces de contact

⚠️ AVERTISSEMENT ⚠️

AVERTISSEMENT: Le maniement d'un fauteuil roulant dont les températures de surface sont élevées peut entraîner une situation potentiellement dangereuse qui peut à son tour entraîner des blessures si elle n'est pas évitée.

⚠️ N'exposez pas le fauteuil et ses composants au froid extrême. Les surfaces métalliques extrêmement froides peuvent causer la peau de se coller à leur surface et provoquer des lésions cutanées.

Soyez conscient qu'une exposition prolongée à la lumière directe du soleil ou à d'autres sources de chaleur rayonnante peut augmenter la température des surfaces de votre fauteuil roulant à une température supérieure aux limites recommandées estimées dans les normes.

Les soignants devraient évaluer les patients pour déterminer la présence de réactions indésirables sur la peau dues aux surfaces de contact comme des rougeurs, des enflures, une sensibilisation due à l'irritation, des allergies, une réponse immunitaire ou d'autres réactions.

Y. Pliage de votre Catalyst

1. Retirez toutes les options de siège ou de positionnement qui peuvent empêcher le pliage du fauteuil. Si le fauteuil est doté d'un entraînement monobras à déverrouillage rapide, l'arbre de transmission doit être retiré avant le rabattage. Reportez-vous à la section concernant l'entraînement monobras.
2. Saisissez la sangle de levage située sur l'élingue de siège et soulevez-la jusqu'à ce que le fauteuil soit en position pliée.
3. (Facultatif) Retirez les roues à déverrouillage rapide en appuyant sur le bouton de déverrouillage rapide situé sur l'essieu et en faisant glisser l'essieu hors de son récepteur.

Z. Tube marchepied

⚠ AVERTISSEMENT ⚠

AVERTISSEMENT: Assurez-vous que l'occupant est bien assis dans le fauteuil avant de monter sur le tube marchepied. Un occupant mal assis pendant l'utilisation du tube marchepied peut provoquer une chute entraînant des blessures graves, voire mortelles.

Comment installer le tube marchepied (Fig. 30)

1. Faites glisser le tube marchepied dans le châssis arrière et fixez-le avec un boulon et un écrou.

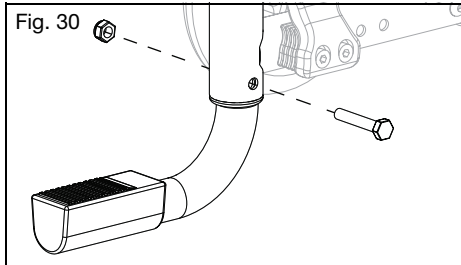

AA. Roues de transit

Comment installer les roues de transit (Fig. 31)

1. Installez les roues de transit dans le cadre arrière et fixez-les avec un boulon et un écrou.

Comment régler la hauteur des roues de transit (Fig. 31)

1. Retirez le boulon et l'écrou de la roue de transit.
2. Faites glisser la roue de transit vers le haut ou vers le bas jusqu'à la bonne hauteur.
3. Fixez la roue de transit en réinstallant le boulon et l'écrou.

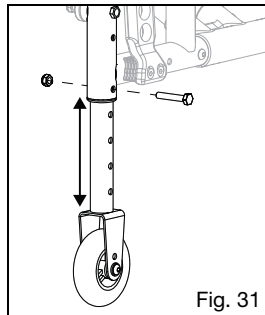

BB. Frein à tambour

⚠ AVERTISSEMENT ⚠

AVERTISSEMENT: Assurez-vous que les freins à tambour sont bien réglés. L'utilisation de votre fauteuil roulant quand les freins à tambour sont mal réglés peut nuire à la stabilité du fauteuil et ainsi causer une perte de contrôle entraînant de graves blessures.

⚠ MISE EN GARDE ⚠

MISE EN GARDE: Quand vous rangez ou transportez votre fauteuil roulant sans ses freins à tambour, assurez-vous de ne pas endommager les sabots de frein exposés, ce qui pourrait endommager votre fauteuil et nuire au bon fonctionnement des freins à tambour (Fig. 33:C).

1. Utilisation des freins
 - a. Appuyez sur les leviers de frein (Fig. 32:A) des deux côtés du fauteuil pour actionner les freins. Chaque côté est actionné indépendamment et peut être pressé avec plus

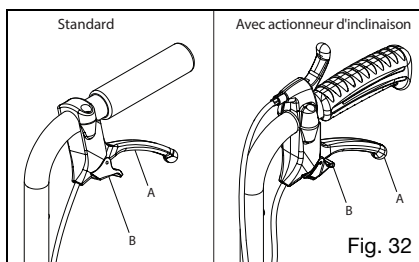

ou moins de force pour obtenir plus ou moins d'action de freinage.

- b. Relâchez les leviers de frein pour desserrer les freins.
- c. Pour la fonction de frein de stationnement, appuyez sur chaque levier de frein et, pendant que le déclencheur est pressé, utilisez votre index pour abaisser le levier de verrouillage (Fig. 32:B) dans les dents du support de levier. Tout en maintenant le levier de verrouillage enfoncé, relâchez les poignées de frein et le frein de stationnement restera engagé.
- d. Pour desserrer le frein de stationnement, appuyez sur les leviers de frein jusqu'à ce que les leviers de verrouillage à ressort se remettent en place. Relâchez les leviers de frein pour désactiver les freins.

2. Réglage des freins

- a. À l'aide d'une clé de 10 mm, desserrez le contre-écrou (Fig. 33:A) sur le régleur (Fig. 33:B). Dévissez le régleur pour obtenir une action de freinage plus serrée ou vissez le régleur pour réduire l'action de freinage.
- b. On recommande de régler le frein jusqu'à ce qu'il y ait une légère friction sur la roue lors de la rotation. Vissez ensuite le régleur vers l'intérieur d'environ 1/2 tour, ou de ce qui est nécessaire pour éliminer toute friction de la roue qui tourne.
- c. Resserrez le contre-écrou pour bloquer le réglage. Répétez l'opération sur l'autre côté du fauteuil.
- d. Vérifiez que le frein à tambour entièrement serré empêche toujours toute rotation des roues en essayant de pousser le fauteuil roulant quand l'occupant y est assis et que les roues sont verrouillées.

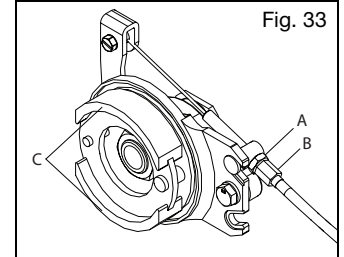

CC. Support de canne ou béquille

⚠ AVERTISSEMENT ⚠

AVERTISSEMENT: Retirez toujours tout objet temporairement attaché au fauteuil quand il se trouve dans un véhicule à moteur. Laisser des objets attachés sans les ranger dans un endroit sûr et séparé dans un véhicule à moteur peut les transformer en projectiles dangereux en cas de changement de vitesse ou de direction soudain ou abrupt. De plus, fixez adéquatement les cannes ou les béquilles quand vous vous déplacez dans votre fauteuil roulant. Ces objets peuvent s'empêtrer dans le fauteuil roulant et ainsi causer une chute ou un basculement. Une chute ou un basculement pourrait endommager votre fauteuil ou provoquer des blessures graves, voire mortelles.

Comment utiliser le support de canne ou béquille

1. Placez l'extrémité étroite de la canne ou de la béquille au bas de la coupelle réceptrice (Fig. 34:B).
2. À l'aide de la bande auto-agrippante (Fig. 34:A), fixez la canne ou la béquille à la barre supérieure arrière. Confirmez que la canne ou la béquille reste bien en place, autant à la verticale qu'à l'horizontale, quand le fauteuil roulant se déplace.

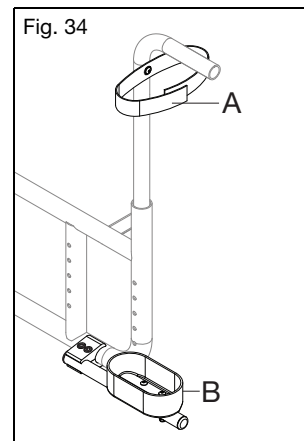

DD. Assise amovible

⚠ AVERTISSEMENT ⚠

AVERTISSEMENT: Avant d'utiliser le fauteuil, assurez-vous que l'assise amovible est bien installée. Le non-respect de cette consigne pourrait causer l'assise de ne pas vous supporter et ainsi causer une chute et de graves blessures en cas de collision.

Installation

1. Installez l'assise complètement vers l'arrière, puis appuyez dessus jusqu'à ce qu'elle se verrouille en place.

REMARQUE: Pour le transport, insérez quatre goupilles (Fig. 35:A) pour sécuriser l'assise.

Retrait

REMARQUE: Pour retirer l'assise aux fins de transport, retirez les quatre goupilles et passez à l'étape suivante.

1. Soulevez d'abord l'avant de l'assise jusqu'à ce que l'arrière se libère.

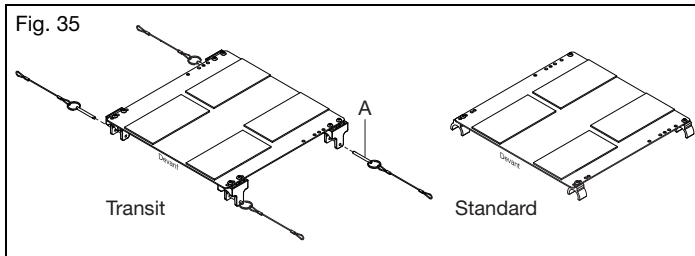

V. RETIEN ET SOINS

A. Tableau de l'entretien

Un entretien régulier et routinier prolongera la durée de vie de votre fauteuil roulant tout en améliorant ses performances. Les réparations du fauteuil roulant, le remplacement de pièces et tout contrôle d'entretien que vous n'êtes pas à l'aise d'effectuer doivent être effectués par un fournisseur agréé. Remplacez uniquement des composants par des pièces approuvées par Ki Mobility. Contactez votre représentant de service autorisé (le localisateur de revendeurs se trouve sur le site Web Ki Mobility) pour obtenir des informations sur les pièces, l'identification, les commandes et d'autres informations techniques ou des directives. La plupart des composants sont illustrés à la section « Ki Parts » du site Web Ki Mobility. Les outils courants pour effectuer l'entretien autorisé pour l'utilisateur incluent: Manomètre pour pneus, Clés ouvertes métriques et Clés Allen métriques.

⚠ AVERTISSEMENT ⚠

AVERTISSEMENT: Un manque d'entretien pourrait entraîner des événements indésirables, notamment une perte de soutien ou de contrôle, susceptible d'entraîner des blessures graves, voire la mort.

⚠ MISE EN GARDE ⚠

MISE EN GARDE: N'utilisez pas de solvants, de dégraissants ou de desséchants à base de pétrole (y compris, entre autres, des nettoyeurs pour automobiles, des alcools ou du WD-40). Des dommages aux composants, aux paliers ou aux finis pourraient survenir.

Vérifier	Hebdomadairement	Mensuellement	Annuellement
Vérifiez la pression des pneus et gonflez-les au besoin. Les niveaux corrects de gonflage se trouvent sur le pneu. (Consultez le tableau ci-dessous de conversion des pressions, au besoin - Fig. 33)	✓		
Vérifiez l'engagement et le désengagement des verrous de roues. Les changements de pression des pneus et l'usure des pneus nécessiteront le réglage des verrous de roues. Les instructions de réglage des verrous de roues se trouvent dans la section Verrous de roues de ce manuel.	✓		
Vérifiez les manchons d'essieu pour vous assurer que les écrous des manchons d'essieu sont bien serrés	✓		
Vérifiez que les essieux à déblocage rapide s'engagent et se désengagent adéquatement.	✓		

Vérifiez que les roulettes, les roues anti-basculer et les roues arrière tournent librement. Le nettoyage ou le remplacement de pièces peut s'avérer nécessaire en cas de problème.	✓
Nettoyez la zone autour des logements et des paliers de roulettes. Ceci est un endroit commun pour l'accumulation de cheveux.	✓
Nettoyez votre fauteuil roulant. En cas de déversement de produits corrosifs ou d'exposition à des risques biologiques, éliminez immédiatement les contaminants. Consultez les instructions dans la section Nettoyage de ce manuel.	✓
Vérifiez les pneus arrière, les roues anti-basculer et les roulettes pour détecter des points d'usure ou des dommages. Remplacez-les immédiatement si nécessaire.	✓
Vérifiez si les mains courantes sont bien fixées et exemptes de dommages.	✓
Assurez-vous que les poignées ne tournent pas ou ne peuvent pas être retirées. Remplacez-les si nécessaire.	✓
Vérifiez les récepteurs d'accoudoir pour détecter des pièces de fixation manquantes et vérifiez s'ils sont bien fixés et réglés et s'ils maintiennent leur position.	✓
Vérifiez que les anti-basculer sont de niveau et fonctionnels.	✓
Inspectez le ou les châssis et les anti-basculer pour détecter des déformations, des défauts, des fissures, des excroissances ou des plis. Ils pourraient être des signes de fatigue dans le fauteuil roulant qui pourraient entraîner une défaillance. Cessez immédiatement l'utilisation du fauteuil roulant et contactez un fournisseur autorisé.	✓
Vérifiez le revêtement pour détecter des signes d'usure, d'effilochage ou de trous. Remplacez le revêtement immédiatement si nécessaire.	✓
Vérifiez les coussins de bras, les coussins et le dossier pour détecter des dommages ou des déchirures.	✓
Vérifiez les roues pour détecter des rayons desserrés, cassés ou pliés. Remplacez-les immédiatement si nécessaire.	✓
Vérifiez que toutes les fixations sont bien serrées. Sauf indication contraire, les fixations doivent être serrées à 4,51 N-m (40 po-lb).	✓
Vérifiez que le fauteuil roulant roule librement et en ligne droite.	✓
Faites vérifier et régler le fauteuil roulant par un technicien qualifié auprès de votre fournisseur agréé.	✓

Tableau de conversion des pressions

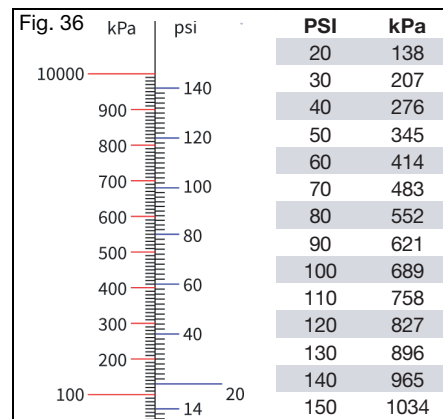

B. Nettoyage



MISE EN GARDE: Le lavage des composants revêtus qui contiennent des agents ignifuges, comme indiqué sur l'étiquette du revêtement, peut en réduire l'efficacité au fil du temps. Cela peut augmenter le risque d'inflammation quand ils sont exposés à une flamme nue ou à d'autres sources d'allumage, ce qui peut augmenter le risque de blessures.

Essieux, roues, pneus et pièces mobiles:

1. Nettoyez hebdomadairement autour des essieux et des roues avec un chiffon humide.
2. Les cheveux et les peluches se logent dans les logements de roulettes et les essieux arrière et autour de ceux-ci. Éliminez-les avec une brosse raide ou un pic. Prenez soin de ne pas endommager les joints d'étanchéité des paliers.

Surfaces peintes

1. Lavez-les à la main avec un chiffon et un détergent doux.
2. Séchez-les avec un chiffon propre et laissez le fauteuil roulant sécher à l'air.
3. Une cire non abrasive peut être utilisée pour aider à préserver les surfaces peintes.

Revêtement:

1. Lavez-les à la main avec un chiffon et un détergent doux.
2. Laissez le revêtement sécher à l'air. NE PAS sécher à la machine.

Composants en plastique

1. Lavez-les à la main avec un chiffon et un détergent doux.
2. N'utilisez pas de solvants ou de nettoyeurs agressifs, qui peuvent endommager les composants en plastique.

Désinfection

1. Désinfectez les surfaces avec un désinfectant commercial dont la teneur en alcool est d'au moins 70 %, ou avec des lingettes. Ne faites pas tremper les surfaces dans les solutions de nettoyage et ne laissez pas celles-ci s'accumuler.
2. Laissez le désinfectant sur la surface pendant au moins 15 minutes et retirez-le avec un chiffon aseptique.

C. Rangement

1. Lorsqu'il n'est pas utilisé, gardez votre fauteuil dans un endroit propre et sec. Ignorer cette consigne peut entraîner la rouille et/ou la corrosion de votre fauteuil.
2. Si votre fauteuil a été rangé pendant plus de deux mois, il doit être entretenu et inspecté par un fournisseur agréé avant d'être utilisé.

D. Élimination

Des règlements spécifiques en matière d'élimination ou de recyclage des déchets peuvent être en vigueur localement. Il faut les prendre en compte lors de l'élimination. Ils peuvent inclure le nettoyage ou la décontamination du fauteuil roulant avant son élimination. S'il est obligatoire de recycler des matériaux, veuillez consulter la liste de matériaux généraux suivante utilisés dans les composants du fauteuil roulant :

- Aluminium – châssis, étrier de roulette, support de roulette, logement de palier, assemblage de tube de carrossage, plaques de montage du dossier, châssis du dossier, barre de relâchement du dossier, poignées de poussée, tubes de repose-pied, plaque repose-pied, rails de siège, main courante et jante.
- Acier – fixations, essieux QR, tiges de roulettes, loquet de déverrouillage du dossier, rayons de roue, paliers et manchon d'essieu.
- Plastique – roues arrière, pneus de roulettes, revêtements des poignées de poussée, coussins d'accoudoir et bouchons de tube.
- Revêtement – tissu en polyester tissé et mousse en polyuréthane.

Si le recyclage des matériaux est souhaité ou obligatoire, par exemple en vertu de la Directive 2012/19/EU, DEEE (déchets d'équipements électriques et électroniques) en Europe, REAC et Mascot sont tous deux conformes à la DEEE et présentent des directives en matière de

recyclage et d'élimination. Le démantèlement adéquat est nécessaire pour obtenir une proportion élevée de réutilisation ou de recyclage. Assurez-vous d'utiliser les bons outils et les bonnes mesures de protection pendant le maniement afin d'éviter tout contact avec des arêtes vives.

Les plastiques marqués du symbole de recyclage et les pièces en thermoplastique peuvent être recyclés. Les pièces en aluminium, en cuivre et en acier, y compris les fixations, peuvent être recyclées. Les câbles, les batteries et la carte de circuits imprimés doivent être éliminés séparément, conformément aux exigences locales.

Retournez votre fauteuil et ses accessoires à votre fournisseur agréé pour une élimination adéquate si vous jugez être incapable de bien éliminer votre fauteuil roulant.

VI. DÉPANNAGE

A. Symptômes et solutions

Pour des performances optimales, votre fauteuil roulant doit faire l'objet de réglages réguliers. Voici une liste de symptômes potentiels que vous pourriez constater pendant la vie de votre fauteuil roulant, ainsi que les solutions suggérées pour chaque symptôme. Pour obtenir les meilleurs résultats pendant le dépannage, essayez une solution à la fois avant d'en essayer une deuxième. Si les symptômes ne disparaissent pas ou si vous manquez de confiance pour effectuer la solution, on recommande d'apporter le fauteuil roulant à un centre de service autorisé aux fins de réparation.

Solutions:

A - Corriger le problème par soi-même ou contacter un distributeur autorisé

B - Contacter un distributeur autorisé

		Symptomen							
		Le fauteuil dévie d'un côté	Jeu dans le fauteuil	Virage difficile	Flottement des roulettes	Battement des roulettes	Grincement, cliquetis ou claquement	Vacillement	
Solutions	B	Ajouter une rondelle d'espacement entre la tige de la roulette et le fond du boîtier de roulette en appui sur le côté gauche ou droit de la chaise.	X						
	A	Assurez-vous que toutes les pressions des pneus sont correctes et égales.	X		X	X			X
	A	Vérifiez que toutes les fixations sont serrées de manière appropriée, serrez si nécessaire.	X	X	X	X	X	X	X
	B	Serrez les rayons (si présent).		X				X	X
	A	Chèque pour faire bien sûr, les roulettes sont en contact avec le sol et le flotteur est présent.	X		X		X		
	B	Optimiser le réglage CG.			X		X		
	A	Vérifier la roulette logement squareness	X		X	X	X		
	A	Vérifiez l'interférence à l'arrière roue et avant roulettes.	X		X			X	X
	A	Lubrifier avec un lubrifiant à base de téflon entre le cadre connexions et pièces d'accouplement dans les zones suspectes.						X	
	A	Retirer roulette/roulement débris.	X		X		X		X

VII. GARANTIE

Ki Mobility garantit le cadre, les traverses, les supports et les axes à dégagement rapide de ce fauteuil roulant contre les défauts de matériaux et de fabrication pendant la durée de vie de l'acheteur d'origine. Toutes les autres pièces et composants de ce fauteuil roulant fabriqués par Ki Mobility sont garantis contre les défauts de matériaux et de fabrication pendant un an à compter de la date du premier achat par le consommateur.

La durée de vie anticipée du châssis est de cinq ans.

Limitations de la garantie

- Nous ne garantissons pas:
 - Les articles sujets à usure : Revêtement, pneus, coussins d'accoudoirs, tubes, accoudoirs et poignées de poussée.
 - Les dommages résultant de négligence, mauvaise utilisation ou mauvaise installation ou réparation.
 - Dommages dus au dépassement de la limite de poids.
- Cette garantie est NULLE si l'étiquette du numéro de série du fauteuil d'origine est retirée ou modifiée.
- Cette garantie est NULLE si le fauteuil d'origine a été modifié par rapport à son état d'origine et s'il est déterminé que la modification a entraîné un dysfonctionnement.
- Cette garantie ne s'applique qu'aux Amérique du Nord. Vérifiez auprès de votre fournisseur pour savoir si des garanties internationales s'appliquent.

Responsabilités de Ki Mobility

La seule responsabilité de Ki Mobility est de remplacer ou de réparer, à notre discrétion, les pièces couvertes. Il n'y a aucun autre recours, explicite ou implicite.

Vos responsabilités

- Avertissez Ki Mobility, via un fournisseur agréé, avant la fin de la période de garantie et obtenez une autorisation de retour (RA) pour le retour ou la réparation des pièces couvertes.
- Demandez au fournisseur d'envoyer le retour autorisé, port payé, à:

Ki Mobility
5201 Woodward Drive
Stevens Point, WI 54481
- Payez tous les frais de main-d'œuvre pour réparer ou installer des pièces.

VIII. SPÉCIFICATIONS - CATALYST 5VX

Manufacturer: Ki Mobility	Maximum Occupant Mass: 136 kg, 300 lb
Address: 5201 Woodward Dr., Stevens Point, WI 54481	Occupant Mass Group (I, II or III): III
Model: Catalyst 5Vx	

Informations à communiquer (ISO)								
Référence aux normes	Mesures	Valeur fixe ou minimale	Valeur maximale, si pertinente	Référence aux normes	Mesures	Dim. No.	Valeur fixe ou minimale	Valeur maximale, si pertinente
ISO 7176-5 8.2	Longueur totale avec repose-jambe (Std ou SRC)	1045 mm 41.1 in	- mm - in	ISO 7176-1 11	Un dispositif antibascullement a-t-il empêché le fauteuil de basculer?			Oui
ISO 7176-5 8.2	Longueur totale avec repose-jambe (MDC/MAC)	- mm - in	- mm - in	ISO 7176-3 7.2	Pente maximale en montée / en descente	N/A	>7.0°	- °
ISO 7176-5 8.3	Largeur totale	730 mm 28.7 in	- mm - in	ISO 7176-3 6b	Force d'actionnement du frein	N/A	- N - lb	- N - lb
ISO 7176-5 8.4	Hauteur de la poignée (SRC/MDC)	925 mm 36.4 in	622 mm 24.5 in	ISO 7176-30 5.10	Force d'actionnement du levier (inclinaison/abaissement)	N/A	- N - lb	- N - lb
ISO 7176-5 8.5	Longueur pliée (SRC/MDC)	775 mm 30.5 in	- mm - in	ISO 7176-30 8	Force de réglage du dossier inclinable	N/A	- N - lb	- N - lb
ISO 7176-5 8.6	Largeur pliée (SRC/MDC)	325 mm 12.8 in	- mm - in	ISO 7176-7 7.3.2	Angle plan du siège	(1)	7.2°	- °
ISO 7176-5 8.7	Hauteur pliée (SRC/MDC)	710 mm 28.0 in	- mm - in	ISO 7176-7 7.3.3	Profondeur de siège utile	(2)	480 mm 18.9 in	- mm - in
ISO 7176-5 8.8	Montant	38 mm 1.5 in	- mm - in	ISO 7176-7 7.3.5	Largeur de siège utile	(4)	420 mm 16.5 in	- mm - in
ISO 7176-5 8.9	Masse totale	16 kg 35 lb	- kg - lb	ISO 7176-7 7.3.6	Hauteur de la surface du siège à l'avant	(5)	475 mm 18.7 in	- mm - in
ISO 7176-5 8.10	Masse de la partie la plus lourde	- kg - lb	- kg - lb	ISO 7176-7 7.3.7	Angle du dossier	(6)	12.8°	- °
ISO 7176-5 8.13	Rayon de braquage (SRC/MDC)	1530 mm 60.2 in	- mm - in	ISO 7176-7 7.3.8	Hauteur du dossier	(7)	460 mm 18.1 in	- mm - in
ISO 7176-5 8.15	Largeur requise d'un corridor à angle (SRC/MDC)	1170 mm 46.1 in	- mm - in	ISO 7176-7 7.3.12	Distance du repose-pied au siège	(11)	445 mm 17.5 in	- mm - in
ISO 7176-5 8.16	Profondeur d'entrée de porte requise (SRC/MDC)	- mm - in	- mm - in	ISO 7176-7 7.3.16	Angle des jambes par rapport à la surface du siège	(15)	112°	- °
ISO 7176-5 8.17	Largeur de corridor requise pour une ouverture latérale (SRC/MDC)	- mm - in	- mm - in	ISO 7176-7 7.3.17	Distance de l'accoudoir au siège	(16)	205 mm 8.1 in	330 mm 15.0 in
ISO 7176-1 8	Stabilité statique en pente descendante	>10°	- °	ISO 7176-7 7.3.18	Distance de l'accoudoir au dossier	(17)	385 mm 15.2 in	- mm - in
ISO 7176-1 9	Stabilité statique en pente ascendante	>10°	- °	ISO 7176-7 7.3.23	Emplacement avant de la structure d'accoudoir	(22)	385 mm 15.2 in	- mm - in
ISO 7176-1 10	Stabilité statique latérale	>10°	- °	ISO 7176-7 7.3.24	Diamètre des mains courantes	(23)	520 mm 20.5 in	- mm - in
ISO 7176-1 11	Stabilité statique avec dispositifs antibascullement	>10°	- °	ISO 7176-7 7.3.26	Emplacement horizontal de l'essieu	(25)	75 mm 3.0 in	- mm - in

Ce fauteuil roulant est conforme aux normes suivantes:		O	No	N/A
a) Prescriptions et méthodes d'essai pour la résistance statique, la résistance aux chocs et la résistance à la fatigue (ISO 7176-8 et ISO 7176-30, selon le cas)		X		
b) Exigences de résistance à l'inflammation conformément à la norme ISO 7176-16		X		

Voir la section Avertissements généraux du manuel pour plus d'informations sur l'inflammabilité.

Ki Mobility

by Etac



Ki Mobility
5201 Woodward Drive
Stevens Point, Wisconsin 54481
715-254-0991



Authorized EU Representative:
Etac Supply Center AB
Långgatan 12
334 33 Anderstorp
Sweden



www.kimobility.com



DCN1292.0