

CATALYST 5X

BRUGERVEJLEDNING OG GARANTI



2024-04-29

I. INTRODUKTION

Tak for at købe en Ki Mobility kørestol!



ADVARSEL: Brug den ikke uden at læse hele manualen først. Brug, uden først at læse hele manualen, kan resultere i alvorlig tilskadekomst af bruger og/eller hjælper.

Ki Mobility anbefaler oplæring af en Fagperson inden for hjælpeteknologi (Assistive Technology Professional, ATP) eller anden kompetent klinisk eller teknisk professionel, i sikker brug af denne stol, før brug.

Hvis du har spørgsmål eller bekymringer i forhold til aspekter af denne kørestol, manual eller service leveret, skal du ikke tøve med at kontakte din autoriserede leverandør, en autoriseret repræsentant eller Ki Mobility. Ki Mobility kan kontaktes på:

(1)715-254-0991



Ki Mobility
5201 Woodward Drive
Stevens Point, WI 54481
U.S.A



www.kimobility.com (inklusive find forhandler og adgang trykte oplysninger)

Eller gennem vores autoriserede EU-repræsentant:



Etac Supply Center AB
Långgatan 12
334 33 Anderstorp
Sverige

II. INDHOLDSFORTEGNELSE

I.	INTRODUKTION	
II.	INDHOLDSFORTEGNELSE	
III.	BEMÆRK - LÆS FØR ANVENDELSE	
A.	Tilsluttet anvendelse	3
B.	Din sikkerhed	3
C.	Signalord	4
D.	Identificering af serienummer	4
E.	Forklaring af symboler	5
F.	Almindelige advarsler og forsigtighedsregler	6
G.	Positioneringsbælter eller seler	8
H.	Kørsel i din kørestol	8
I.	Power Drives	10
J.	Din kørestol og miljøet	11
K.	Ændring af din kørestol	11
L.	Kørestolens stabilitet	11
M.	Eftermontering af sæde	12
IV.	KØRESTOL - BRUG & KONFIGURERING	
A.	Kantsten, trin og trapper	13
B.	Forflytninger	14
C.	Anvendelse ved transit	14
D.	Brug af pude	19
E.	Transport af en kørestol uden bruger	19
F.	Din Catalyst 5Vx og dens dele	20
G.	Højdejusterbar T-arm	21
H.	Drej armstøtten til siden	22
I.	Højdejusterbar T-arm, der kan vippe tilbage	23
J.	Drejelige bøjler	25
K.	Drejelige bøjler med 4-vejs lås	26
L.	Forlængerrør	27
M.	Forhøjet benstøtte	27
N.	Pro forhøjet benstøtte	28
O.	Amputationsstøtte	30
P.	Ryglæn med justerbar højde	31
Q.	Halvt sammenklappeligt ryglæn	31
R.	Bagerste hjul	32
S.	Hjullåse	33
T.	Tipsinkring	34
U.	Polstringsstof	38
V.	Polstring af sæde	38
W.	Holder til itflaske	39
X.	Kontaktoverflader	39
Y.	Sammenklapning af Catalyst	39
Z.	Trinrør	40
AA.	Transithjul	40
BB.	Tromlebremse	41
CC.	Holder til stok og krykker	42
DD.	Aftagelig sædeskål	42
V.	VEDLIGEHOLDELSE OG PLEJE	
A.	Vedligeholdelseseftersyn	43
B.	Rengøring	44
C.	Opbevaring	45
D.	Bortskaffelse	45
VI.	PROBLEMLØSNING	
A.	Symptomer og løsninger	46
VII.	GARANTI	47
VIII.	SPECIFIKATIONSARK - CATALYST 5VX	48

III. BEMÆRK - LÆS FØR ANVENDELSE

A. Tilsigtet anvendelse

Ki Mobilitys manuelle kørestole er manuelt betjente eneheder med hjul der er tilsigtet medicinske formål, for at levere mobilitet til personer der er begrænset til en siddende stilling.

B. Din sikkerhed

BEMÆRK: Kontakt Ki Mobility for oplysninger om tilbagekaldelser grundet sikkerhed og meddelelser.

Alle alvorlige bivirkninger eller skader relateret til brugen af din kørestol eller dens tilbehør skal indberettes omgående, hvis tilfældet direkte eller indirekt medfører alvorlig nedsat helbred eller død af bruger eller anden person. Indberet alle alvorlige tilfælde og/eller skader til Ki Mobility, og hvis nødvendigt grundet lokal lovgivning, den relevante autoritet hvor brugeren og/eller anden person lovpligtigt opholder sig.

Brug ikke denne kørestol uden at læse hele manualen først. FØR brug, skal du oplæres i sikker brug af denne stol af en Fagperson inden for hjælpeteknologi (Assistive Technology Professional, ATP) eller en anden kompetent kliniker eller teknisk professionel. Ki Mobility producerer mange forskellige kørestole, der kan leve op til dine behov. Den anbefalede bedste praksis for valg af kørestol er at konsultere en ATP eller anden kompetent teknisk professionel og en erfaren klinisk professionel, såsom en fysioterapeut, ergoterapeut eller læge. Endeligt valg af kørestol, valgmuligheder og justeringer hviler alene på dig og din tekniske og kliniske professionelle person. De valgmuligheder du vælger og opsætningen og justeringen af kørestolen kan have direkte indflydelse på dens præstation, stabilitet og evne til at imødekomme dine behov. Faktorer der bør overvejes og påvirker din sikkerhed og stabilitet er:

- a. Dine personlige evner, inklusive styrke, balance og koordination.
- b. De former for farer og forhindringer du kan støde på i løbet af din dag.
- c. De specifikke dimensioner, muligheder og opsætning. I særdeleshed, sædehøjde og dybde, vinkel på sæde, vinkel på ryggen, størrelse og placering af de bagerste hjul og størrelse og placering af de forreste hjul.

III. BEMÆRK - LÆS FØR ANVENDELSE

C. Signalord

I denne manual finder du hvad der henvises til som »Signalord«. Disse ord bruges til at identificere og overbringe alvorlighedsgraden af forskellige farer. Før du bruger denne stol bør, både dig som bruger og alle som hjælper dig, læse hele denne manual. Bemærk signalordene og tag alle bemærkninger, forsigtighedsregler eller advarsler i betragtning. Vær sikker på at følge alle instruktioner og brug stolen sikkert. Signalordene refererer til en fare eller usikker praksis der kan forårsage alvorlig tilskadekomst eller død, for dig eller andre personer. »Advarslerne« er under 3 hovedkategorier, som følger:

BEMÆRK – Bemærk indikerer at der er en potentiel farlig situation som kan, hvis den ikke undgås, medføre i nedsat præstation af stolen eller skade på din kørestol.

⚠️ **FORSIGTIGHEDSREGEL** ⚠️

FORSIGTIGHEDSREGEL: Forsigtighedsregel indikerer en potentiel farlig situation som kan, vis den ikke undgås, resultere i skade på din kørestol og skade på dig.

⚠️ **ADVARSEL** ⚠️

ADVARSEL: Advarsel indikerer en potentiel farlig situation som kan, hvis den ikke undgås, resultere i alvorlig tilskadekomst eller død.

Disse signalord er placeret i hele manualen, hvor det er relevant, for at gøre opmærksom på en farlig situation. Se afsnit F om farlige situationer der er gældende for almindelig brug af denne kørestol.





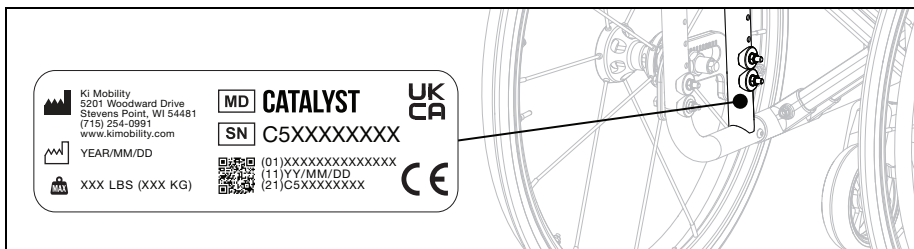











D. Identificering af serienummer

Mærkatens med serienummeret giver vigtige oplysninger om din kørestol og serienummeret bruges som en unik identifikator for din specifikke stol. Se billedet nedenfor om hvor du kan finde serienummeret på din stol.



III. BEMÆRK - LÆS FØR ANVENDELSE

E. Forklaring af symboler

SYMBOL	DEFINITION
	Angiver producenten af det medicinske udstyr.
	Produktionsdato (ÅR/MÅNED/DAG).
	Angiver, at brugeren af sikkerhedshensyn skal konsultere en anvisning som fx forsigtighedsregler og advarsler. Hvis den findes på det medicinske udstyr eller emballagen, angiver den, at brugeren af sikkerhedshensyn skal konsultere anvisningerne som fx forsigtighedsregler og advarsler.
	Angiver, at produktet er medicinsk udstyr.
	Angiver producentens serienummer, så specifikt medicinsk udstyr kan identificeres.
	Angiver den autoriserede repræsentant i EU.
	Angiver producentens erklæring om, at produktet overholder kravene i de gældende EU-direktiver.
	Angiver, at brugeren skal konsultere brugsanvisningen.
 <small>www.kimobility.com</small>	Angiver, at brugeren skal konsultere det angivne websted vedr. en brugsanvisning i e-format.
	Angiver et websted, hvor brugeren kan få yderligere oplysninger om det medicinske produkt.
	Angiver en specifik maksimal vægtgrænse (lbs/kg).
	Angiver punkt for fæste af transportbeslag.
	Angiver et muligt/potentielt klemmepunkt.
	Angiver det firma som importerer det medicinske udstyr til den pågældende lokalitet.
	Overholder ANSI/RESNA WC-4 Afsnit 19 (WC19) og ISO 7176-19.
	Angiver, at udstyret ikke er til transportbrug.
	Angiver producentens erklæring om, at produktet overholder kravene i de gældende UKCA-direktiver.

III. BEMÆRK - LÆS FØR ANVENDELSE

F. Almindelige advarsler og forsigtighedsregler

ADVARSEL

	Standard	HD	Transit
Catalyst 5Vx	136 kg (300 lbs)	159 kg (350 lbs)	136 kg (300 lbs)

ADVARSEL: Begrænsninger henviser til kombineret vægt i pund af bruger og alle medfølgende dele. Overskrid ikke stolens vægtbegrænsning. Overskridelse af vægtbegrænsningen kan beskadige din stol eller kan øge din risiko for at falde eller vælte. Et fald eller hvis du vælter, kan forårsage alvorlig tilskadekomst eller død-

 Brug ikke stolen til vægttræning. Bevægelsen af ekstravægt ændrer stolens tyngdepunkt og øger din risiko for at vælte. Hvis du vælter kan det resultere i skade på din stol eller i alvorlig tilskadekomst eller død.

 Den ekstra vægt ændrer stolens tyngdepunkt og øger risikoen for at du vælter. Hvis du vælter kan det resultere i alvorlig tilskadekomst eller død. Hvis det er nødvendigt at medbringe yderligere vægt, anbefales det at bruge holderne under sædet.

Objekter der hænges på stolen kan forårsage ustabilitet, kan forhindre adgang til stolens komponenter, kan blive viklet ind i bevægende dele eller kan forårsage tidlig slid af stolens komponenter, såsom polstringen på ryggen og skubbehåndtagene.

 Bevar dækkene i det korrekte dæktryk. Brug af en stol med forkert dæktryk kan påvirke dens stabilitet, og øge din risiko for at vælte. Hvis du vælter kan det resultere i skade på din stol eller alvorlig tilskadekomst eller død for dig eller andre. Det korrekte dæktryk er angivet på siden af dækket. Din kørestolsleverandør kan afgøre om din dæk er med lufttryk, hvis du er usikker.

 Undgå ramper eller hældninger der stiger mere end 9 grader. Stejle hældninger øger din risiko for at falde eller vælte. Hvis du vælter kan det resultere i skade på din stol eller alvorlig tilskadekomst eller død for dig eller andre. Brug ikke stolen på ramper der hælder mere end 9 grader (cirka 2 tommer stigning/fald pr. linær fod): Hverken op/ned eller langs.

 Undgå stigende overflader der er glatte, dækket i is, olie eller vand. Glatte stigninger kan resultere i manglende evne til at kontrollere kørestolen på overfladen og kan medføre at den vælter eller fald. Et fald eller hvis du vælter kan resultere i skade på din stol eller i alvorlig tilskadekomst eller død.

 Undgå at læne dig ud over siden eller ryggen på din kørestol for at forlænge din rækkevidde. Hvis du læner dig ud over din stol kan det ændre dens tyngdepunkt og forårsage en ustabil situation der resulterer i fald eller at den vælter. Et fald eller hvis du vælter kan resultere i skade på din stol eller i alvorlig tilskadekomst eller død.

 Løft ikke kørestolen i dens aftagelige dele mens der er en bruger i den. Løft af kørestol i dens aftagelige dele, mens der er en bruger i den, kan medføre at brugeren falder eller mister kontrollen. Et fald eller tab af kontrol kan resultere i skade på din kørestol eller i alvorlig tilskadekomst eller død.

 Pakkemateriale skal holdes uden for børns rækkevidde. Upassende håndtering af pakkemateriale og forsømmelse af supervision af børn, kan resultere i kvælning og alvorlig tilskadekomst eller død.

 Din kørestol lever op til ISO 7176-16 for antændelighed. Resistance mod antændelighed kan ændres med brugen, aldrig eller rengøring. Der skal tages forholdsregler for at undgå antændelige kilder og afstand til brændbare materialer der kan øge antændelighed, såsom ilt og alkohol. Vær opmærksom på at tilføjelse af komponenter, sæde, postural støtte eller materialer til stolen, kan ændre antændeligheden. Ændringer i antændelighed kan resultere i alvorlig tilskadekomst eller død.

III. BEMÆRK - LÆS FØR ANVENDELSE

F. Almindelige advarsler og forsigtighedsregler (fortsat)

 Enhver kropsdel der trykker mod rammen på en kørestol eller andre kørestolsdele kan give huddeformation der resulterer i et højtrykspunkt. Højtrykspunkter kan påvirke vævet negativt og gøre at du udvikler tryksskade eller brud på huden. Hvis der opstår rødme af din hud, eller andre symptomer på tryksskade eller brud på huden, skal du ophøre med brugen af dette produkt omgående og kontakt din kliniker. Fortsat brug af kørestolen efter hudforandringer er tilkommet kan resultere i alvorlig tilskadekomst eller død.

 For sikker flytning og løft af kørestolen uden en person, anbefales det at folde ryglænet (hvis konfigurationen tillader det) og gribe fat i punkter på stellet som vist i diagrammet. Vær forsigtig med ikke at tage fat i punkter hvor der er aftagelige dele eller flyt mens stolen bruges, for at undgå skade og komponentfejl.

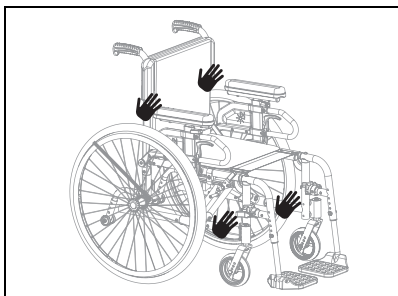

 Samlede dimensioner på kørestolene varierer efter deres specifikke konfiguration, såsom dybde og bredde på sædet, valg af hjul og dæk og tilføjelse af eftermonteret udstyr der ikke er leveret af Ki Mobility. Hvis de samlede dimensioner af din specifikke kørestol overskrider de anbefalede dimensioner på billedet nedenfor, kan det begrænse adgangen til nødudgange. Manglende evne til at bruge en nødudgang kan resultere i alvorlig tilskadekomst eller død.

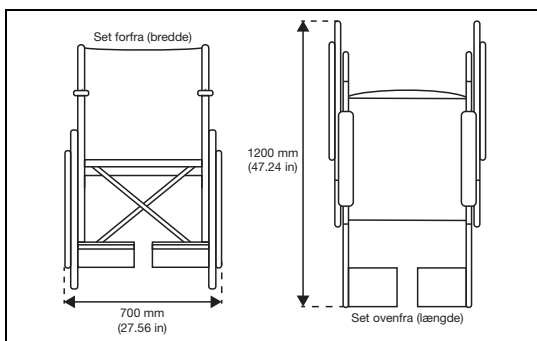

FORSIGTIGHEDSREGEL

FORSIGTIGHEDSREGEL: Undgå at overstramme møtrikker og hardware der fastgør komponenter til rammen. Overstramning kan forårsage skade på stolen, påvirker dens holdbarhed og ydeevne. Skade på stolen kan resultere i tilskadekomst af brugeren.

BEMÆRK: Oplysninger om stramning af hardware kan findes i afsnittet om vedligeholdelse i denne vejledning. Kontakt din autoriserede leverandør hvis du er usikker på hvordan møtrikker og hardware strammes korrekt, eller mangler det nødvendige værktøj.

III. BEMÆRK - LÆS FØR ANVENDELSE

G. Positioneringsbælter eller seler

ADVARSEL

ADVARSEL: Uopassende brug af positioneringssele kan medføre at bruger glider under positioneringsbæltet i kørestolen. Hvis dette sker, kan der forekomme brystkompression eller kvælning grundet tryk fra bæltet. Hvis dette sker, kan brugerens vejrtrækning hæmmes og medføre alvorlig tilskadekomst eller død.



Uopassende brug af positioneringssele kan medføre at kroppsdele bliver viklet ind, hvilket kan begrænse bevægeligheden, som kan resultere i alvorlig tilskadekomst eller død.

Ki Mobility anbefaler brugen af hofteseler. Hofteseler kan reducere risikoen for at falde ud af din kørestol.

Positioneringssele, såsom hofteseler og seler og stropper til bagagerum, er udviklet til at hjælpe, bevare og støtte passende positionering og siddestilling i kørestolen.

- Kontrollér at brugeren ikke glider ned under positioneringssele i kørestolens sæde.
- Positioneringssele bør sidde til. Nok til at bevare deres position, men ikke så stramt at det hæmmer vejrtrækningen. Der skal være plads til en åben hånd mellem bruger og sele.
- Passende brug af puder kan bidrage til stabilitet i bækkenet og reducere glidning.
- Brug **ALDRIG** positioneringssele som:
 - a. Som fiksering. En fiksering kræver en lægeordination.
 - i. Medmindre du nemt kan fjerne seleterne i nødstilfælde. Hvis du ikke kan dette, skal du konsultere din sundhedsvejleder for andre muligheder der kan hjælpe til din siddestilling.
 - b. En bruger som er bevidstløs eller ophidset.
- Som en fiksering af en brug eller sikkerhedssele i et motorkøretøj. En positioneringssele er ikke designet til at erstatte en sikkerhedssele som er fastgjort til et køretøjs ramme, som kræves af en effektiv sikkerhedssele. Under et pludseligt stop, med den kraft der medfølger, bliver brugeren kastet fremad. Dette kan kørestolsseler ikke forhindre, og yderligere skade kan forekomme fra seler eller stropper. Se afsnittet om transit i denne manual, for yderligere oplysninger.

H. Kørsel i din kørestol

ADVARSEL









ADVARSEL: Undgå at skubbe eller bruge din kørestol på blød, ru, ujævn eller glatte overflader (inklusive, men ikke begrænset til is, sand, løs jord, græs, grus, huller, revner og ødelagt fortov). Brug på sådanne overflader kan forårsage at kørestolen mister stabilitet og vælter pludseligt, som resulterer i et fald eller tab af kontrol. Et fald eller tab af kontrol kan resultere i skade på din kørestol, alvorlig tilskadekomst eller død.



Vær altid opmærksom på potentielle forhindringer forude, eller skift i overflader, som kan forårsage dine forreste hjul i at gribe fat og stoppe din kørestol pludseligt. Mangel herpå kan forårsage at kørestolen vælter pludseligt som resulterer i et fald eller tab af kontrol. Et fald eller tab af kontrol kan resultere i skade på din kørestol, alvorlig tilskadekomst eller død.

III. BEMÆRK - LÆS FØR ANVENDELSE

H. Kørsel i din kørestol (fortsat)

-  Se altid efter objekter eller forhindringer forude, som din kørestol potentielt kan ramme. Hvis du rammer et objekt eller en forhindring kan det forårsage at din kørestol pludselig vælter som resulterer i et fald eller tab af kontrol. Et fald eller tab af kontrol kan resultere i skade på din kørestol, alvorlig tilskadekomst eller død. Derudover kan det forårsage skade på din kørestol, hvis du støder på en genstand eller forhindring. Risikoen for skader og beskadigelse af din kørestol, når du rammer en genstand eller forhindring, stiger med din hastighed.
-  Det er ekstremt farligt at bruge din kørestol på offentlig vej og anbefales ikke. Kørestolsbrugere skal overholde færdselsreglerne for fodgængere. Gennemlæs færdselslovgivningen for din stat, nogle stater tillader ikke kørestole på offentlige veje.
-  Din balance påvirkes af hældningen på den overflade du kører på. Siden balancen er påvirket, vil din kørestol være mindre stabil når den er i en vinkel. Det gælder især når der køres sidelæns på en hældning. Kørsel på en hældning i din kørestol kan forårsage kørestolen vælter pludseligt og/eller at brugeren mister stabiliteten, som resulterer i et fald eller tab af kontrol. Et fald eller tab af kontrol kan resultere i skade på din kørestol, alvorlig tilskadekomst eller død.
-  Vær opmærksom på motorkøretøjer når du bruger din kørestol offentligt eller i private områder (inklusive, men ikke begrænset til fodgængerovergange, fortov, beboelsesområder, parkeringspladser og parker). Grundet din lave placering:
 - Når belysningen er forringet på grund af den reflekterende tape på din kørestol og beklædning.
 - Hold altid tilbage indtil føreren af motorkøretøjet har set dig, selvom du har forkørselsret.
-  Udvis ekstrem forsigtighed når der køres baglæns. Der kan være en forhindring du ikke er i stand til at se som kan forårsage du vælter bagover. Det kan resultere i skade på din kørestol, alvorlig tilskadekomst eller død, hvis der tippes.
-  Ki Mobility anbefaler ikke kun at balancere på de bagerste hjul med de forreste løftet fra jorden (også kendt som en »wheelie«). Et fald eller væltning er meget sandsynligt og kan resultere i skade på din kørestol, alvorlig tilskadekomst eller død. Hvis du vælger at ignorere denne advarsel, må du ikke forsøge dig med en wheelie, medmindre du er blevet trænet af en klinisk eller teknisk professionel. Du bør altid have hjælp fra en rask person, der er parat til at forhindre dig i at overskride dit tippepunkt.
-  Kør ikke din kørestol på en rulletrappe. Brugen af en kørestol på en rulletrappe kan medføre et fald, at den vælter eller tab af kontrol. Et fald, væltning eller tab af kontrol kan resultere i skade på din kørestol, alvorlig tilskadekomst eller død.
-  Undgå at tage tøj af og på i din kørestol. Af og påklædning i din kørestol forårsager at din vægt flytter sig. Dermed øges din risiko for at falde eller vælte. Hvis du falder eller vælter kan det resultere i skade på din kørestol, alvorlig tilskadekomst eller død.
-  Ki Mobility anbefaler brugen af tilbehør, såsom hælløkker og lægremme. Når de bruges korrekt, kan hælstropper og lægremme hjælpe med at forhindre, at dine ben og fødder ved et uheld glider af fodpladen eller fodstøtten, hvilket potentielt kan forårsage, at dine fødder bliver viklet ind i kørestolen og dens komponenter eller rammer jorden. Brug af en kørestol uden tilbehør såsom korrekt monterede hælstropper og lægremme kan resultere i en potentielt farlig situation, som, hvis den ikke undgås, kan resultere i personskaade.

III. BEMÆRK - LÆS FØR ANVENDELSE

H. Kørsel i din kørestol (fortsat)

Når du bruger din kørestol skal du altid:

- Kontrollere området foran din kørestol grundigt, mens du kører.
- Kontrollér at de overflader du kører på er jævne og fri for forhindringer.
- Fjern eller tildæk dørtærskler mellem rum.
- Hvis din kørestol har tipsinkring, skal du kontrollere at de er låst i korrekt placering når du kører i din kørestol (refernce IV, T, for passende brug af tipsinkring).
- Hold begge hænder på dine håndtag, når du kører over forhindringer.
- Skub eller træk aldrig en genstand for at drive din kørestol frem.
- Sørg for, at der ikke er et fald i bunden af ramper.
- På en stigning skal du læne din overkrop lidt frem for at undgå at vælte bagud.
- På en nedadgående bakke skal du presse din overkrop bagud for at forhindre, at den tipper fremad.
- Forsøg ikke at skubbe over forhindringer uden hjælp.
- Sørg for, at alle ramper, skråninger eller kantsten, du forsøger at køre på, er i overensstemmelse med ADA-retningslinjerne (Americans with Disabilities Act) eller de tilsvarende retningslinjer for tilgængelighed i dit område.

ADA guidelines og yderligere oplysninger om tilgængelige designs kan findes på: www.ada.gov

I. Power Drives



ADVARSEL: Sørg for, at power drive systemet er blevet valideret og godkendt af producenten til brug med din Ki-kørestol og dens konfiguration. Brug af et ikke-godkendt eksternt power drive kan resultere i mekanisk fejl på kørestolen eller forårsage et fald. Et fald kan resultere i skade på din kørestol, alvorlig tilskadekomst eller død.



Powerdrive systemer ændrer kørestolens stabilitet og ydeevne. Brug altid tipsinkring med dit power drive system. Mangel herpå kan resultere i at din kørestol vælter bagover. Det kan resultere i skade på din kørestol, alvorlig tilskadekomst eller død, hvis der tippes bagover.



Se altid efter objekter eller forhindringer forude, som din kørestol potentielt kan ramme. Power drive systemer ændrer kørestolens ydeevne og vil øge risikoen for at vælte uventet, hvis du rammer en genstand eller forhindring. Uventet tip kan resultere i et fald eller tab af kontrol. Et fald eller tab af kontrol kan resultere i skade på din kørestol. Risikoen for skader og beskadigelse af din kørestol, når du rammer en genstand eller forhindring, stiger med din hastighed.

Ki Mobility anbefaler ikke at installere nogen form for power drive systemer på Ki Mobility kørestole. Ki Mobility kørestole er ikke designet eller testet af Ki Mobility som elektriske kørestole. Hvis du tilføjer et power drive system til en Ki Mobility kørestol, ska du kontrollere at producenten af power drive systemet har valideret og godkendt kombinationen af power drive systemet og kørestolen er sikker og effektiv.

III. BEMÆRK - LÆS FØR ANVENDELSE

J. Din kørestol og miljøet

FORSIGTIGHEDSREGEL

FORSIGTIGHEDSREGEL: Udsættelse for vand eller overdreven fugt kan få metallet i kørestolen til at ruste eller korrodere, og stoffet rives i stykker. Tør din kørestol så hurtigt som muligt hvis den udsættes for vand.



BRUG IKKE DIN KØRESTOL I EN BRUSER, POOL. Dette vil medføre at din kørestol rustet og til sidst går i stykker.



Betjen ikke din kørestol i sand. Sand kan trænge ind i hjullejrene og bevægelige dele. Dette vil medføre skade og til sidst medføre at din kørestol går i stykker.

K. Ændring af din kørestol

ADVARSEL

ADVARSEL: INGEN BØR ÆNDRE DENNE KØRESTOL, KUN MED JUSTERINGER I HENHOLD TIL DENNE MANUAL ELLER VED AT TILFØJE KI MOBILITY GODKENDTE MULIGHEDER. DER FINDES INGEN GODKENDTE MULIGHEDER DER INDEBÆRER BORING AF HULLER ELLER AT SKÆRE I RAMMEN AF ANDRE END OPLÆRTE KI MOBILITY ANSATTE. Din kørestol er udviklet og produceret under strenge designkontroller. En integreret del af denne proces er at sikre at de forskellige komponenter arbejder korrekt sammen. De er testet i henhold til forskellige standarder for at sikre at kvaliteten og er godkendte til at arbejde sammen. Kontakt en autoriseret leverandør eller Ki Mobility før du tilføjer tilbehør eller dele der ikke er godkendt af Ki Mobility. Modifikationer eller muligheder der ikke er godkendte kan medføre fald og forårsage alvorlig tilskadekomst eller død.

L. Kørestolens stabilitet

ADVARSEL

ADVARSEL: Din kørestols stabilitet kan påvirkes når den anvendes på blød, ru, ujævn (stigende eller faldende) eller glatte overflader (inklusive, men ikke begrænset til is, sand, løs jord, græs, grus, huller, revner og ødelagt fortov). Brug på disse overflader kan få kørestolen til at vælte pludseligt resulterende i fald eller tab af kontrol. Et fald eller tab af kontrol kan resultere i skade på din kørestol, alvorlig tilskadekomst eller død.



Vægtforskydning i din kørestol, ekstra vægt i din kørestol, transport af eller udrækning efter objekter kan påvirke din kørestols stabilitet. Dermed øges din risiko for at falde eller vælte. Hvis du falder eller vælter kan det resultere i skade på din kørestol, alvorlig tilskadekomst eller død.



Undgå at tage tøj af og på i din kørestol. Af og påklædning i din kørestol forårsager at din vægt flytter sig. Dermed øges din risiko for at falde eller vælte. Hvis du falder eller vælter kan det resultere i skade på din kørestol, alvorlig tilskadekomst eller død.



Ki Mobility anbefaler ikke kun at balancere på de bagerste hjul med de forreste løftet fra jorden (også kendt som en »wheelie«). Et fald eller væltning er meget sandsynligt og kan resultere i skade på din kørestol, alvorlig tilskadekomst eller død. Hvis du vælger at ignorere denne advarsel, må du ikke forsøge dig med en wheelie, medmindre du er blevet trænet af en klinisk eller teknisk professionel. Du bør altid have hjælp fra en rask person, der er parat til at forhindre dig i at overskride dit tippepunkt.

III. BEMÆRK - LÆS FØR ANVENDELSE

L. Kørestolsstabilitet (fortsat)

ADVARSEL

ADVARSEL: Hvis kørestolen er udstyret med et system til at variere hældningsvinklen på sæderammen, skal du kontrollere, at den er stabil i hele intervallet af vinkelændringer før brug. Hvis kørestolen ikke er stabil i hele rækken af vippevinkler, er et fald eller væltning sandsynligt. Hvis du falder eller vælter kan det resultere i skade på din kørestol, alvorlig tilskadekomst eller død.

Strategier til at minimere risikoen for at falde:

- Sørg for, at tipsinkring er i den korrekte position (Reference IV, T. for korrekt brug af tipsinkring).
- Læn dig forover når der skubbes op af en hældning.
- Læn dig tilbage når der skubbes ned af en hældning.
- Hav en bag dig der kan hjælpe.
- Opsætningen af kørestol skal kun foretages af en autoriseret tekniker.
- Brug altid det tilbehør der følger med.
- Din kørestol skal tilpasses af en autoriseret tekniker når der er ændringer i din vægt eller hvordan du sidder.
- Brug altid tipsinkring når det er relevant (Reference IV, T. for korrekt brug af tipsinkring).

For at sikre passende stabilitet af din kørestol skal du sikre at tyngdepunktet og kørestolens basis støtte er korrekt i forhold til din balance og evner. Flere faktorer kan påvirke disse to elementer:

- Sædehøjde
- Sædedybde
- Vinkel på ryggen
- Vinkel på sæde
- Størrelse og placering af de bagerste hjul
- Størrelse og placering af de forreste hjul
- Sædets systemkomponenter
- Tippe position (hvis relevant)

Der er yderligere handlinger der kan påvirke stabiliteten på din kørestol. Du bør rådføre dig med en professionel inden for hjælpemidler eller en klinisk professionel, der er bekendt med dine behov og evner, for at afgøre, hvad du er i stand til at gøre sikkert og samtidig bevare stabiliteten af din kørestol.

M. Eftermontering af sæde

ADVARSEL

ADVARSEL: Montering af en pude på en kørestol kan påvirke tyngdekraftpunktet på kørestolen. Ændringer i dit tyngdepunkt kan påvirke din stabilitet i din kørestol, hvilket kan resultere i at du vælter eller falder ned fra din kørestol, hvilket kan resultere i alvorlige kvæstelser. Gennemgå altid brugsanvisningen til din kørestol for at se, om ændringer i kørestolen kan være nødvendige for at give tilstrækkelig stabilitet efter tilføjelse af en pude.



Din huds integritet kan blive påvirket af mange aspekter af dit daglige liv og medicinske tilstand, herunder brugen af dette produkt. Sørg for at følge eventuelle hudplejeregimer fastsat af din kliniker. Forbrugere af dette produkt bør sørge for, at deres hud inspiceres rutinemæssigt for ændringer som anvist af deres kliniker. Mangel herpå kan resultere i alvorlig tilskadekomst eller død.

IV. KØRESTOL - BRUG & KONFIGURERING

A. Kantsten, trin og trapper



ADVARSEL: Kør ikke op eller ned ad mere end 1 eller 2 trin/trapper i din kørestol. Hvis du ikke er opmærksom på disse advarsler, kan din stol blive beskadiget eller du kan vælte eller miste kontrollen, hvilket kan forårsage alvorlig personskade eller død for dig eller andre.

- A. Forsøg ikke at køre op over eller ned ad en kantsten eller et trin alene, MEDMINDRE du er en rutineret bruger af denne stol, og:
- a. du uden problemer kan "stejle" med kørestolen, og:
 - i. Du er sikker på, at du har styrken og balancen til at gøre det.
 - ii. Frigør og drej anti-tiprørene op, så de ikke er i vejen.
 - iii. Forsøg ikke at køre op over eller ned ad en høj kantsten eller et højt trin (mere end 10 cm i højden), MEDMINDRE du har hjælp. Dette kan få stolen til at overskride sit balancepunkt og vælte.
 - iv. Kør lige op og lige ned ad en kantsten eller et trin. Hvis du kører skråt op eller ned, kan du risikere at falde eller vælte.
 - v. Vær opmærksom på, at stødet, hvis du falder ned fra en kantsten eller et trin, kan beskadige din stol eller løsne fastgørelsesanordningerne.
- B. Kør ikke op eller ned ad trapper i din kørestol. At køre op og ned ad trapper kan være udfordrende og kan resultere i et fald, der kan medføre skade på kørestolen og alvorlig personskade eller død for brugeren og/eller dem, der hjælper til.

IV. KØRESTOL - BRUG & KONFIGURERING

B. Forflytninger



ADVARSEL

ADVARSEL: Der er flere forskellige passende forflytningsmuligheder, det afhænger af dit mobilitetsniveau og dine særlige og individuelle funktionsevner. Du bør oplæres af en klinisk professionel i den, for dig, korrekte forflytningsteknik. Kontrollér at du på sikker vis kan forflytte dig selv, før du forsøger med forflytning på egen hånd. Vær opmærksom på at der med stor sandsynlighed er et tidspunkt under forflytningen, hvor kørestolens sæde ikke er under dig. En mislykket forflytning kan resultere i et fald der kan forårsage alvorlig tilskadekomst eller død.

BEMÆRK: Før du overflytter dig fra din kørestol, skal alle sikkerhedsforanstaltninger tages for at reducere afstanden mellem de to overflader.

1. Lås hjullåsene for at låse de bagerste hjul.
2. Drej hjulene fremad for at øge kørestolens akselafstand.
3. Fjern eller drej fodstøtterne til siden.
4. Få nogen til at hjælpe dig, medmindre du er erfaren og dygtig til forflytninger.

C. Anvendelse ved transit



ADVARSEL

ADVARSEL: Brug aldrig din kørestol som et sæde i et motorkøretøj, medmindre den er udstyret med transitmulighed. Det er altid mest sikkert at flytte dig fra din kørestol og ind i et sæde i et motorkøretøj, med passende sæde og skulderseler. Anvendelse af din kørestol som et sæde i et motorkøretøj, kan resultere i alvorlig tilskadekomst eller død, hvis den ikke er udstyret med transitmuligheden.

Kørestolen med transitmuligheden er testet til og godkendt i henhold til RESNA WC-4, afsnit 19: Kørestole der anvendes i motorkøretøjer og ISO 7176-19 kørestole -- del 19: Mobilitetsenheder på hjul til brug som sæder i motorkøretøjer. RESNA og ISO standarder er designet til at teste kørestolens strukturelle integritet som sæde til brug i et motorkøretøj. Disse standarder er også designet til at skabe kompatibilitet med Fastspændings- og sikkerhedsselesystemer til kørestole og brugere (Wheelchair Tie-down and Occupant Restraint Systems, WTORS).

Ikke alle kørestolskonfigurationer er kompatible med transitmuligheden. Ki Mobility håndterer konfigurationen og tilbyder ikke denne kørestol, medmindre den er i kompatible konfigurationer. Hvis du foretager ændringer til din kørestol efter du modtager den, bør du kontakte din kørestolsleverandør eller Ki Mobility for at sikre at det er passende at fortsætte med at bruge din kørestol som sæde i et motorkøretøj.

Crashworthy hofteselen og brugsvejledning er tilgængelig fra Kundeservice hos Ki Mobility og kan anvendes sammen med en skuldersæle i et motorkøretøj.

Eftermonterede sæder kan have erstattet de originale sæder og rygstøtter der er designet og testet som en del af transitmuligheden. Din kørestolsleverandør bør fortælle dig om de sæder de har leveret er originale eller udskiftede eftermonterede sæder. Et komplet system af kørestolsramme, sæde, Fastspændings- og sikkerhedsselesystemer til kørestole og brugere (WTORS) og et korrekt udstyret motorkøretøj, der alle lever op til de standarder der nævnes i dette afsnit, bør være på plads før en kørestol, med transitmulighed, anvendes som et sæde i et motorkøretøj.

Når du bruger din kørestol som et sæde i et motorkøretøj bør du altid være opmærksom på følgende instruktioner:

IV. KØRESTOL - BRUG & KONFIGURERING

C. Transitbrug (fortsat)

- Brugeren skal se fremad.
- Brugeren og alt tilbehør må ikke veje mere end 136 kg (300 lbs).
- Nogle konfigurationer af denne model kan overstige 724 mm (28.5 tommer) i bredden, som er minimumsbredden for løfteplatforme på ADA kompatible køretøjer.
- I tilfælde med tunge og ekstra store kørestole, anbefales transport i større køretøjer, når muligheden foreligger.
- Rygsække og poser bør fjernes og sikres separat i motorkøretøjet. I tilfælde af en kollision kan disse dele blive farlige projektiler, som kan skade eller slå dig, eller andre passagerer i motorkøretøjet ihjel.
- Kørerens skal bruge et Fastspændings- og sikkerhedsselesystemer til kørestole og brugere (WTORS) der overholder RESNA WC-4, afsnit 18: Fastspændings- og sikkerhedsselesystemer til kørestole og brugere (WTORS) til brug i motorkøretøjer eller ISO 10542-1 tekniske systemer og hjælpemidler til invalide eller handicappede personer - WTORS -- del 1: Krav og testmetoder for alle systemer.
- Fastgør stropperne på kørestolen til de fire sikringspunkter (to foran og to bag) på kørestolen med transitmulighed (Fig. 1) I henhold til producenten af fastsurringskørestolens instruktioner og RESNA WC-4, afsnit 18 eller ISO 10542-1, - del1.
- Anvend kun tilsigtede sikringspunkter til at sikre din kørestol til et køretøj.

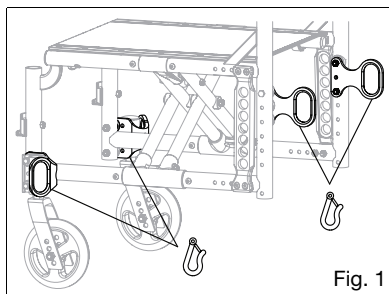

- Fastgør brugerens seler i henhold til seleleverandørens instruktioner og RESNA WC-4, afsnit 18, eller ISO 10542, del 1.
- Både hofte- og skulderseler bør anvendes for at reducere risikoen for hoved og bryst påvirkninger med dele fra køretøjet.

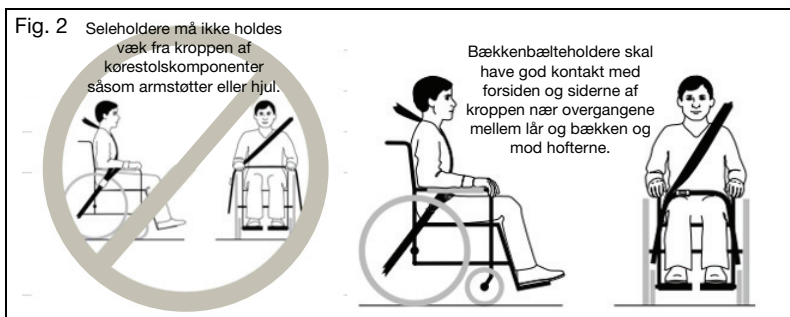

IV. KØRESTOL - BRUG & KONFIGURERING

C. Transitbrug (fortsat)



ADVARSEL: Kontrollér at seleudløsermekanismerne ikke aktiveres af dele fra kørestolen i tilfælde af et uheld. Aktivering af seleudløsningsmekanismerne under en kollision kan resultere i alvorlig tilskadekomst eller død.

- Brug af hovedstøtte, laterale støtter eller andet placeringstilbehør bør ikke udgøre det for brugerfastspænding. Disse bæltter bør positioneres så de ikke ændrer på den korrekte positionering af motorkøretøjs sikkerhedssele i tilfælde af kollision, medmindre den posturale sele er designet til at være i overensstemmelse med, og leve op til kravene 4.6, 5.2, 5.3 og 6.1 i RESNA WC-4.



ADVARSEL: Rygstøtter med justerbare vinkler bør ikke lænes mere end 30 grader tilbage (lodret) under kørsel, medmindre det er nødvendigt for brugerens stilling og lægelige behov. Efter tilpasning og justering skal den øverste del af rygstøttens overflade være inden for 10,2 cm (4 tommer) fra den øverste del af din skulder. Mangel på korrekt justering af rygstøtte og hældningsvinkler kan forårsage alvorlig tilskadekomst eller død.

- Alle eftermonterede sæder skal testes for at leve op til RESNA WC-4, afsnit 20 eller ISO 16840-4 - Del 4.
- Montér sædet på rullestolsrammen i henhold til sædeproducentens instruktioner og RESNA WC-4, afsnit 20 eller ISO 16840-4 - Del 4.
- Tilbehør såsom borde, holdere til ilttanke, ilttanke, IV stativer, rygsække, poser og ting der ikke er produceret af Ki Mobility skal fjernes og sikres seperat i motorkøretøjet. I tilfælde af en trafikulykke, kan disse elementer blive farlige projektiler som kan skade eller slå dig eller andre passagerer i motorkøretøjet ihjel.
- Hvis kørestolen har været involveret i et trafikuheld, bør du ikke fortsætte med at bruge den, stolen kan have en skade der ikke nødvendigvis er synlig.

IV. KØRESTOL - BRUG & KONFIGURERING

C. Transitbrug (fortsat)

⚠️ ADVARSEL ⚠️

ADVARSEL: Hvis indvendige dele af køretøjet ikke kan fjernes fra rydningszonen (fig. 3) specielt dele i nærheden af brugerens hoved, skal være polstret med materiale der lever op til FMVSS 201, i tilfælde af påkørsel fra siden eller hvis køretøjet vælter, Mangelfuld polstring af indvendige dele i rydningszonen kan resultere i alvorlig tilskadekomst eller død.

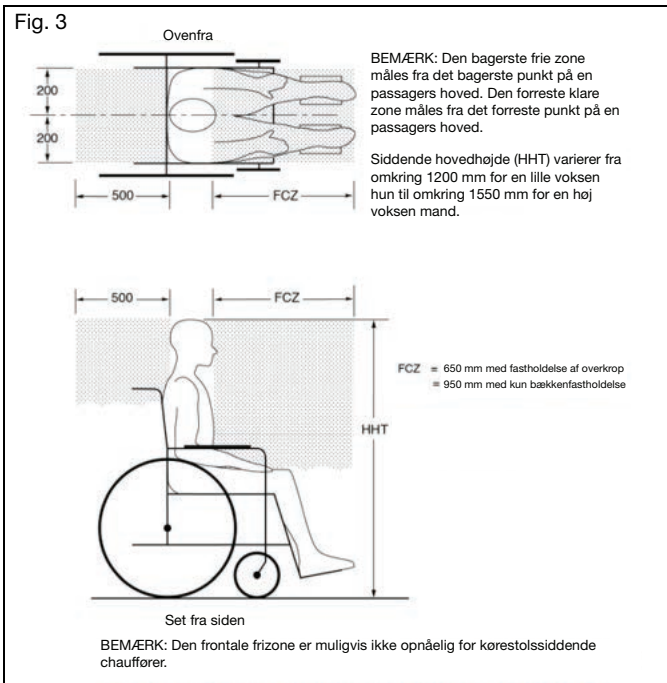

IV. KØRESTOL - BRUG & KONFIGURERING

C. Transitbrug (fortsat)



ADVARSEL: Fjer og sikr alle dele der midlertidig er forbundet til stolen, under ophold i motorkøretøjet. Hvis der efterlades emner fastgjort til ventilationsbakken, batterikassen eller holderen til iltbeholderen, eller hvis de ikke er fastgjort tilstrækkeligt og adskilt i et motorkøretøj, kan disse dele blive farlige projektiler i tilfælde af en kollision. Ligeledes indeholder ilttanke højtryks gas som accelererer forbrænding kraftigt. Disse faktorer kan medføre at brugeren og/eller andre i køretøjet kommer alvorlig tilskade eller deres død.

- Når denne kørestol anvendes som sæde i et motorkøretøj, skal alle emner der er fastgjort til ventilationsbakken, batterikassen eller beholder til ilttank være korrekt sikret og adskilte.
- Hvis stolen er udstyret med en holder til ilttank, må kørestolen ikke anvendes som sæde i et motorkøretøj.

BEMÆRK: For at indhente kopier af RESNA eller ISO standarder, kontakt venligst organisationerne for standarderne, oplyst nedenfor:

RESNA

www.resna.org

ANSI/RESNA Standards:

RESNA WC-4, afsnit 18:

Fastspændings- og sikkerhedsselesystemer til kørestole og brugere (WTORS) til brug i motorkøretøjer.

RESNA WC-4, afsnit 19:

Kørestole brugt som sæder i motorkøretøjer.

RESNA WC-4, afsnit 20:

Sædesystemer til kørestole til brug i motorkøretøjer

International Organization for Standardization (ISO)

www.iso.org

ISO Standards:

ISO 10542-1 Tekniske systemer og hjælpemidler for invalide eller handicappede --

Fastspændings- og sikkerhedsselesystemer til kørestole og brugere (WTORS) -- Del 1:

Krav og testmetoder for alle systemer.

ISO 16840-4 Sædeanordninger med kørestol – Del 4:

Sædesystemer til brug i motorkøretøjer.

ISP 7176-19 Kørestole - Del 19:

Mobilitetsenheder på hjul til brug som sæder i motorkøretøjer.

U.S. Department of Transportation

FMVSS 201

www.nhtsa.gov

Beskyttelse af passagerer ved indvendig stød - beskyttelse mod stød af hovedet

Transittestresultater

Bedømmelse af lateral stabilitet er God.

Fastspændingsform: Trepunkts

Bedømmelse af nem og korrekt placering af trepunktsselen er Fremragende.

Bedømmelse af graden af et korrekt placering af trepunktsselen kan opnåes er 16/16.

IV. KØRESTOL - BRUG & KONFIGURERING

D. Brug af pude



ADVARSEL: Undgå at sidde for længe ad gangen uden en korrekt kørestolspude. At være siddende i længere tid uden en korrekt kørestolspude kan forårsage tryksår, som kan medføre alvorlige infektioner eller endda død.



Fastgør puden før brug eller forflytning. Mangelfuld sikring af puden kan gøre at den glider ud under brug eller forflytninger, som kan medføre et fald eller tab af kontrol. Et fald eller tab af kontrol kan resultere i skade på din stol eller i alvorlig tilskadekomst eller din eller andres død.

- a. Denne kørestol er designet til anvendelse med en korrekt kørestolspude.
- b. Standard slyngepolstring leveres med en krog og en løkke med selvstrammende stropper. Den pude der anvendes bør have krogeagtige fæstninger som kan fastgøres i løkken på sædeslyngen for at forhindre at puden glider væk under dig. Kontrollér at puden er sikret korrekt før forflytninger eller brug af kørestol.
- c. Det er muligt at en standard sædeslynge ikke er leveret sammen med din stol. Spørg din kørestolsleverandør om en eftermontering af original udstyrsslynge har fundet sted. Hvis ja, kontrollér at du følger instruktioner for brug leveret af leverandøren af eftermonterede dele.

E. Transport af en kørestol uden bruger

Ki Mobility kørestole er som standard egnet til transport i motorkøretøjer og fly. Kørestole bør altid være fastgjorte (særlige instruktioner fra transportøren er nødvendige). Afhængig af kørestolskonfigurationen, kan visse kørestole være for store til transport i visse motorkøretøjer eller fly. Se andre afsnit om démontering og tilbehør til at reducere størrelsen til opbevaring.

IV. KØRESTOL - BRUG & KONFIGURERING

F. Din Catalyst 5Vx og dens dele

1. Kontrollér og vedligehold din stol i henhold til de oplysninger der findes i afsnittet om vedligeholdelse og pleje.
2. Hvis du finder et problem, skal din autoriserede leverandør kontaktes omgående.

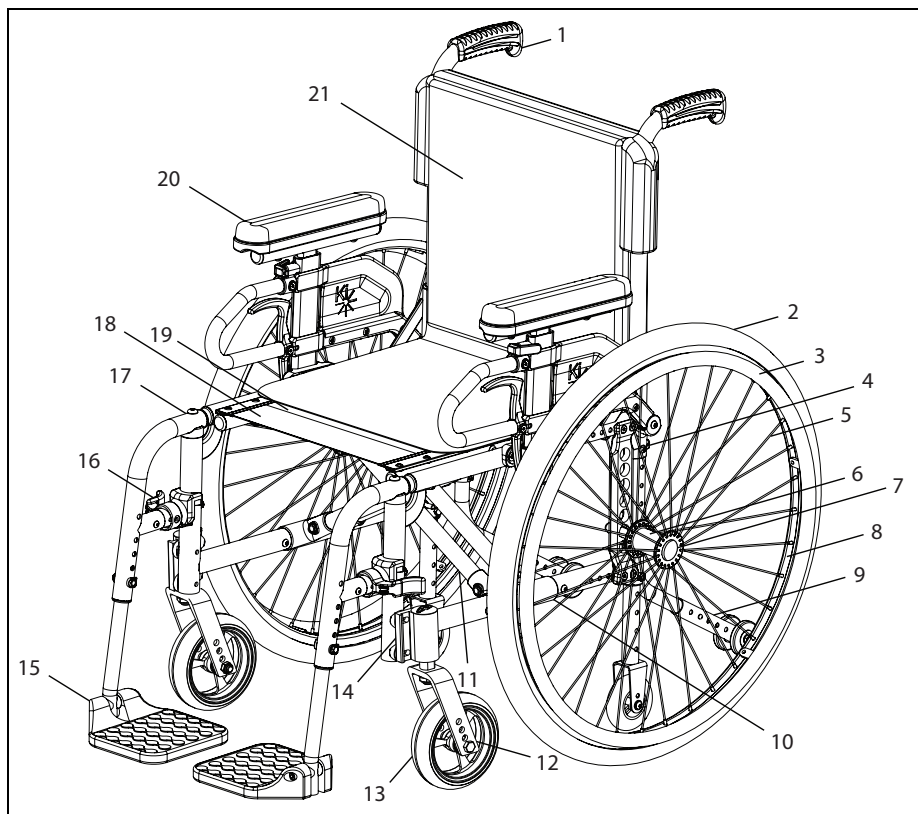

- | | |
|-----------------------------|--|
| 1. Skubbehåndtag ryglænsrør | 12. Hjulgaffel |
| 2. Pneumatisk dæk | 13. Svingbart hjul |
| 3. Drivring i aluminium | 14. Hjulhus |
| 4. Akselplade | 15. Opklappelig fodstøtte i komposit |
| 5. Eger | 16. Drejelig låseudløser |
| 6. Baghjulsnav | 17. Drejelig fodstøtte/fodstøtte |
| 7. Hurtigudløsningsaksel | 18. Siddeflade |
| 8. Aluminiums hjulfælg | 19. Løftestrop |
| 9. Anti-Tip | 20. Højdejusterbart armstøtte, der kan klappes tilbage |
| 10. Bageste stelkomponent | 21. Rygstøtte |
| 11. Korsbøjle | |

IV. KØRESTOL - BRUG & KONFIGURERING

G. Højdejusterbar T-arm



ADVARSEL: Disse armstøtter kan kun låse mod rotation og er designet til kun at klare nedadrettet kraftpåvirkning. De afmonteres fuldstændig hvis de trækkes op og kan ikke bruges til at løfte, eller på anden måde håndtere stolen. Mangelfuld overholdelse af ovenstående instruktioner kan resultere i utilsigtet afmontering af armstøtten fra kørestolen, og kan medføre fald eller tab af kontrol og forårsage alvorlig tilskadekomst eller død.

Sådan bruges din armstøtte

1. Montering
 - a. Skub den ydre armlænsstolpe ind i beslaget der er monteret på kørestolsrammen.
 - b. Armstøtten låser automatisk i korrekt position. Kontrollér at låsestangen er som vist (fig. 4:B).
2. Højdejustering
 - a. Drej og frigiv stangen (fig. 4:A).
 - b. Skub armstøttepuden op eller ned i den ønskede højde.
 - c. Drej stangen tilbage til låst position mod armstøttestolpen.
 - d. Skub armstøttestolpen indtil det øvre armlæn låser sig sikkert. Kontrollér at låsestangen er som vist (fig. 4:A).
3. Afmontering af armstøtte
 - a. Tryk på udløserstangen (fig. 4:B) og fjern armstøtten.

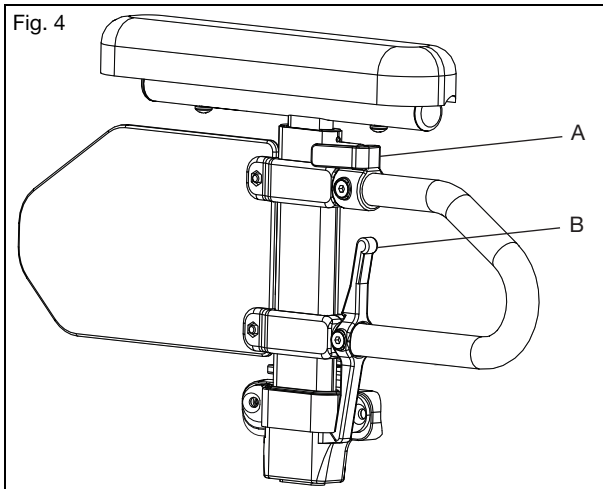

IV. KØRESTOL - BRUG & KONFIGURERING

H. Drej armstøtten til siden

⚠️ ADVARSEL ⚠️

ADVARSEL: Disse armstøtter kan kun låse mod rotation og er designet til kun at klare nedadrettet kraftpåvirkning. De afmonteres fuldstændig hvis de trækkes op og kan ikke bruges til at løfte, eller på anden måde håndtere stolen. Mangelfuld overholdelse af ovenstående instruktioner kan resultere i utilsigtet afmontering af armstøtten fra kørestolen, og kan medføre fald eller tab af kontrol og forårsage alvorlig tilskadekomst eller død.

Sådan bruges din armstøtte

1. Montering (fig. 5)
 - a. Skub armstøtten ind i røret på det beslag der er monteret på bagsiden af rammen.
2. Drej armstøtten
 - a. Løft armstøtten let så den er fri af modtagermøtrikken. Drej væk fra stolen.
3. Afmontering af armstøtte
 - a. Løft armstøtten lige ud af modtageren.

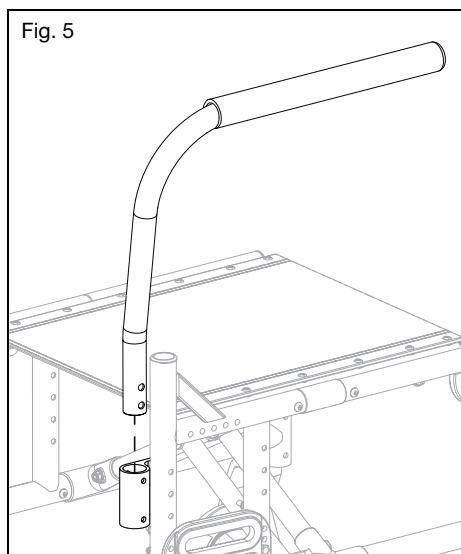

IV. KØRESTOL - BRUG & KONFIGURERING

I. Højdejusterbar T-arm, der kan vippes tilbage

⚠ ADVARSEL ⚠

ADVARSEL: Disse armstøtter kan kun låse mod rotation og er designet til kun at klare nedadrettet kraftpåvirkning. De må ikke bruges til at løfte eller på anden måde håndtere stolen. Mangelfuld overholdelse af ovenstående instruktioner kan resultere i utilsigtet afmontering af armstøtten fra kørestolen, og kan medføre fald eller tab af kontrol og forårsage alvorlig tilskadekomst eller død.

Sådan bruges din armstøtte

1. Vipning af armstøtten

Den spænding, der mærkes, når armstøtten vippes, kan reduceres eller øges ved at stramme eller løsne boltene (fig. 6:B).

- Armstøtten vippes tilbage ved at trække udløserhåndtaget (fig. 6:A) op, og derefter løfte armstøtten op og tilbage.
- Armstøtten kan vippes ned igen ved at sænke armstøtten, indtil udløserhåndtaget låses på plads.

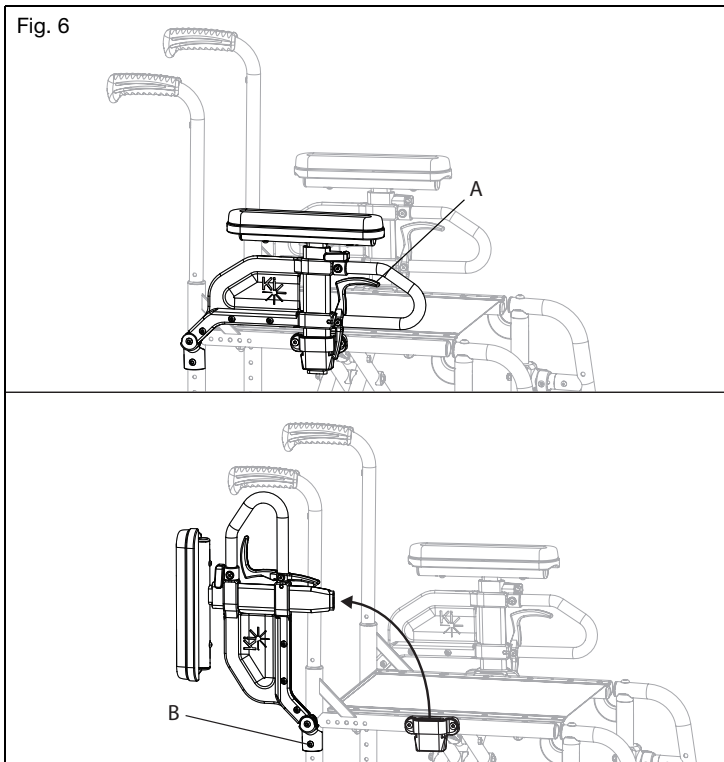

IV. KØRESTOL - BRUG & KONFIGURERING

I. Højdejusterbar T-arm, der kan vippes tilbage (fortsat)

2. Sådan øges eller formindskes længden af armstøtten fortil

Armlænsputen er ikke centreret på røret, hverken i bredden eller i længden. Det giver to forskellige længdemuligheder – længere eller kortere i den forreste ende af stolen. Det giver også to muligheder med armlænsputen. Når den lange ende af armstøtten er på forsiden af stolen, hænger armlænsputen mere på ydersiden af stolen. Armlænsputen hænger mere på indersiden af stolen, når den korte ende af puten er på forsiden af stolen. Armstøttene kan også flyttes til den modsatte side, så der bliver flere muligheder med hensyn til længden af den forreste pude og sideputen.

- Træk i håndtaget til højdejustering (fig. 7:A), og fjern derefter den øverste T-arm (fig. 7:B).
- Drej den øverste T-arm og indsæt den ind i armstøtten.
- Luk håndtaget til højdejustering (fig. 7:A) for at låse.

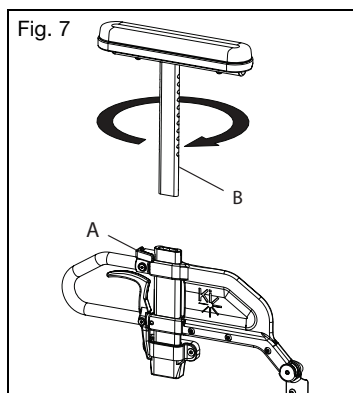

3. Sådan øges eller formindskes højden på armstøtten

Hvert hul på den øverste T-armsstang repræsenterer en højdeindstilling, der kan bruges i trin på ½" (1,27 cm).

- Træk i håndtaget til højdejustering (fig. 8:A), og skub derefter den øverste T-arm til den ønskede højde.
- Luk håndtaget til højdejustering (fig. 8:A) for at låse.

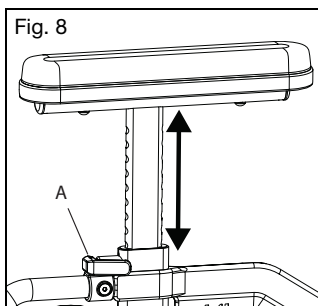

IV. KØRESTOL - BRUG & KONFIGURERING

J. Drejelige bøjler

⚠️ ADVARSEL ⚠️

ADVARSEL: Sørg for, at bøjlerne er låst på plads inden brug af og kørsel med kørestolen. Bøjler, der ikke er låst under brug, kan forårsage fald med alvorlig personskade eller dødsfald til følge.

⚠️ Undgå at snuble eller falde under en forflytning. Sørg for, at dine fødder ikke kommer i klemme i mellemrummet mellem fodstøtterne, og undgå at lægge vægt på fodstøtterne, da stolen kan vippe forover og forårsage et fald med alvorlig personskade eller dødsfald til følge.

Sådan bruges bøjlerne

1. Montering
 - a. Anbring den drejelige rørbøjle i beslaget på det forreste stelrør med fodstøtten vendende enten indad eller udad i forhold til stellet (fig. 9:A).
 - b. Drej fodstøtten således, at den flugter med stellet og låses på plads i låseblokken (fig. 9:B).
2. Sådan drejes fodstøtten væk
 - a. Skub udløserlåsen ind mod stellet.
 - b. Drej fodstøtten udad eller indad efter behov.
3. Afmontering
 - a. Fodstøtten fjernes ved at trykke udløselåsen ind mod stolen.
 - b. Løft fodstøtten vandret op og af. Den kan også svinges indad eller udad, før den løftes af.

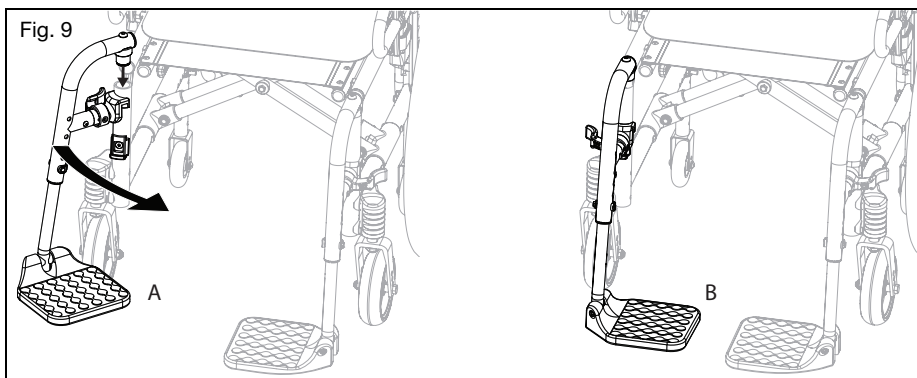

IV. KØRESTOL - BRUG & KONFIGURERING

K. Drejelige bøjler med 4-vejs lås

⚠️ ADVARSEL ⚠️

ADVARSEL: Sørg for, at bøjlerne er låst på plads inden brug af kørestolen. Ulåste bøjler under brug af kørestolen kan forårsage et fald med alvorlig personskade eller dødsfald til følge.

⚠️ Undgå at snuble eller falde under en forflytning. Sørg for, at dine fødder ikke kommer i klemme i mellemrummet mellem fodstøtterne, og undgå at lægge vægt på fodstøtterne, da stolen kan vippe forover og forårsage et fald med alvorlig personskade eller dødsfald til følge.

Sådan bruger du dine bøjler med 4-vejslås

1. Montering
 - a. Anbring den drejelige rørbøjle i beslaget på det forreste stelrør (fig. 10:A)
 - b. Drej fodstøtten, så den flugter med stellet og låses på plads i låseblokken (fig. 10:B).
2. Sådan drejes fodstøtten væk
 - a. Skub eller træk i udløserlåsen.
 - b. Drej fodstøtten udad eller indad efter behov.
3. Afmontering
 - a. Tryk på eller træk i udløserlåsen for at fjerne fodstøtten.
 - b. Løft fodstøtten vandret op og af. Den kan også svinges indad eller udad, før den løftes af.

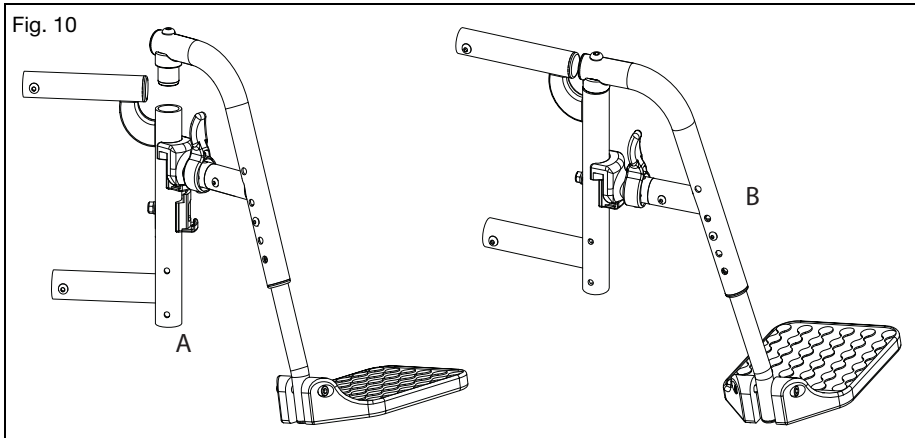

IV. KØRESTOL - BRUG & KONFIGURERING

L. Forlængerrør

⚠ ADVARSEL ⚠

ADVARSEL: Sørg for, at bøjlerne er låst på plads inden brug af og kørsel med kørestolen. Bøjler, der ikke er låst under brug, kan forårsage fald med alvorlig personskade eller dødsfald til følge.

Justering af forlængerrørene (fig. 11)

1. Fjern monteringsbeslagene fra begge sider af bøjlerøret.
2. Skub fodstøttens forlængerrør til den ønskede højde.
3. Afpas hullerne, og saml fastgørelseselementerne i det ønskede hul gennem bøjlen og forlængerrøret.
4. Gentag trin 1-3 på den modsatte side.

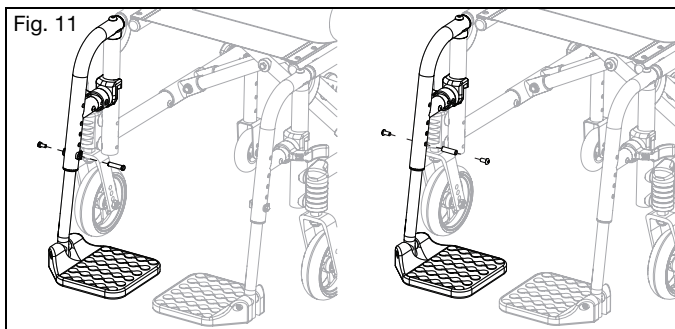

M. Forhøjet benstøtte

⚠ ADVARSEL ⚠

ADVARSEL: Sørg for, at bøjlerne er låst på plads inden brug af kørestolen. Ulåste bøjler under brug af kørestolen kan forårsage et fald med alvorlig personskade eller dødsfald til følge.



Undgå at snuble eller falde under en forflytning. Sørg for, at dine fødder ikke kommer i klemme i mellemrummet mellem fodstøtterne, og undgå at lægge vægt på fodstøtterne, da stolen kan vippe forover og forårsage et fald med alvorlig personskade eller dødsfald til følge.

Sådan bruges den forhøjede benstøtte

1. Montering af den forhøjede benstøtte
 - a. Anbring den drejelige rørbøjle i beslaget på det forreste stelrør med fodstøtten vendende enten indad eller udad i forhold til stellet. Magen til den drejelige fodstøtte, der er vist i fig. 10.
 - b. Drej fodstøtten således, at den flugter med stellet, indtil den låses på plads i låseblokken.
2. Fjernelse af den forhøjede benstøtte
 - a. Tryk på eller træk i udløserhåndtaget for at fjerne fodstøtten.
 - b. Drej fodstøtten udad, og løft den.

IV. KØRESTOL - BRUG & KONFIGURERING

M. Forhøjet benstøtte (fortsat)

3. Justering af forlængerrøret
 - a. Fjern monteringsbolten, der er gevindskåret ind i benstøtterrøret i midten af pudebeslaget (fig. 12:C). Under visse omstændigheder kan denne bolt være indsat i røret under drejebeslaget.
 - b. Skub fodstøttens forlængerrør til den ønskede højde.
 - c. Afpas hullerne, og genindsæt bolten i benstøtterrøret og forlængerrøret.
 - d. Gentag trin a - c på modsatte side.
4. Justering af vinklen på benstøtten
 - a. Den løftes ved at løfte op på bagsiden af forlængerrøret (fig. 12:A). Stangen glider gennem skralden i denne retning. Stop ved den ønskede placering.
 - b. Den sænkes ved at holde fast i benet fra bagsiden af forlængerrøret (fig. 12:A). Træk håndtaget fremad (fig. 12:B), og løft derefter benstøtten, samtidig med at du holder i håndtaget. Når du slipper håndtaget, låses benstøtten på plads.

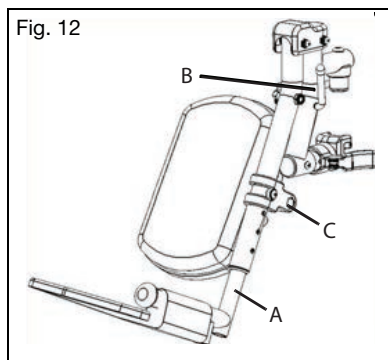

N. Pro forhøjet benstøtte



ADVARSEL: Sørg for, at bøjlerne er låst på plads inden brug af kørestolen. Ulåste bøjler under brug af kørestolen kan forårsage et fald med alvorlig personskade eller dødsfald til følge.



Undgå at snuble eller falde under en forflytning. Sørg for, at dine fødder ikke kommer i klemme i mellemrummet mellem fodstøtterne, og undgå at lægge vægt på fodstøtterne, da stolen kan vippe forover og forårsage et fald med alvorlig personskade eller dødsfald til følge.

Sådan bruges Pro forhøjet benstøtte

1. Montering af Pro forhøjet benstøtte
 - a. Anbring den drejelige rørbøjle i beslaget på det forreste stelrør med benstøtten vendende enten indad eller udad i forhold til stellet. Magen til den drejelige fodstøtte, der er vist i fig. 10.
 - b. Drej benstøtten, så den flugter med stellet og låses på plads i låseblokken (fig.

IV. KØRESTOL - BRUG & KONFIGURERING

N. Pro forhøjet benstøtte (fortsat)

2. Justering af højden på lægpuden
 - a. Løsn møtrikken (fig. 13:A) ved hjælp af en 10 mm skruenøgle.
 - b. Skub lægpuden op eller ned til den ønskede placering.
 - c. Spænd møtrikken igen.
3. Justering af dybden på lægpuden
 - a. Fjern skruen (fig. 13:B) og møtrikken (fig. 13:C) på lægpudearmen ved hjælp af en 5 mm unbrakonøgle og en 13 mm skruenøgle.
 - b. Vælg den ønskede placering ud fra de fire forborede huller, og indsæt skruen og møtrikken igen.

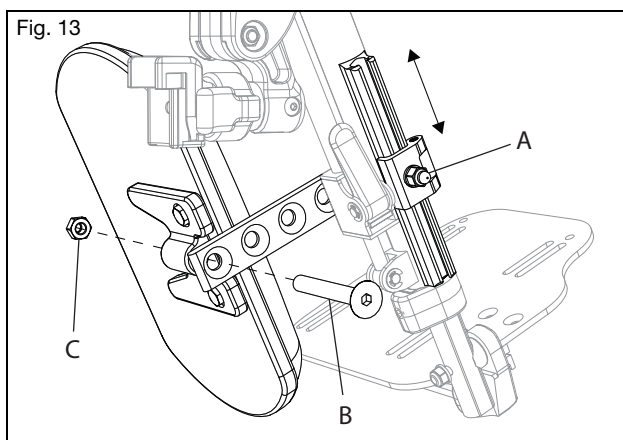

4. Justering af fodstøttens længde
 - a. Løsn stilleskruen (fig. 14:A) med en 4 mm unbrakonøgle.
 - b. Skub forlængerrøret ind eller ud for at opnå den ønskede længde, og fastgør det ved at spænde stilleskruen.

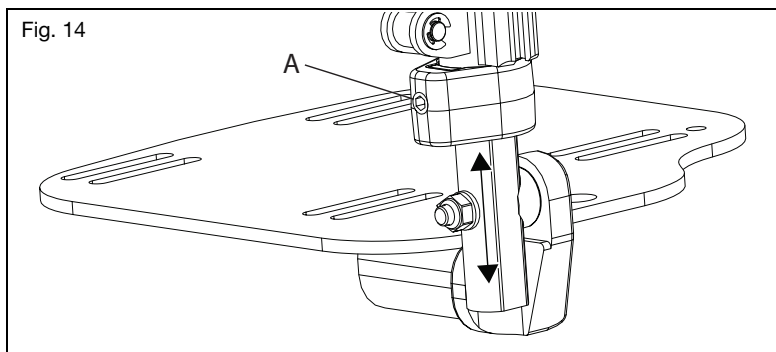

IV. KØRESTOL - BRUG & KONFIGURERING

N. Pro forhøjet benstøtte (fortsat)

5. Hævning/sænkning af Pro forhøjet benstøtte

Fjern Pro ELR fra stolen, eller fjern vægten fra Pro ELR, samtidig med at den sænkes for at undgå et pludseligt fald, når der trykkes på håndtagslåsen. Lægpuden kan om nødvendigt også svinges udad for at komme fri af stolens forside under visse bevægelser.

- Pro ELR hæves ved at løfte benstøtterøret (fig. 15:A) til den ønskede elevationsvinkel.
- Pro ELR sænkes ved at trykke på og holde håndtagslåsen (fig. 15:B) nede, samtidig med, at benstøtterøret (fig. 15:A) skubbes ned.
- Spænd møtrikken igen.

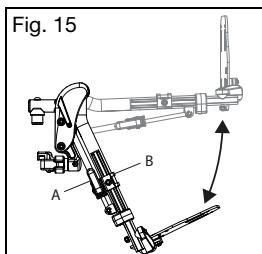

6. Fjernelse af Pro forhøjet benstøtte

- Tryk på eller træk i udløserlåsen for at fjerne benstøtten.
- Løft benstøtten lige op for at fjerne den. Den kan også svinges indad eller udad, før den løftes af.

O. Amputationsstøtte



ADVARSEL

ADVARSEL: Anvend ikke kropsvægt, og brug ikke amputationsstøtten som støtte ved forflytning. Hvis du bruger vægt på amputationsstøtten, kan det resultere i, at stolen bliver ustabil og forårsager et fald med alvorlig personskade eller død til følge.

Sådan bruger du din amputationsstøtte

1. Montering

- Placer amputationsstøttens drejesadel i modtageren på forreste rørramme. (fig. 16:A).
- Drej amputationsstøtten, indtil den flugter med rammen og låses på plads.
- Juster klemmerne under amputationsstøttens pude til den lodrette højde, der passer brugeren.
- Tilpas vinklen på amputationsstøttens pude til den vinkel, der passer slutbrugeren.

2. Afmontering

- For at fjerne amputationsstøtten skubbes udløserhåndtaget ind mod stolen.
- Løft amputationsstøtten vandret op og af. Den kan også svinges indad eller udad, før den løftes af.

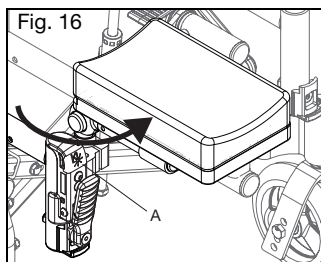

IV. KØRESTOL - BRUG & KONFIGURERING

P. Ryglæn med justerbar højde

Sådan justeres højden (fig. 17)

1. Fjern de to bolte bag på stellet i begge sider.
2. Når den ønskede højde er valgt, skal du indsætte bolten i stellet og ryglænsrøret.

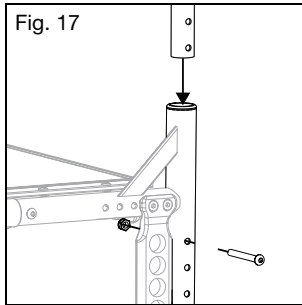

Q. Halvt sammenklappeligt ryglæn

⚠ ADVARSEL ⚠

ADVARSEL: Undgå at lægge og hænge genstande på ryglænsstængerne. Hvis der placeres genstande på ryglænsstængerne, kan det resultere i utilsigtet udløsning af håndtaget til nedklapning på de halvt sammenklappelige ryglæn. Udløsning af håndtaget til nedklapning kan forårsage et fald med alvorlig personskade eller dødsfald til følge.



Brug ikke stolen, hvis ryglænsstangen ikke er i betjeningsposition. Brug af stolen med ryglænsstangen i forkert position kan forårsage et fald, der kan medføre alvorlig personskade eller dødsfald.

Brug af det halvt sammenklappelige ryglæn (fig. 18)

1. Tryk udløserhåndtaget ind mod den bageste stang, samtidig med at den bageste stang vippes ned.
2. Løft den bageste stang, indtil den "klikker" eller låser, for at sætte den i betjeningsdriftsposition.
3. Se afsnittet Ryglæn med justerbar højde for at se, hvordan du justerer højden på det halvt sammenklappelige ryglæn.

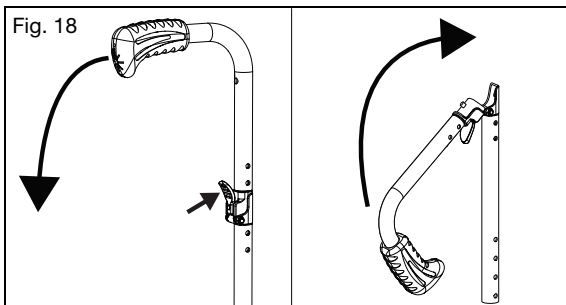

IV. KØRESTOL - BRUG & KONFIGURERING

R. Bagerste hjul



ADVARSEL

ADVARSEL: Før du betjener stolen, kontrollér at trykknappen er helt ude og låsekuglerne på indersiden er låst. Mangel herpå kan resultere i at hjulet falder af, hvilket kan forårsage et fald eller tip af kørestol, som forårsager alvorlig tilskadekomst eller død for dig eller andre.

Sådan bruges de bagerste hjul

1. Montering af hjulene
 - a. Tryk hurtigudløserknappen ind (fig. 19:B) på akslen (fig. 19:C), så låsekuglerne trækkes tilbage. Læg mærke til forskellen mellem den udstrakte og nedtrykte position af akseludløserknappen og dens effekt på låsekuglerne i den anden ende af akslen.
 - b. Indsæt akslen i hjulets lejehus, hvis det er separat.
 - c. Tryk på hurtigudløserknappen igen, og skub akslen ind i akselbøsningen (fig. 19:A).
 - d. Giv slip på knappen for at låse akslen i hylstret. Hvis udløserknappen ikke går helt ud, og låsekuglerne ikke bevæger sig ind i den låste position efter at have sluppet knappen, skal aksellængden justeres.
 - e. Hvis hjulet ikke passer, forsøg at montere det på den modsatte side.

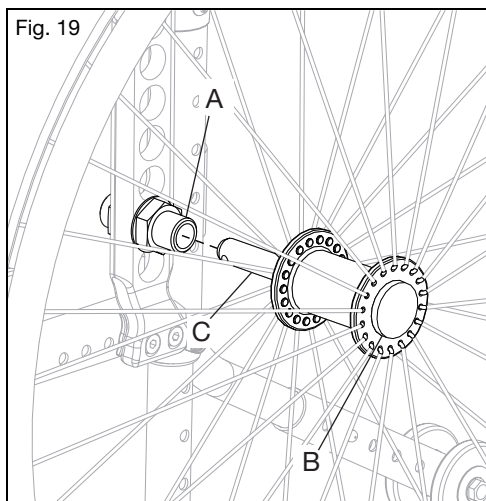

2. Afmontering af hjulene
 - a. Hold hjulet tæt på hjulets omdrejningspunkt og tryk på knappen på ydersiden af akslen.
 - b. Mens knappen holdes nede, trække hjulet og akslen ud af akselhylstret.

IV. KØRESTOL - BRUG & KONFIGURERING

S. Hjullåse



ADVARSEL

ADVARSEL: Hjul der mangler luft eller er slidte kan forårsage at dine hjullåse ikke fungerer korrekt. Mangelfuld funktion af hjullåse til at holde din stol, kan forårsage tab af kontrol eller fald der resulterer i alvorlig tilskadekomst eller død.



Hjullåsene må ikke bruges som bremser til at bremse eller stoppe kørestolen. Hvis en hjullås bruges som bremse, kan der resultere i tab af kontrol eller et fald, der medfører alvorlig personskade eller dødsfald.

Sådan justeres dine hjullåse

BEMÆRK: Løsn og stram altid hjulenes hardware ved at skifte mellem de to bolte, så de løsnes/strammes lidt ad gangen. Dette forhindrer overstramning på hardwaren, som medfører fæstning af strammerne og gør dem mere besværlige at fjerne.

1. Brug en 5 mm umbrako nøgle til at dreje en af skrueerne i klemmen indtil den kører glat (mindre end én omgang).
2. Gentag trin 1 med den anden skrue så klemmen kan justeres på rammen.
3. Justér klemmen langs rammen så hjullåsen trykker tilstrækkelig på hjulet og forhindrer enhver form for bevægelse af hjulet. Se fig. 20.
4. Stram skruerne igen.
5. Kontrollér altid den nye position af hjullås på en jævn og flad overflade. Når hjullåsene er slået til, bør hjulet ikke glide eller bevæge sig. Hvis hjullåsene ikke er justeret korrekt skal de justeres igen. Se fig. 21.

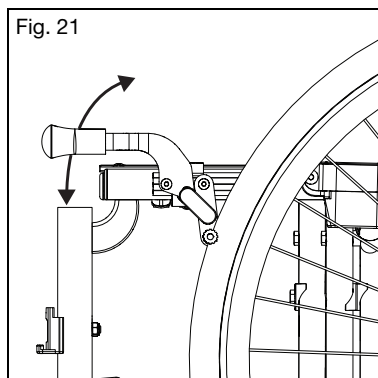
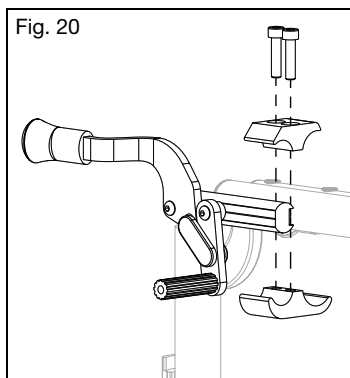

Betjening af hjullås

1. Betjeningen af hjullås er baseret på det låsesystem din stol er udstyret med. Låsning af hjulets låsestang til dækket gøres ved at skubbe eller trække i hjulets låsehåndtag for at låse låsestangen fuldstændig fast til hjulet.
2. For at koble hjullåsen fra igen, bevæges den i modsat retning.

IV. KØRESTOL - BRUG & KONFIGURERING

T. Tipsinkring

⚠ ADVARSEL ⚠

ADVARSEL: Bevar altid tipsinkring i nedad-position når de ikke er i fare for interferens. Få en klinisk- eller teknisk professionel til at bekræfte at dine tipsinkring er installeret i den korrekte position. Dette gøres ved at tippe kørestol, med bruger i, bagover på tipsinkring for at teste at de begrænser den baglæns rotation af din kørestol tilstrækkelig. Hvis tipsinkring gør det muligt for din kørestol at tippe til det punkt hvor dit tyngdepunkt (COG - center of gravity) er vertikalt på linje med det punkt hvor hjulet har kontakt med jorden, er kørestolen ustabil, og det kan resultere i at kørestolen vælter. Det kan resultere i skade på din kørestol, alvorlig tilskadekomst eller død, hvis der tippes.

⚠ Nye og erfarne kørestolsbrugere der skifter til en ny kørestol eller justerer konfigurationen på en kørestol, bør altid bruge tipsinkring. Hvis brugeren har en ændring i fysiske evner, bør de også anvende tipsinkring. Enhver ændring af brugerens fysiske evner eller på selve kørestolen, øger risikoen for at vælte bagover. Det kan resultere i skade på din kørestol, alvorlig tilskadekomst eller død, hvis der tippes bagover. Du bør altid bruge tipsinkring indtil du har vænnet dig til den nye eller ændret kørestol.

⚠ Fjern eller drej tipsinkring op når du bevæger dig op eller ned af hældninger, forhindringer og trin. Hvis tipsinkring efterlades i nedad positionen når der er bevægelse på eller ned af hældninger, forhindringer og trin, kan de blive bøjet eller gå i stykker. Hvis tipsinkring er bøjedede eller ødelagte, forhindrer de ikke længere kørestolen i at vælte bagover. Det kan resultere i skade på din kørestol, alvorlig tilskadekomst eller død, hvis der tippes bagover.

⚠ Brug af din kørestol på bløde overflader (inklusive, men ikke begrænset til sand, løs jord, græs og grus), ujævne stigninger og ramper kan resultere i at tipsinkring mister effekt, som resulterer i at kørestolen vælter bagover. Det kan resultere i skade på din kørestol, alvorlig tilskadekomst eller død, hvis der tippes bagover.

⚠ Ki Mobility anbefaler at bruge to tipsinkring på din kørestol. Brug af en tipsinkring alene øger risikoen for at vælte bagover. Det kan resultere i skade på din kørestol, alvorlig tilskadekomst eller død, hvis der tippes bagover.

Ki Mobility anbefaler at bruge tipsinkring med din kørestol. Tipsinkring forhindrer din kørestol i at vælte bagover. Når justeret korrekt, giver tipsinkring en signifikant øgning af stabilitet bagtil. Brugen af tipsinkring garanterer ikke at din kørestol ikke vælter. Husk altid at sætte tipsinkring på igen eller dreje dem nedad igen, efter de har været fjernet eller vendt opad.

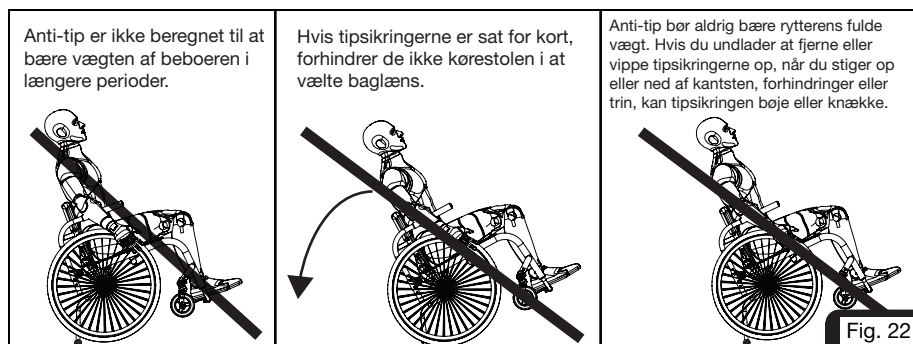

Fig. 22

IV. KØRESTOL - BRUG & KONFIGURERING

T. Tipsinkring (fortsat)

Sådan installeres standard tipsinkring (fig. 23)

1. Tryk på den bagerste udløserstift til tipsinkring på anti-tiprøret, så begge udløserstifter trækkes ind.
2. Indsæt tipsinkring røret i modtageren der er monteret på camper-røret.
3. Drej tipsinkring røret ned indtil udløserstiften er positioneret gennem monteringshullet.
4. Sæt det andet tipsinkring rør i på samme måde.

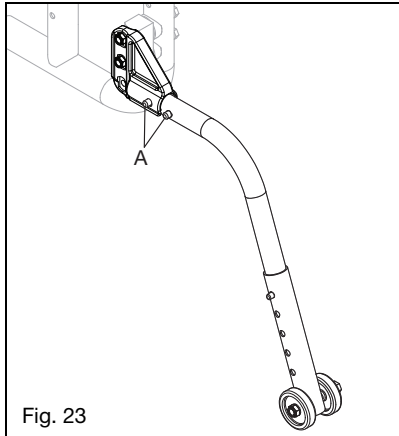

Sådan justeres højden på hjulforlængelsen (fig 24)

1. Tryk på tipsinkring hjulfrigivelsesstiften så frigivelsesstiften trækkes ind.
2. Hæv eller sænk tipsinkring til et af de forborede huller.
3. Frigiv stiften.
4. Justér det andet tipsinkring hjulrør på samme måde. Begge hjul bør være i præcis samme højde.

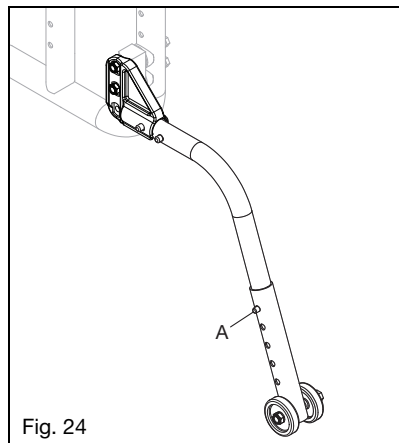

IV. KØRESTOL - BRUG & KONFIGURERING

T. Tipsinkring (fortsat)

Sådan drejes tipsinkring rørene op (Fig. 25)

1. Tryk på den bagerste tipsinkring frigivelsesstift på røret.
2. Hold stiften inde og drej tipsinkring røret op.
3. Frigiv stiften.
4. Gentag med det andet tipsinkring rør.
5. Sæt tipsinkring rørene tilbage i nedadrettet position efter manøvren er overstået.

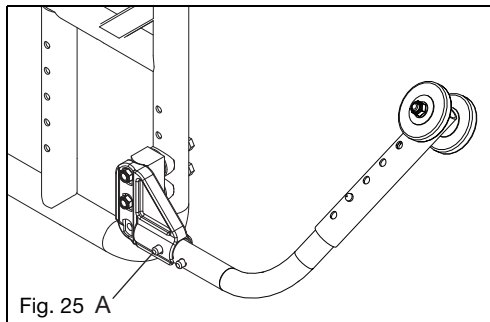

Sådan justeres længden på de drejelige tipsinkring (fig. 26)

1. Tryk på tipsinkring hjulfrigivelsesstiften så frigivelsesstiften trækkes ind.
2. Hæv eller sænk tipsinkring til et af de forberede huller.
3. Frigiv stiften.
4. Justér det andet tipsinkring hjulrør på samme måde. Begge hjul bør være i samme højde.

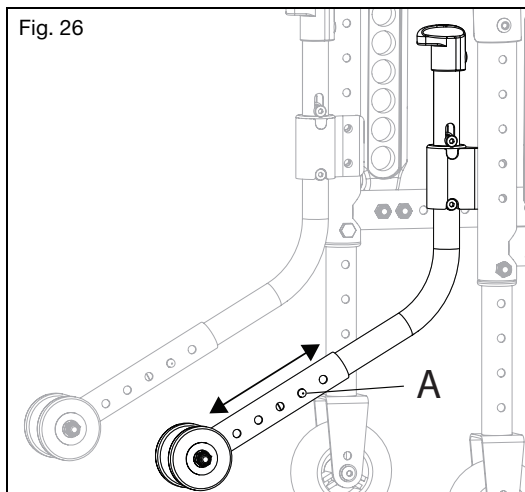

IV. KØRESTOL - BRUG & KONFIGURERING

T. Tipsinkring (fortsat)

Sådan justeres placeringen af de drejelige tipsinkring beslag (fig. 27)

1. Fjern de bolte og møtrikker, der fastgør beslaget til tipsinkring røret til stellet på siden af stolen.
2. Hullerne er inddelt i trin på 2,54 cm (1") ad gangen, så det kan flyttes længere op eller længere ned på stellet. Anbring beslaget i den ønskede højde.
3. Indsæt boltene igen, og spænd dem (hvis boltene også fastholder armstøtten og akselpladen, skal du muligvis kontakte din leverandør for at få ekstra hardware, da der kan være behov for forskellige boltlængder).
4. Tilpas det andet tipsinkring beslag på samme måde. De to tipsinkring skal sidde i den samme position.

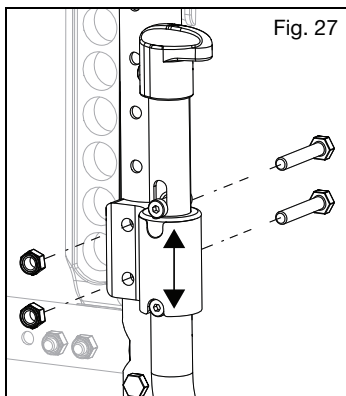

Sådan roteres de drejelige tipsinkring (fig. 28)

1. Tryk ned på tipsinkring grebet (fig. 28:A).
2. Drej tipsinkring ind mod indersiden af stolen.
3. Tilpas det andet tipsinkring rør på den samme måde. De to tipsinkring skal sidde i den samme position.

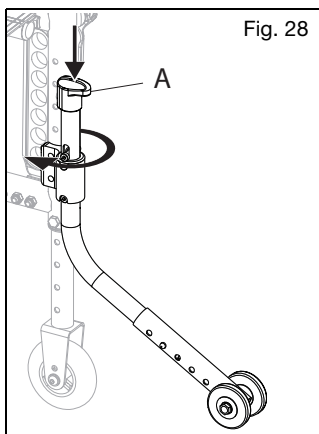

IV. KØRESTOL - BRUG & KONFIGURERING

U. Polstringsstof

⚠️ ADVARSEL ⚠️

ADVARSEL: Du skal udskifte sædet og rygpolstringen omgående hvis den er slidt og viser tegn på svigt. Hvis dette er mangelfuldt, kan sædet eller ryggen svigte, som kan forårsage et fald, der forårsager alvorlig tilskadekomst eller død.

Sædets slyngemateriale svækkes med tiden. Gentagne forflytninger til din kørestol svækker dit slyngemateriale hurtigere. Kontrollér dit polster for flosser, tynde områder eller udstrækninger af stoffet, specielt på kanter og syninger. Dette bør gøres månedligt. Vær ligeledes opmærksom på at vask eller overskydende fugt reducerer flammehæmningen på stoffet. Se afsnittet om vedligeholdelse og pleje for korrekt rengøring og vedligeholdelses oplysninger. Kontakt din autoriserede leverandør hvis du har problemer med dit sæde eller ryglæn, eller føler det trænger til at blive udskiftet.

V. Polstring af sæde

⚠️ ADVARSEL ⚠️

ADVARSEL: Du skal udskifte sædet og rygpolstringen omgående hvis den er slidt og viser tegn på svigt. Hvis dette er mangelfuldt, kan sædet eller ryggen svigte, som kan forårsage et fald, der forårsager alvorlig tilskadekomst eller død.

Sådan justeres spændingen i polstringen af sædet

BEMÆRK: Sædets polstring har en løftestrop, som gør det lettere at klappe stolen sammen. Løftestroppen er ikke beregnet til at blive anvendt som bærerem.

1. Ræk ned under sædepolstringen for at finde den spændingsjusterbare krog og løkke. Den kan findes under den højre side af sædets polstring.
2. Løsn Phillips hovedskruer (fig. 29) på den samme side af sædepolstringringen som den spændingsjusterbare flap.
3. Adskil krogen fra løkken på den spændingsjusterbare flap ved at trække den fra hinanden.
4. For at stramme sædets polstring, træk den spændingsjusterbare flap mod den modsatte side af stolen. For at løsne sædets polstring, påfør tryk fra den øverste del af sædets polstring mod jorden.
5. Når sædeindtrækket har nået det ønskede spændingsniveau, trykkes krogen og løkken sammen igen.
6. Stram Phillips-skruerne igen (fig. 29).

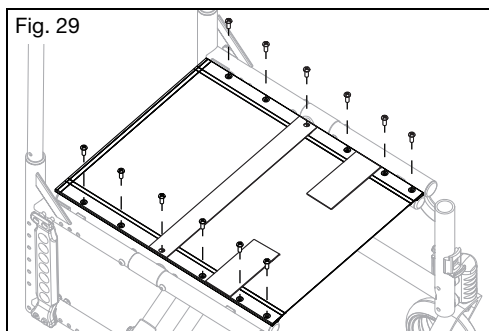

IV. KØRESTOL - BRUG & KONFIGURERING

V. Polstring af sæde (fortsat)

Sådan udskiftes sædets polstring

1. Fjern 5 mm Phillips-skrueerne (fig. 29) fra sædets skinner på hver side af rammen og læg dem til side.
2. Fjern sædets polstring fra sædets skinner.
3. Glid den nye sædepolstring på sædets skinner.
4. Juster hullerne i sædeskinnerne med gevindindsatserne i rammen.
5. Udskift 5 mm Phillips-skrueerne (fig. 29) med gevindet delvist i deres placering. Når alle skrueer er sat i, strammes og sikres de.

W. Holder til iltflaske



ADVARSEL

ADVARSEL: Fjer og sikr alle dele der midlertidig er forbundet til stolen, under ophold i motorkøretøjet. Hvis der efterlades emner fastgjort til holderen til iltbeholderen, eller hvis de ikke er fastgjort tilstrækkeligt og adskilt i et motorkøretøj, kan disse dele blive farlige projektiler i tilfælde af en kollision.



Ilttanke kan være farlige, hvis de ikke bruges korrekt. Indeholder ilttanke højtryksgas som accelererer forbrænding kraftigt. Sørg for, at leverandøren af iltflasken har givet dig korrekte anvisning i brugen af den. Du skal være opmærksom på alle advarsler og følge alle de anvisninger, som leverandøren af iltflasken har givet dig. Hvis du ikke følger alle anvisninger og advarsler vedrørende iltflasken, kan det medføre alvorlig personskade eller dødsfald.

Sådan anvendes holderen til iltflasken

1. Brugsvejledning:

Denne iltflaskeholder er designet til at fastgøre D-flasker til kørestolen. Sørg for, at flasken sidder godt fast i bunden af holderen og at klemmen er spændt så meget, at flasken ikke kan trækkes ud.

X. Kontaktoverflader



ADVARSEL

ADVARSEL: Håndtering af kørestolens overflade under forhøjede temperaturer kan resultere i en potentiel farlig situation som, hvis den ikke undgås, kan forårsage tilskadekomst.



Udsæt ikke stolen og komponenter for ekstrem kulde. Ekstrem kolde metaloverflader kan resultere i at huden fryser fast på overfalden og medfører skade på huden.

Vær opmærksom på forlæget eksponering til direkte sollys eller andre kilder af varmestråler, som kan øge temperaturen på din kørestols overflader, til højere end de anbefalede grænser, efter standarderne.

Plejepersonalet bør holde øje med patienterne for at se, om der sker uønskede reaktioner i huden pga. de varme kontaktflader, f.eks. rødme, hævelse, irritation, sensibilisering, allergi, immunreaktion eller andet.

Y. Sammenklapning af Catalyst

1. Fjern alle sæder og positioneringsudstyr, der kan gøre det umuligt at klappe stolen sammen. Hvis stolen er udstyret med funktionen En-armsbetjening med hurtigudløser, skal drivakslen afmonteres, inden stolen kan klappes sammen. Se afsnittet om En-armsbetjening for yderligere oplysninger.
2. Tag fat i løftestroppen på siddeflader og løft opad, indtil stolen kan klappes sammen.
3. (Valgfrit) Fjern hjulene med hurtigudløser ved at trykke hurtigudløsningsknappen på akslen ned og skubbe akslen ud af akselholderen.

IV. KØRESTOL - BRUG & KONFIGURERING

Z. Trinrør



ADVARSEL



ADVARSEL: Sørg for, at brugeren sidder sikkert i stolen, inden du træder op på trinrøret. En person, der ikke sidder sikkert, når trinrøret benyttes, kan falde ned og komme alvorligt til skade eller dø.

Sådan installeres træderøret (fig. 30)

1. Skub træderøret ind i det bageste stel, og fastgør det med bolt og møtrik.

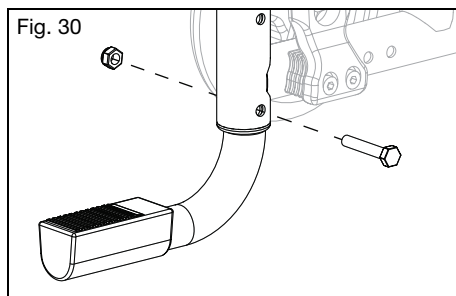

AA. Transithjul

Sådan installeres transithjulene (fig. 31)

1. Indsæt træderøret i den bageste stel, og fastgør det med bolt og møtrik.

Sådan justeres højden på transithjulforlængelsen (fig 31)

1. Fjern boltene og møtrikkerne fra transithjulet.
2. Skub transithjulet op eller ned til den ønskede højde.
3. Fastgør transithjulet i den ønskede højde ved at genmontere boltene og møtrikkerne.

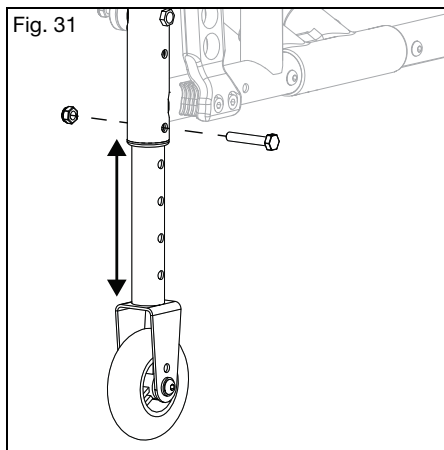

IV. KØRESTOL - BRUG & KONFIGURERING

BB. Tromlebremse

⚠ ADVARSEL ⚠

ADVARSEL: Kontrollér at tromlebremserne er justeret korrekt. Brug af din kørestol uden korrekt justerede tromlebremser kan påvirke dens stabilitet og forårsage tab af kontrol som kan resultere i alvorlig tilskadekomst.

⚠ FORSIGTIGHEDSREGEL ⚠

FORSIGTIGHEDSREGEL: Når kørestolen opbevares eller transporteres uden tromlebremserne, skal der udvises forsigtighed for ikke at beskadige de fritlagte bremseklodser, som kan beskadige din stol og påvirke korrekt betjening af tromlebremserne (fig. 33:C).

1. Betjening af bremse

- Pres bremsegrebene (fig. 32:A) på begge sider af stolen, for at aktivere bremserne. Hver side fungerer individuelt og kan presses med mere eller mindre kraft for at opnå en mindre eller større bremsehåndling.
- Slip bremsegrebene for at slippe bremsen.
- Parkeringsbremsefunktionen aktiveres ved at presse på begge bremsegreb og med pres på udløseren, bruges langefingeren til at flippe låsestangen (fig. 32:B) ned til håndtagsmonteringen. Mens låsestangen holdes nede, frigives bremsehåndtagene og parkeringsbremsen forbliver låst.
- For at frigive parkeringsbremsen, pres bremsegrebene indtil de fjederbelastede låsestænger klikker tilbage. Frigiv bremsestængerne for at deaktivere bremsen.

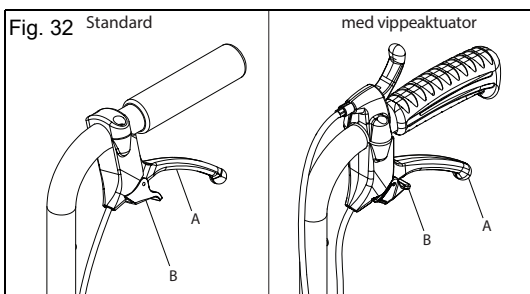

2. Bremsejustering

- Løsn møtrikken med en 10 mm nøgle (fig. 33:A) på justeringen (fig. 33:B). Løsn justeringen for at få en strammere opbremsning eller stram den for at nedsætte opbremsningen.
- Det anbefales at justere bremsen indtil der er en smule modstand på hjulet når det drejes. Drej herefter gevindet indad en halv omgang, eller hvad der er nødvendigt for at fjerne modstand fra hjulet når det drejer.
- Stram møtrikken igen for at låse justeringen. Gentag på den anden side af stolen.
- Kontrollér at tromlebremsen, når fuldt trukket, stadig forhindrer hjulene i at dreje, ved at skubbe kørestolen med brugeren i den og hjulene låst.

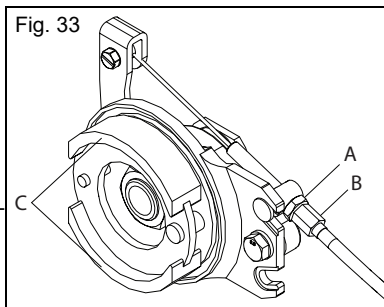

IV. KØRESTOL - BRUG & KONFIGURERING

CC. Holder til stok og krykker

⚠ ADVARSEL ⚠

ADVARSEL: Fjern altid alle løse emner der sidder på kørestolen mens i et motorkøretøj. Ved at efterlade dem på kørestolen, fremfor at opbevare dem sikker og separat i et motorkøretøj, kan resultere i at objekterne bliver farlige projektiler i tilfælde af en pludselig ændring i hastighed eller retning. Ligeledes skal stokke eller krykker sikres korrekt mens du sidder i kørestolen. Disse emner kan blive viklet ind i kørestolen og resultere i et fald eller at kørestolen vælter. Et fald eller væltning af kørestolen kan resultere i skade på din stol eller alvorlig tilskadekomst eller død.

Sådan anvendes holderen til stok eller krykker.

1. Placer den smalle ende af stokken eller krykken i bunden af holderen (fig. 34:B).
2. Brug både krog og løkke til fastgøring (fig. 34:A for at sikre stok eller krykker til den øverste del af stokken. Kontrollér at stokken eller krykkerne forbliver sikret, både vand- og lodret, når kørestolen er i bevægelse.

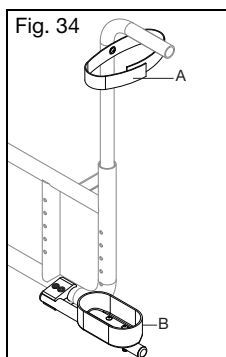

DD. Aftagelig sædeskål

⚠ ADVARSEL ⚠

ADVARSEL: Inden stolen tages i brug, skal det sikres, at den aftagelige sædeskål er monteret korrekt. Hvis den ikke er, kan det medføre, at sædeskålen ikke støtter dig, så du falder eller kommer alvorligt til skade i forbindelse med en ulykke.

Montering

1. Anbring sædeskålen helt bagud, og tryk den ned, indtil den låses på plads.
2. I forbindelse med transit skal du indsætte de fire stifter (fig. 35:A) for at fastgøre sædeskålen.

Afmontering

1. For at fjerne sædeskålen til transit skal du fjerne de fire stifter og fortsætte til næste trin.
2. Løft først den forreste del af sædeskålen, indtil den bageste del frigøres.

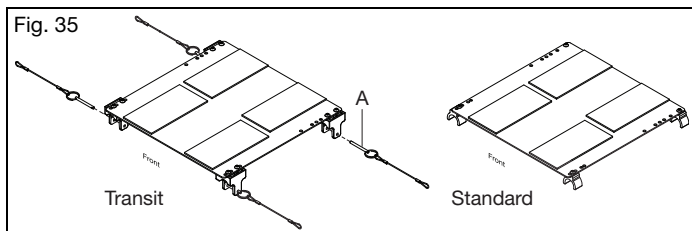

V. VEDLIGEHOVELDELSE OG PLEJE

A. Vedligeholdelsestabel

Jævnlig og rutine vedligeholdelse forlænger din kørestols levetid og forbedrer dens præstation. Kørestolsreparationer, udskiftning af dele og alle vedligeholdelsestjek, som du ikke er tryk ved selv at udføre, bør udføres af en autoriseret leverandør. Brug kun dele der er godkendt af Ki Mobility når der er dele der skal udskiftes. Kontakt din autoriserede servicerepræsentant (find forhandler funktionen kan findes på Ki Mobilities websted) for oplysninger om dele, identifikation, bestilling og yderligere tekniske oplysninger eller instruktioner. De fleste komponenter er vist under »Ki Parts« på Ki Mobilities websted.

Almindelige værktøjer til udførelse af autoriseret vedligeholdelse inkluderer: Dæktryksmåler, metriske skruenøgler med åben ende og metriske umbrakonøgler.

ADVARSEL

ADVARSEL: Manglende vedligeholdelse kan resultere i uønskede hændelser, herunder tab af støtte eller kontrol, hvilket kan resultere i alvorlig personskade eller død.

FORSIGTIGHEDSREGEL

FORSIGTIGHEDSREGEL: Anvend ikke petroleum baseret opløsningsmidler, affedtning-smidler eller afvandede midler (inklusive, men ikke begrænset til rengøringsmidler til biler, alkohol eller WD-40). Beskadigelse af komponenter, leje eller finish kan forekomme.

Kontroller	Ugentlig	Månedligt	Årligt
Kontrollér dæktrykniveauer og pump og hvis nødvendigt. De korrekte dæktryksniveauer findes på dækket. (Se konverteringstabellen for tryk nedenfor, hvis nødvendigt - fig. 36)	✓		
Kontrollér hjulets låsnings- og oplåsningsfunktion. Dæktryk ændres og slid på dækkene kræver at hjullåsene skal justeres. Vejledning i justerings af hjullåse kan findes i afsnittet om hjullåse i denne manual.	✓		
Kontrollér akselhylstrene for at sikre at møtrikkerne i akselhylstrene er stramme.	✓		
Kontrollér at hurtigudløsningsakslerne låser og oplåser korrekt.	✓		
Kontrollér at hjulenes styrebolte, anti-tip hjul og bagerster hjul drejer frit. Rengøring eller udskiftning af dele kan være nødvendig hvis der er problemer.	✓		
Rengør området omkring hjulhuset og leje. Dette er et normalt område for ophobning af hår.	✓		
Rengør din kørestol. Se vejledningen i afsnittet om rengøring i denne manual.	✓		
Kontrollér de bagerste hjul, anti-tip hjulene og hjulhusene for slidområder eller skade. Udskift omgående hvis nødvendigt.	✓		
Kontrollér drivringene for at sikre at de er sikre og ikke beskadiget.	✓		
Kontrollér at håndtagene ikke drejer eller kan trækkes af. Udskift hvis nødvendigt.	✓		
Kontrollér armstøtte indsatserne for løse eller manglende skruer og kontrollér at de er sikret, justeret korrekt og forbliver i deres position.	✓		
Kontrollér at tipsinkring er i niveau og funktionsdygtige.	✓		
Kontrollér rammerne og tipsinkring for deformiteter, fejl, revner, buler eller bøjede steder. Disse kan være et tegn på at kørestolen er slidt og kan resultere i fejl. Stop med at bruge kørestolen med det samme og kontakt en autoriseret leverandør.		✓	
Kontrollér polster for tegn på slitage, flosser eller huller. Udskift polstringen omgående hvis nødvendigt.		✓	
Kontrollér ampuder, puder og rygstøtte for rifter eller flænger.		✓	
Kontrollér hjulene for løse, itu eller bøjede eger. Udskift omgående hvis nødvendigt.		✓	
Kontrollér at alle spændingsanordninger er strammet. Medmindre andet er angivet, skal spændingsanordninger strammes til 40 in/lbs (4,51 N*m).		✓	
Kontrollér at kørestolen ruller nemt og lige.		✓	
Få kørestolen kontrolleret og justeret af en kvalificeret tekniker, hos din autoriserede leverandør.			✓

V. VEDLIGEHOLEDSE OG PLEJE

A. Vedligeholdelsestabel (fortsat)

Tabel til trykkonvertering

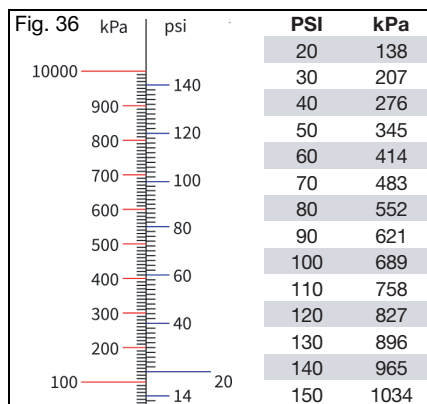

B. Rengøring

⚠️ FORSİGTIGHEDSREGEL ⚠️

FORSİGTIGHEDSREGEL: Vask af polstrede dele der indeholder flammehæmmere, som indikeres på postrets mærkning, kan reducere flammehæmmernes effekt over tid. Dette kan øge risikoen for antænding når udsat for åben ild eller andre antændingskilder, som kan øge risikoen for skade.

Aksler, hjul, dæk og bevægelige dele:

1. Rengør omkring akslerne og hjulene ugentligt, men en fugtig klud.
2. Hår og fnug kan opsamles i og omkring hjulhuset og de bagereste hjulaksler. Fjern med en stiv børste eller tang. Vær forsigtig så tætningerne ikke beskadiges.

Malede overflader

1. Vask i hånden med en klud og mild rengøringsmiddel.
2. Tør med en ren klud eller lad kørestolen lufttørre.
3. Ikke-slibende voks kan anvendes til at hjælpe med at bevare malede overflader.

Polster

1. Vask i hånden med en klud og mild rengøringsmiddel.
2. Tillad polster at lufttørre. **MÅ IKKE** tørretubles.

Plastikdele

1. Vask i hånden med en klud og mild rengøringsmiddel.
2. Brug ikke opløsningsmidler eller skræppe rengøringsmidler, da de kan beskadige plastikdelene.

Desinfektion

1. Desinficer overflader med desinfektion der købes i håndkøb, med minimum 70% alcohol indhol, eller renseservietter. Læg det ikke i blød eller overflod af rengøringsmidler.
2. Lad desinfektionsmidlet virke på overfladen i mindst 15 minutter og fjern med en antiseptisk klud.

V. VEDLIGEHOVELDELSE OG PLEJE

C. Opbevaring

1. Når din kørestol ikke er i brug, opbevares den i et tørt og rent område. Mangel herpå kan resultere i at din stol rustet og/eller korroderer.
2. Hvis din stol har været opbevaret i mere end to måneder bør den serviceres og inspiceres af en autoriseret leverandør, før brug.

D. Bortskaffelse

Særlige regler for bortskaffelse af affald eller genbrug kan være gældende lokalt, og bør tages i betragtning når der arrangeres bortskaffelse. Dette kan inkludere rengøring eller dekontaminering af kørestolen, før bortskaffelse.

Hvis genbrug af materialer er et krav, se venligst følgende lister over almindelige materialer der anvendes i kørestolens dele:

- Aluminium - ramme, hjulgaffel, lejehus, samling af camber-rør, monteringsplader til rygstøtte, ramme til rygstøtte, frigivelsesstange til rygstøtte, skubbehåndtag, rør til fodstøtte, fodplade, sædeskinner, hånd- og hjulfælg.
- Stål - Låsemekanismer, QR-aksler, hjulstammer, frigivelseslås til rygstøtte, hjuleger, lejre og akselhylster.
- Plastik - bagerste hjul, dæk, greb på skubbehåndtag, puder på armstøtte og rørpropper.
- Polster - vævet polyester og polyurethan skum.

Hvis genbrugsmaterialer er ønsket eller et krav, såsom i henhold til direktiv 2012/19/EU, WEEE (affald af elektrisk og elektronisk udstyr) i Europa, lever både REAC og Mascot op til WEEE og leverer vejledning i genbrug og bortskaffelse. Korrekt demontering er nødvendig for at opnå en høj andel af genbrug. Det er nødvendigt med omtanke til anvendelse af korrekte værktøjer og beskyttelsesforanstaltninger for at undgå kontakt med skarpe kanter.

Plastik mærket med genbrugssymboler og termoplastiske dele kan genbruges. Aluminium, kobber og ståldele, inklusive spændingsanordninger, kan genbruges. Kabler, batterier og PCB skal bortskaffes separat i henhold til lokale lovgivningskrav.

Send din stol og dens tilbehør til din autoriserede leverandør til korrekt bortskaffelse hvis du ikke er tryk ved, eller i stand til, at bortskaffe din stol korrekt.

VI. PROBLEMLØSNING

A. Symptomer og løsninger

For optimal præstation skal din kørestol justeres lejlighedsvis. Følgende er en liste over potentielle symptomer du kan opleve under din kørestols levetid, og de foreslåede løsninger for hvert symptom. For at opnå det bedste resultat for problemløsningen, forsøg da med en løsning af gangen, før der fortsættes til den næste. Hvis symptomerne ikke bliver løst eller du ikke er tryk ved at udføre løsningen, anbefales det at tage kørestolen til et autoriseret servicecenter til reparation.

Solutions:

A - Korriger selv hvis muligt eller kontakt en autoriseret distributør

B - Kontakt en autoriseret leverandør eller distributør

		Symptomer							
		Stolen trækker til én side	Løshed i stolen	Besvær med at dreje	Hjulet flyder	Hjulet flager	Knirken, klikken eller raslen	Slingrende	
Løsninger	B	Indsæt en afstandsskive i hjulhuset (se vejledningen).	X						
	A	Kontrollér at alle dæktryk er korrekte og ens.	X		X	X			X
	A	Kontrollér at alle fæstninger er strammet korrekt, stram hvis nødvendigt.	X	X	X	X	X	X	X
	B	Stram eger (hvis tilstede).		X				X	X
	A	Kontrollér at hjulene har kontakt med jorden og der ikke er afstand.	X		X		X		
	B	Optimér CG indstillingen.			X		X		
	A	Undersøg hjulhusets vinkelrethed	X		X	X	X		
	A	Kontrollér for interferens mellem baghjul og de forreste hjul.	X		X			X	X
	A	Smør med teflonbaseret smørelse mellem rammeforbindelserne og samlede dele i mistænkelige områder.						X	
	A	Fjern hjul/snavs på leje.	X		X		X		X

VII. GARANTI

Ki Mobility giver livstidsgaranti til den stel, tværstivere, bøjler og aksler med hurtigudløser på din Catalyst-kørestol mod defekte materialer og håndværk i hele den oprindelige købers levetid. Alle andre dele og komponenter på denne kørestol har garanti på defekte materialer og håndværk, i 1 år fra købsdatoen af den første bruger.

Forventet levetid på rammen er 5 år.

Begrænsning af garantien

1. Vi stiller ikke garanti mod:
 - a. Sliddele: Polstring, dæk, puder på armstøtte, armsøtte og håndtag på skubhåndtag.
 - b. Skader forårsaget af forsømmelse, misbrug eller fra forkert montering eller reparation.
 - c. Skade forårsaget af overskredet vægtbegrænsning.
2. Gyldigheden af denne garanti OPHØRER hvis mærkningen med den originale kørestols serienummer fjernes eller ændres.
3. Gyldigheden af denne garanti OPHØRER hvis den originale stol er ændret fra dens originale tilstand og det afgøres at ændringen har forårsaget fejlen.
4. Denne garanti er kun gældende for Nordamerika. Kontakt din leverandør for at finde ud af om internationale garantier er gældende.

Ki Mobilitys ansvar

Ki Mobilitys eneste ansvar er, efter vores skøn, at erstatte eller reparere de dele der er dækket. Der er ikke andre retsmidler, udtrykte eller underforståede.

Din ansvar

- a. Underret Ki Mobility, gennem en autoriseret leverandør, før udløb af garantiperioden og få en returneringsautorisation (RA), for returnering eller reparation af dele der er dækket.
- b. Få leverandøren til at sende den autoriseret returnering, fragt forudbetalt, til:
Ki Mobility
5201 Woodward Drive
Stevens Point, WI 54481
- c. Betal for eventuel arbejdskraft til at reparere eller installere dele.

VIII. SPECIFIKATIONSARK - CATALYST 5VX

Producent: Ki Mobility	Maksimal occupant mass: 136 kg, 300 lb
Adresse: 5201 Woodward Dr., Stevens Point, WI 54481	Occupant mass gruppe (I, II eller III): III
Model: Catalyst 5Vx	

Offentliggørelse af oplysninger (ISO)								
Standard reference	Mål	Fastsat eller minimumsværdi	Maksimal værdi, hvis relevant	Standard reference	Mål	Dimensioner Nr.	Fastsat eller minimumsværdi	Maksimal værdi, hvis relevant
ISO 7176-5 8.2	Samlet længde med benstøtte (Std eller SRC)	1045 mm 41,1 tomme	- mm - tomme	ISO 7176-1 11	Forhindrede anti-tip enheden kørestolen i at vælte?			Ja
ISO 7176-5 8.2	Samlet længde med benstøtte (MDC/MAC)	- mm - tomme	- mm - tomme	ISO 7176-3 7.2	Maksimal hældning op/ned	Ikke relevant	>7,0°	- °
ISO 7176-5 8.3	Samlet bredde	730 mm 28,7 tomme	- mm - tomme	ISO 7176-3 6b	Bremse driftskraft	Ikke relevant	60 N 13,5 lb	- N - lb
ISO 7176-5 8.4	Højde på håndtag (SRC/MDC)	925 mm 36,4 tomme	- mm - tomme	ISO 7176-30 5,10	Stang drivkraft (tippe/ligge)	Ikke relevant	- N - lb	- N - lb
ISO 7176-5 8,5	Længde foldet (SRC/MDC)	775 mm 30,5 tomme	- mm - tomme	ISO 7176-30 8	Tilbagelænet justeringskraft	Ikke relevant	- N - lb	- N - lb
ISO 7176-5 8.6	Bredde sammenfoldet (SRC/MDC)	325 mm 12,8 tomme	- mm - tomme	ISO 7176-7 7.3.2	Sæde flad vinkel	(1)	7,2°	- °
ISO 7176-5 8.7	Højde sammenfoldet (SRC/MDC)	710 mm 28,0 tomme	- mm - tomme	ISO 7176-7 7.3.3	Effektiv sædedybde	(2)	480 mm 18,9 tomme	- mm - tomme
ISO 7176-5 8.8	Stigende	38 mm 1,5 tommer	- mm - tomme	ISO 7176-7 7.3.5	Effektiv sædebredde	(4)	420 mm 16,5 tomme	- mm - tomme
ISO 7176-5 8.9	Masse i alt	16 kg 35 lb	- kg - lb	ISO 7176-7 7.3.6	Højde på sædeoverflade foran	(5)	475 mm 18,7 tomme	- mm - tomme
ISO 7176-5 8.10	Den tungeste dels masse	- kg - lb	- kg - lb	ISO 7176-7 7.3.7	Vinkel på rygstøtte	(6)	12,8°	- °
ISO 7176-5 8.13	Drejeradius (SRC/MDC)	1530 mm 60,2 tomme	- mm - tomme	ISO 7176-7 7.3.8	Højde på rygstøtte	(7)	460 mm 18,1 tomme	- mm - tomme
ISO 7176-5 8.15	Påkrævet bredde på vinklet korridor (SRC/MDC)	1170 mm 46,1 tomme	- mm - tomme	ISO 7176-7 7.3.12	Afstand fra fodstøtte til sæde	(11)	445 mm 17,5 tomme	- mm - tomme
ISO 7176-5 8,16	Påkrævet dybde til doråbning (SRC/MDC)	- mm - tomme	- mm - tomme	ISO 7176-7 7.3.16	Vinkel fra ben til sædeoverflade	(15)	112°	- °
ISO 7176-5 8,17	Påkrævet bredde for korridor til sideåbning (SRC/MDC)	- mm - tomme	- mm - tomme	ISO 7176-7 7.3.17	Afstand mellem armstøtte og sæde	(16)	205 mm 8,1 tomme	330 mm 13,0 tomme
ISO 7176-1 8	Statisk stabilitet ned af bakke	>10°	- °	ISO 7176-7 7.3.18	Afstand mellem forreste armstøtte til rygstøtte	(17)	385 mm 15,2 tomme	- mm - tomme
ISO 7176-1 9	Statisk stabilitet op af bakke	>10°	- °	ISO 7176-7 7.3.23	Forreste placering af armstøttestruktur	(22)	385 mm 15,2 tomme	- mm - tomme
ISO 7176-1 10	Statisk stabilitet sidevejs	>10°	- °	ISO 7176-7 7.3.24	Diameter på fælg	(23)	520 mm 20,5 tomme	- mm - tomme
ISO 7176-1 11	Statisk stabilitet med tipsinkring	>10°	- °	ISO 7176-7 7.3.26	Vandret lokalisation af aksel	(25)	75 mm 3,0 tomme	- mm - tomme

Denne kørestol lever op til følgende standarder:	Ja	Nej	Ikke relevant
a) krav og testmetoder for statisk, indvirknings- og træthedsstyrker (ISO 7176-8 og ISO 7176-30 som relevant)	X		
b) Krav til resistance mod antændelse i henhold til ISO 7176-16		X	

Se afsnittet om generelle advarsler for yderligere oplysninger om antændelighed.



 Ki Mobility
5201 Woodward Drive
Stevens Point, Wisconsin 54481
715-254-0991



www.kimobility.com



DCN1236.0