

AXIOM

for Kids

CUSHIONS

PXP | PXS

DA - BRUGERVEJLEDNING OG GARANTI



DA - INTRODUKTION

Tak for dit køb af et Ki Mobility produkt!



ADVARSEL: Brug det ikke uden at læse hele manualen først. Tages produktet i brug uden først at have læst hele manualen, kan det resultere i alvorlig tilskadekomst af bruger og/eller hjælper.

Ki Mobility anbefaler oplæring i sikker brug af denne stol af en fagperson inden for hjælpemiddelteknologi eller anden kompetent klinisk eller teknisk fagperson, før brug.

Hvis du har spørgsmål eller bekymringer i forhold til aspekter af denne kørestol, manual eller service leveret, skal du ikke tøve med at kontakte din autoriserede leverandør, en autoriseret repræsentant eller Ki Mobility. Ki Mobility kan kontaktes på:

(1) 715-254-0991



Ki Mobility
5201 Woodward Drive
Stevens Point, WI 54481
U.S.A.



www.kimobility.com (Inkluderer "find forhandler" og adgang til trykte oplysninger)

Eller gennem vores autoriserede EU-repræsentant:



Etac Supply Center AB
Långgatan 12
334 33 Anderstorp
Sweden

Eller gennem vores ansvarlige person i Storbritannien:



Etac Ltd
Unit 60, Hartlebury Trading
Estate, Hartlebury
Kidderminster, DY10 4JD

INDHOLDSFORTEGNELSE

DA - INTRODUKTION	1
A. Tilsigtet Anvendelse	1
B. Din Sikkerhed	1
C. Signalord	2
D. Forklaring af Symboler	2
E. Kontroller Din Hud Dagligt	2
F. Generelle Advarsler	2
G. Positioneringsseler	3
H. Beskyttelse af din pude	3
I. Hindringer	3
J. Orientering om betræk	3
Montering, justering og pleje	3
A. Montering af din pude og kørestol	3
B. Vedligeholdelse	4
C. Rengøring	5
D. Genmontering af din Axiom-pude efter rengøring ..	5
BEGRÆNSET GARANTI FOR KI-MOBILITET ..	6

Axiom Pediatric P & Axiom Pediatric SP

VIGTIGE FORBRUGEROPLYSNINGER

BEMÆRK: Denne vejledning indeholder brugsvejledning til Ki Mobility Axiom Pediatric P- og Axiom Pediatric SP-puder. Disse oplysninger skal gives til brugeren af dette produkt. Fjern ikke denne vejledning før levering til brugeren af dette produkt.

Leverandør: Denne vejledning skal gives til forbrugeren af dette produkt.

Forbruger: Læs hele brugervejledningen, før du bruger dette produkt, og behold den til fremtidig reference.

BEMÆRK: Kontroller alle dele for forsendelsesskader. I tilfælde af skade MÅ den IKKE anvendes. Kontakt leverandøren eller Ki Mobility for yderligere instruktioner.

Pudedefunktioner

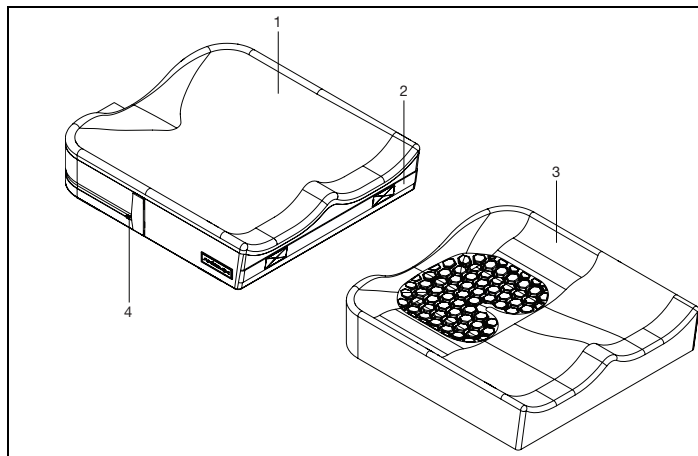

1. 4-vejs strækbart betræk	2. Bærestrop
3. Skumpude	4. Vandafvisende lynlås



MAKSIMAL BRUGERVÆGT: 75 kg (165 lbs)

A. Tilsigtet Anvendelse

Ki Mobility kørestolspuder er beregnet til at give støtte, trykfordeling og forbedret siddekomfort. Denne kørestolspude er designet til indendørs eller udendørs brug.

B. Din Sikkerhed

Alle alvorlige uønskede hændelser eller skader relateret til brugen af dit produkt eller dets tilbehør skal indberettes omgående, hvis tilfældet direkte eller indirekte medfører alvorlige helbredsproblemer eller død hos brugeren eller anden person. Indberet alle alvorlige tilfælde og/eller skader til Ki Mobility, og hvis nødvendigt grundet lokal lovgivning, den relevante sundhedsmyndighed, hvor brugeren og/eller anden person lovpligtigt opholder sig.

Brug ikke dette produkt uden at have læst hele brugsvejledningen først. FØR produktet tages i brug skal du oplæres i sikker brug af produktet af en fagperson inden for hjælpemiddelteknologi eller en anden kompetent sundhedsfaglig person eller tekniker. Ki Mobility producerer mange forskellige produkter, der kan leve op til dine behov. Den anbefalede bedste praksis for valg af produkt er at konsultere en fagperson indenfor hjælpemidler eller anden kompetent teknisk fagperson og en erfaren sundhedsfaglig person, såsom en fysioterapeut, ergoterapeut eller læge. Det endelige valg af kørestol, valgmuligheder og justeringer hviler alene på dig og dine tekniske og sundhedsfaglige personer. De valgmuligheder, du vælger, og opsætningen og justeringen af produktet kan have direkte indflydelse på dets præstation, stabilitet og evne til at imødekomme dine behov.

C. Signalord

I denne brugsvejledning finder du hvad der henvises til som "Signalord". Disse ord bruges til at identificere og formidle alvorlighedsgraden af forskellige farer. Du og alle dem, der hjælper dig, bør læse hele denne brugsanvisning, før du/I bruger produktet. Bemærk Signalord og tag alle bemærkninger, forsigtighedsforanstaltninger og advarsler i betragtning. Vær sikker på at følge alle instruktioner og brug dit produkt sikkert. Signalord refererer til en fare eller usikker praksis, der kan forårsage alvorlig tilskadekomst eller død, for dig eller andre personer. "Advarslerne" findes under 3 hovedkategorier, som følger:

BEMÆRK – Bemærk indikerer, at der er en potentiel farlig situation som kan, hvis den ikke undgås, medføre nedsat præstation af produktet eller skade på dit produkt.

FORSIGTIGHEDSREGEL





















FORSIGTIGHEDSREGEL: Forsigtighedsforanstaltning indikerer en potentiel farlig situation som kan, hvis den ikke undgås, resultere i skade på dit produkt og skade på dig.

ADVARSEL

ADVARSEL: Advarsel indikerer en potentiel farlig situation som kan, hvis den ikke undgås, resultere i alvorlig tilskadekomst eller død. Disse signalord er placeret i hele brugsvejledningen, hvor det er relevant, for at gøre opmærksom på en farlig situation.

Disse signalord er placeret i hele brugsvejledningen, hvor det er relevant, for at gøre opmærksom på en farlig situation. Se afsnit G om farlige situationer, der er gældende for almindelig brug af dette produkt.

D. Forklaring af Symboler

SYMBOL	DEFINITION
	Angiver producenten af medicinsk udstyr.
	Fremstillingsdato (ÅR/MM/DD).
	Hvis det præsenteres på det medicinske udstyr eller emballagen, angiver det behovet for, at brugeren konsulterer instruktionerne af sikkerhedsmæssige årsager, såsom forsigtighedsregler og advarsler.
	Angiver, at varen er et medicinsk udstyr.
	Angiver producentens serienummer, så et specifikt medicinsk udstyr kan identificeres.
	Angiver den autoriserede repræsentant i Det Europæiske Fællesskab.
	Angiver producentens erklæring om, at produktet opfylder kravene i de gældende EF-direktiver.
	Angiver behovet for, at brugeren konsulterer brugsanvisningen.
	Angiver behovet for, at brugeren skal konsultere det anførte websted for at få instruktioner til brug i elektronisk format.
	Angiver et websted, hvor en bruger kan få yderligere oplysninger om det medicinske produkt.
	Angiver en specificeret maksimal vægtgrænse (lbs/kg).
	Angiver et transitsikringspunkt.
	Angiver et potentielt klemmepunkt.
	Angiver den enhed, der importerer det medicinske udstyr til lokaliteten.
	Angiver producentens batchkode, så batchen eller partiet kan identificeres.
	Maskinvask, Varm
	Må Ikke Bleges
	Lufttør eller brug tørretumbler uden varme
	Må Ikke Stryges
	Må Ikke Renses
	Angiver producentens erklæring om, at produktet opfylder kravene i de gældende UKCA-direktiver.

E. Kontroller Din Hud Dagligt

Disse Axiom sidde- og positioneringsprodukter er designet til at forbedre trykfordelingen og øge siddekomforten. Hvorvidt den medfølgende pude opfylder dine individuelle behov kan ikke garanteres på forhånd. Din huds tilstand kan blive påvirket af mange aspekter i dit daglige liv og medicinske tilstand, herunder brugen af dette produkt. Sørg for at følge eventuelle hudplejekure fastsat af din læge.

1. Brugere af dette produkt bør sørge for, at deres hud kontrolleres for ændringer dagligt. Hvis du ser ændringer, skal du stoppe med at bruge produktet omgående og kontakte din læge. En vigtig klinisk indikator for vævsnedbrydning er rødmen af huden. Hvis der opstår rødme på din hud, skal du stoppe med at bruge produktet omgående og kontakte din læge. Vær især omhyggelig med at inspicere de områder, ved bækkenets knoglefremspring, såsom lårben og sædeben.

ADVARSEL

ADVARSEL: Manglende udførelse af korrekt hudinspektion eller fortsat brug af en pude efter hudforandringer opstår, kan påvirke din huds tilstand, hvilket kan resultere i alvorlig skade eller død.

F. Generelle Advarsler

ADVARSEL

ADVARSEL: Brug eller monter ikke denne pude uden, at du har læst og forstået denne brugsvejledning først. Kontakt venligst din autoriserede Ki Mobility-leverandør eller din læge, hvis du ikke er i stand til at forstå advarslerne og instruktionerne. Mangel herpå kan resultere i alvorlig tilskadekomst eller død.

ADVARSEL

ADVARSEL: Klæbemidlet på velcrolukninger (almindeligvis kendt som "velcro") kan nedbrydes over tid og reducere dets evne til at fastgøre puden. Dette kan få dig til at falde ned fra din kørestol, hvilket kan resultere i alvorlig tilskadekomst.

ADVARSEL

ADVARSEL: Montering af en pude på en kørestol kan påvirke kørestolens tyngdepunkt. Tyngdepunktsændringer kan påvirke din stabilitet, når du sidder i kørestolen, hvilket kan resultere i, at du vælter eller falder ud af kørestolen, så du kommer alvorligt til skade. Gennemgå altid brugsanvisningen til din kørestol for at se, om ændringer i kørestolen kan være nødvendige for at give tilstrækkelig stabilitet efter tilføjelse af en pude.

ADVARSEL

ADVARSEL: Din huds tilstand kan blive påvirket af mange aspekter af dit daglige liv og medicinske tilstand, herunder brugen af dette produkt. Sørg for at følge eventuelle hudplejekure fastsat af din læge. Forbrugere af dette produkt bør sørge for, at deres hud inspiceres rutinemæssigt for ændringer som anvist af deres kliniker. Mangel herpå kan resultere i alvorlig tilskadekomst eller død.

G. Positioneringssele



ADVARSEL: Uopassende brug af positioneringssele kan medføre at bruger glider under positioneringssele i kørestolen. Hvis dette sker, kan der forekomme brystkompression eller kvælning grundet tryk fra selet. Hvis dette sker, kan brugerens vejrtrækning hæmmes og medføre alvorlig tilskadekomst eller død.



ADVARSEL: Mangel på beskyttelse af din pude mod ekstrem varme kan få din pude til at antænde eller udsende skadelige gasser, hvilket kan resultere i alvorlig tilskadekomst eller død.

Ki Mobility anbefaler brugen af hoftesele. Hoftesele kan reducere risikoen for at falde ud af din kørestol.

Positioneringssele, såsom hoftesele og veste, er udviklet til at hjælpe, bevare og støtte passende positionering og siddestilling i kørestolen.

- Kontrollér at brugeren ikke glider ned under positioneringssele i kørestolens sæde.
- Positioneringssele bør sidde til; nok til at bevare dens position, men ikke så stramt at det hæmmer vejrtrækningen. Der skal være plads til en åben hånd mellem bruger og sele.
- Passende brug af puder kan bidrage til stabilitet i bækkenet og reducere glidning.
- Brug **ALDRIG** positioneringssele:
 - a. Som fiksering. En fiksering kræver en lægeordination.
 - i. Medmindre du nemt kan fjerne selet i nødstilfælde. Hvis du ikke kan dette, skal du konsultere din sundhedsvejleder, for andre muligheder der kan hjælpe din siddestilling.
 - b. På en bruger som er bevidstløs eller ophidset.
 - c. Som en fastholdelsesanordning på en bruger eller sikkerhedssele i et motorkøretøj. En positioneringssele er ikke designet til at erstatte en sikkerhedssele som er fastgjort til et køretøjs ramme, som kræves af en effektiv sikkerhedssele. Under et pludseligt stop vil brugeren blive kastet fremad, med den kraft der medfølger. Dette kan kørestolssele ikke forhindre, og yderligere skade kan forekomme fra sele eller stropper. Se afsnittet om transport i denne manual for yderligere oplysninger.

H. Beskyttelse af din pude

Undgå at blive udsat for ugunstige miljøforhold i længere tid. Dette kan inkludere overdreven udsættelse for sollys og temperaturer, enten varme eller kolde. Dette kan resultere i at puderne forringes.



ADVARSEL: Mangel på beskyttelse af din pude kan føre til ændringer, der kan påvirke din huds tilstand, hvilket kan resultere i alvorlig tilskadekomst eller død.

Selvom din pude er fremstillet i overensstemmelse med dens mærkede brændbarhedsstandarder, bør du undgå at udsætte din pude for åben ild eller ekstreme varmekilder,

såsom en brændende cigaret. Dette kan få din pude til at antænde eller udsende skadelige gasser.



ADVARSEL: Mangel på beskyttelse af din pude mod ekstrem varme kan få din pude til at antænde eller udsende skadelige gasser, hvilket kan resultere i alvorlig tilskadekomst eller død.

I. Hindringer

For at sikre, at din pude fungerer effektivt, skal du undgå at placere genstande mellem din bagdel og din pude. Hindringer kan omfatte, men er ikke begrænset til:

- Nøgler eller andre genstande i lommer
- Løftesejl
- Underpuder eller kiler

Hindringer vil mindske produktets effektivitet, hvilket potentielt kan forårsage tryk eller høje trykpunkter.



ADVARSEL: Trykpunkter kan påvirke din huds tilstand, hvilket kan resultere i alvorlig tilskadekomst eller død.

J. Orientering om betræk

Din pude er designet til at sidde på i en bestemt retning, og den skal placeres korrekt i din kørestol med betrækket orienteret korrekt med sku basen. Den er mærket for at angive den korrekte orientering.

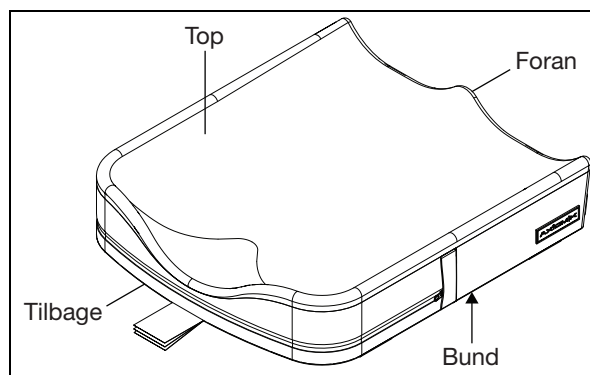

ADVARSEL: Mangel på korrekt orientering af pude og betræk kan påvirke din huds tilstand, hvilket kan resultere i alvorlig tilskadekomst eller død.

Montering, justering og pleje

A. Montering af din pude og kørestol

1. Indledende montering af pude uden bruger i siddende position
 - Når du vælger hvilken pude, der er den rette for dig, skal du sikre dig, at dimensionerne er passende i betragtning af bredden og længden på din kørestols sædebund. Hvis du er i tvivl, skal du kontakte din autoriserede Ki Mobility-leverandør eller din læge.
 - Placer puden i stolen med mærkerne til materialeidentifikation mod bagsiden af stolen og pudens løftestrop orienteret mod forsiden af stolen. Den skridsikre tekstur skal være vendt mod kørestolens sædebund.

A. Montering af din pude og kørestol (fortsat)

- Det er vigtigt, at puden fastholdes i kørestolen under normal brug. Det er også vigtigt, at puden ikke forskydes under forflytninger, der kan få dig til at glide eller falde. Din pude har velcrolukninger og en skridsikker bund for at fastholde den i en kørestol. Sørg for at velcro-lukningerne er på linje med og passer sammen med kørestolslukningerne. Hvis din kørestols sædebund ikke har velcrolukninger, eller hvis de ikke passer til puden, skal du kontakte din autoriserede Ki Mobility-leverandør eller din læge for at sikre, at puden er passende.

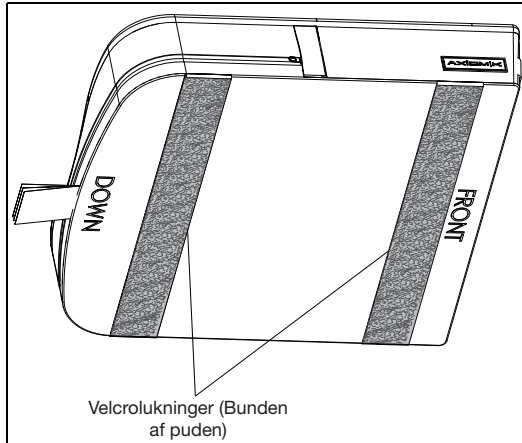

⚠ ADVARSEL ⚠

ADVARSEL: Mangel på korrekt valg af en pude, der passer til din kørestol, kan påvirke din huds tilstand, hvilket kan resultere i alvorlig tilskadekomst eller død.

⚠ ADVARSEL ⚠

ADVARSEL: Mangel på korrekt orientering af pude og betræk kan påvirke din huds tilstand, hvilket kan resultere i alvorlig tilskadekomst eller død.

⚠ ADVARSEL ⚠

ADVARSEL: Mangel på korrekt valg af pude og betræk, der kan fastholdes i kørestolen, kan få dig til at falde ned fra din kørestol, hvilket kan resultere i alvorlig tilskadekomst.

⚠ ADVARSEL ⚠

ADVARSEL: Undgå at bruge puden på overdrevent udstrakt sædebund. Strakt polstring giver ikke tilstrækkelig støtte til puden, og det kan resultere i forkert placering. Dette kan påvirke din huds tilstand, hvilket kan resultere i alvorlig tilskadekomst eller død.

2. Kørestolsmontering og -justering til din pude

- a. Sørg for, at hofterne er placeret korrekt bagtil i kørestolen og puden som anvist af din autoriserede Ki Mobility-leverandør eller din læge.
- b. Sørg for at dine fodstøtter er justeret til den rigtige højde, som anvist af din autoriserede Ki Mobility-leverandør eller din læge.
- c. Sørg for, at din rygstøtte er korrekt placeret og justeret til din siddende stilling, som anvist af din autoriserede Ki Mobility-leverandør eller din læge.

⚠ ADVARSEL ⚠

ADVARSEL: Mangel på at sikre, at kørestolen er korrekt justeret til brug med puden, kan påvirke din huds tilstand, hvilket kan resultere i alvorlig tilskadekomst eller død.

B. Vedligeholdelse

Regelmæssig rengøring og vedligeholdelse kan hjælpe med at forlænge levetiden på din pude. Du bør inspicere din pude ugentligt. Under rengøring anbefales komponentinspektion.

1. Kontroller betrækket for flænger og overdreven slitage
 - a. Fjern betrækket og kontroller for anormaliteter (indvendigt og udvendigt).
 - b. Kontroller skumbasen for sammenbrud eller nedbrydning.
 - a. Flænger dybere end 6,35 mm (0,25")
 - b. Løse granulater af skum
 - c. Permanente ændringer i den ubelastede skumform, såsom skumdeformation.
 - c. Kontroller væskecellen for flænger eller punkteringer. Kontroller området omkring væskecellen og betrækket for tilstedeværelsen af en tyk, hvid væske, som vil indikere tilstedeværelsen af en lækage.

⚠ ADVARSEL ⚠

ADVARSEL: Hvis du finder nogen anormaliteter såsom nedbrydning af skummet, skal du ophøre med brugen af dette produkt omgående og kontakte din autoriserede Ki Mobility-leverandør eller læge. Mangel herpå kan påvirke din huds tilstand, hvilket kan resultere i alvorlig tilskadekomst eller død.

C. Rengøring

⚠ ADVARSEL ⚠

ADVARSEL: Rengøring, lugtjernelse og desinficering, selv ved hjælp af den metode, der er beskrevet her, kan fremskynde den naturlige nedbrydning af skummet. Effekten vil variere afhængigt af de anvendte kemikalier. Kontroller, at nedbrydningen ikke er nået til det punkt, hvor puden ikke bør anvendes, i henhold til brugsanvisningen, der følger med produktet. Mangel herpå kan resultere i alvorlig tilskadekomst.

Pleje- og Brugsanvisninger	
	Maskinvask, Varm
	Må Ikke Bleges
	Lufttør eller brug tørretumbler uden varme
	Må Ikke Stryges
	Må Ikke Renses

1. Rengøring af betrækket

BEMÆRK: Tørring med varme kan forårsage krympning, der påvirker betrækkets pasform og funktion.

- a. Fjern betrækket fra skummet og luk lynlåsen.
- b. Maskinvask i varmt vand og tørretumbling - ingen varme. Må ikke stryges. Bemærk - Rens ikke betræk med kemisk rens, og brug ikke industrielle vaskemaskiner og tørretumbler til at rengøre betræk. Damp ikke i en autoklave. Må ikke bleges.

C. Rengøring (fortsat)

- c. For at sætte betrækket på igen efter vask skal du sætte betrækket tilbage over skumbasen. Sørg for, at bagsiden af betrækket passer op til bagsiden af skumbasen. Bemærk - Hvis det anvendes i en institutionel indstilling, skal du skrive beboers navn med en permanent markør på omslagets indholdsmærke. Dette vil sikre, at det korrekte betræk vender tilbage til sin matchende pude efter vask.

2. Rengøring eller lugtfjernelse af skumbasen

BEMÆRK: Din skumbase må ikke nedsænkes i nogen opløsning.

- a. Fyld en sprayflaske med rengøringsmiddel eller deodorant. Kontroller at mærkningen for producenten af rengøringsmidlet eller lugtfjerner angiver, at det er hensigtsmæssigt til denne brug. Følg producentens mærkning for korrekt opløsningskoncentration og brug.
- b. Læg skumbasen i badekarret eller på en overflade, der må blive våd.
- c. Spray hele overfladen af skumbasen inklusive siderne. Vend den og gentag i bunden. Når du er færdig med at sprøjte, skal du lade opløsningen sætte sig i 20 til 30 minutter.
- d. Tør opløsningen af med en fugtig vaskeklud. Spray ikke med vand.
- e. Lad materialet lufttørre, men undgå direkte sollys. Afhængigt af hvor våd din skumbase er, kan det tage 24 timer til flere dage at tørre helt. Kontroller at der ikke er nogen opløsning tilbage i skumbasen før brug.

3. Desinfektion af skumbasen

BEMÆRK: Din skumbase må ikke nedsænkes i nogen opløsning.

- a. Fyld en sprayflaske med en 70% eller højere alkoholopløsning.
- b. Fjern væskecellerne og stabiliseringsstængerne.
- c. Læg skumbasen i badekarret eller på en overflade, der må blive våd.
- d. Spray hele overfladen af skumbasen inklusive siderne. Vend den og gentag i bunden. Når du er færdig med at sprøjte, skal du lade opløsningen sætte sig i 20 til 30 minutter.
- e. Tør opløsningen af med en fugtig vaskeklud. Spray ikke med vand.
- f. Lad materialet lufttørre, men undgå direkte sollys. Afhængigt af hvor våd din skumbase er, kan det tage 24 timer til flere dage at tørre helt. Kontroller, at der ikke er nogen opløsning tilbage i skumbasen før brug.

D. Genmontering af din Axiom-pude efter rengøring

1. Efter korrekt rengøring og vedligeholdelse

- a. Sæt skumbasen ind i betrækket med etiketten ned og lynlåsen bag på puden.
- b. Luk lynlåsen på din pude, og sørg for, at lynlås-trækket ender med at blive lukket med trækket gemt i lynlåsloppen i betrækket. Kontroller, at de serielle og regulatoriske mærker er bag på skumbasen.

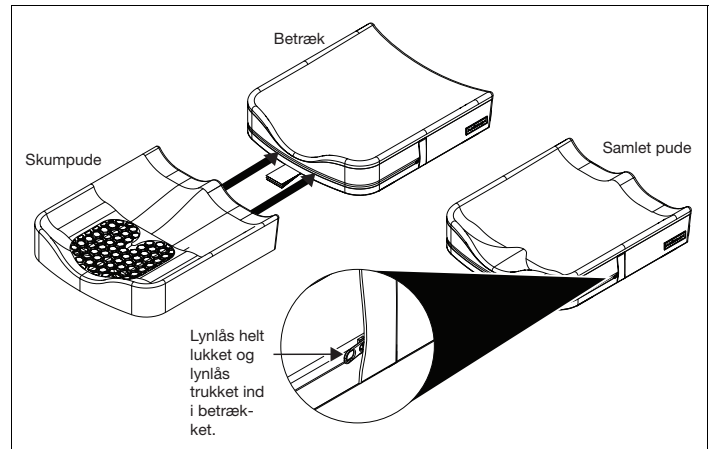

BEGRÆNSET GARANTI FOR KI-MOBILITET

Forventet levetid på produktet er 5 år.

A. I 24 Måneder

Ki Mobility garanterer, at puden er fri for materiale- og fabrikationsfejl i en periode på 24 måneder. Denne begrænsede garanti gælder for:

1. Axiom P- og Axiom SP-pudebaser

I en periode på 24 måneder (2 år) fra købsdatoen, forudsat normal brug, hvis materiale- eller fabrikationsfejl forekommer, vil Ki Mobility, efter eget valg, reparere eller udskifte det uden beregning. Denne garanti gælder ikke for punkteringer, flænger eller forbrændinger.

B. I 6 Måneder

Ki Mobility garanterer, at puden er fri for materiale- og fabrikationsfejl i en periode på 6 måneder. Denne begrænsede garanti gælder for:

1. Axiom P- og Axiom SP-aftageligt betræk

I en periode på 6 måneder fra købsdatoen, forudsat normal brug, vil Ki Mobility, efter eget valg, reparere eller udskifte det uden beregning, hvis en materiale- eller fabrikationsfejl forekommer. Denne garanti gælder ikke for punkteringer, flænger eller brændemærker.

C. Begrænsninger

1. Vi stiller ikke garanti for:
 - a. Skader forårsaget af forsømmelse, ulykker, misbrug eller fra forkert montering eller reparation.
 - b. Produkter modificeret uden Ki Mobilitys udtrykkelige skriftlige samtykke.
 - c. Skade forårsaget af overskredet vægtbegrænsning.
2. Gyldigheden af denne garanti OPHØRER hvis den originale pudemærkat fjernes eller ændres.
3. Denne garanti gælder kun i Nordamerika. Kontakt din leverandør for at finde ud af, om internationale garantier er gældende.
4. Denne garanti kan ikke overdrages og gælder kun for det første forbruger køb af dette produkt gennem en autoriseret Ki Mobility-leverandør.

D. Hvad vi vil gøre

Vores eneste ansvar er at reparere eller udskifte dækkede dele. Dette er den eneste afhjælpning mod følgeskader.

E. Hvad du skal gøre

1. Indhent forudgående godkendelse af returnering eller reparation af dækkede dele fra os, mens denne garanti er gældende.
2. Reklamationer og reparationer skal behandles gennem den nærmeste autoriserede leverandør. Med undtagelse af udtrykkelige garantier heri er alle andre garantier, herunder underforståede garantier for salgbarhed og garantier for egnethed til et bestemt formål udelukket.

F. Bemærkning til forbrugeren

1. Hvis det er tilladt ved lov, træder denne garanti i stedet for enhver anden garanti (skriftlig eller mundtlig, udtrykkelig eller underforstået, herunder en garanti for salgbarhed eller egnethed til et bestemt formål).
2. Denne garanti giver dig visse juridiske rettigheder. Du kan også have andre rettigheder, der varierer fra stat til stat.

Registrer dit partinummer (placeret på mærker på betræk) her til fremtidig reference:



Ki Mobility
5201 Woodward Drive
Stevens Point, Wisconsin 54481
715-254-0991



Authorized EU Representative:
Etac Supply Center AB
Långgatan 12
334 33 Anderstorp
Sweden



www.kimobility.com



DCN1125.0