

# AXIOM

for Kids

BACKS

PXPFL | PXPAL | PXPAL CL

DA - BRUGERVEJLEDNING OG GARANTI



## DA - INTRODUKTION

Tak for dit køb af et Ki Mobility produkt!



### ADVARSEL

**ADVARSEL:** Brug det ikke uden at læse hele manualen først. Tages produktet i brug uden først at have læst hele manualen, kan det resultere i alvorlig tilskadekomst af bruger og/eller hjælper.

Ki Mobility anbefaler oplæring i sikker brug af denne stol af en fagperson inden for hjælpemiddelteknologi eller anden kompetent klinisk eller teknisk fagperson, før brug.

Hvis du har spørgsmål eller bekymringer i forhold til aspekter af denne kørestol, manual eller service leveret, skal du ikke tøve med at kontakte din autoriserede leverandør, en autoriseret repræsentant eller Ki Mobility. Ki Mobility kan kontaktes på:

(1) 715-254-0991



Ki Mobility  
5201 Woodward Drive  
Stevens Point, WI 54481  
U.S.A.



www.kimobility.com (Inkluderer "find forhandler" og adgang til trykte oplysninger)

Eller gennem vores autoriserede EU-repræsentant:



Etac Supply Center AB  
Långgatan 12  
334 33 Anderstorp  
Sweden

Eller gennem vores ansvarlige person i Storbritannien:



Etac Ltd  
Unit 60, Hartlebury Trading  
Estate, Hartlebury  
Kidderminster, DY10 4JD

## INDHOLDSFORTEGNELSE

<b>DA - INTRODUKTION</b> .....	<b>1</b>
A. Tilsigtet Anvendelse .....	2
B. Din Sikkerhed .....	2
C. Signalford .....	2
D. Forklaring af Symboler .....	2
E. Kontroller Din Hud Dagligt. ....	2
F. Generelle Advarsler .....	3
G. Generelle Advarsler .....	3
H. Orientering om betræk .....	3
<b>Opsætning, justering og pleje</b> .....	<b>3</b>
A. Afmontering og genmontering af ryglæn .....	3
B. Anvendelse af svingbar sidestøtte .....	4
C. Skubbe eller løfte .....	4
D. Axiom ryg trafikikkerhed .....	4
E. Vedligeholdelse .....	5
F. Rengøring .....	5
G. Desinfektion .....	5
H. Genmontering af din Axiom ryg efter rengøring .....	6
<b>BEGRÆNSET GARANTI FOR KI-MOBILITET</b> ..	<b>6</b>

## Axiom K pædiatri ryg

VIGTIGE FORBRUGEROPLYSNINGER

**BEMÆRK:** Denne vejledning indeholder brugsvejledning til Ki Mobility ryg-produkter. Disse oplysninger skal gives til forbrugeren af dette produkt. Fjern ikke denne vejledning før produktet er leveret til forbrugeren.

**Leverandør:** Denne vejledning skal gives til forbrugeren af dette produkt.

**Forbruger:** Læs hele brugervejledningen, før du bruger dette produkt, og behold den til fremtidig reference.

**BEMÆRK:** Kontroller alle dele for forsendelsesskader. I tilfælde af skade MÅ den IKKE anvendes. Kontakt leverandøren eller Ki Mobility for yderligere instruktioner.

Axiom K Pædiatri ryg – funktioner

**BEMÆRK:** Nogle skaller kan have dobbelte slots.

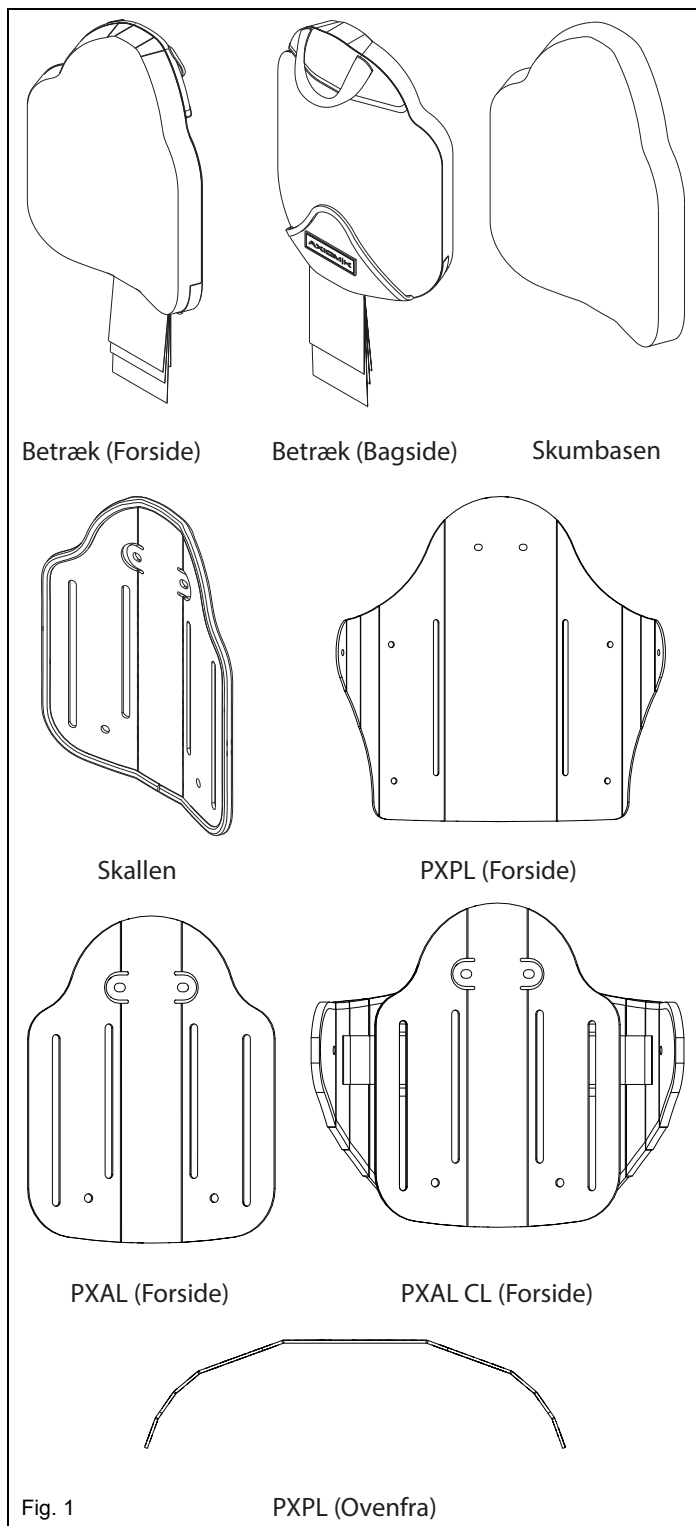

Fig. 1

PXPL (Ovenfra)



MAKSIMAL BRUGERVÆGT: 75 kg (165 lbs)

## A. Tilsigtet Anvendelse

Ryggene til Ki Mobility kørestole er lavet for at skabe postural støtte, trykfordeling og forbedret siddekomfort. Denne kørestolsryg er designet til indendørs eller udendørs brug.

## B. Din Sikkerhed

**Alle alvorlige uønskede hændelser eller skader relateret til brugen af dit produkt eller dets tilbehør skal indberettes omgående, hvis tilfældet direkte eller indirekte medfører alvorlige helbredsproblemer eller død hos brugeren eller anden person. Indberet alle alvorlige tilfælde og/eller skader til Ki Mobility, og hvis nødvendigt grundet lokal lovgivning, den relevante sundhedsmyndighed, hvor brugeren og/eller anden person lovpligtigt opholder sig.**

Brug ikke dette produkt uden at have læst hele brugsvejledningen først. FØR produktet tages i brug skal du oplæres i sikker brug af produktet af en fagperson inden for hjælpemiddelteknologi eller en anden kompetent sundhedsfaglig person eller tekniker. Ki Mobility producerer mange forskellige produkter, der kan leve op til dine behov. Den anbefalede bedste praksis for valg af produkt er at konsultere en fagperson indenfor hjælpemidler eller anden kompetent teknisk fagperson og en erfaren sundhedsfaglig person, såsom en fysioterapeut, ergoterapeut eller læge. Det endelige valg af kørestol, valgmuligheder og justeringer hviler alene på dig og dine tekniske og sundhedsfaglige personer. De valgmuligheder, du vælger, og opsætningen og justeringen af produktet kan have direkte indflydelse på dets præstation, stabilitet og evne til at imødekomme dine behov.

## C. Signalord

I denne brugsvejledning finder du hvad der henvises til som "Signalord". Disse ord bruges til at identificere og formidle alvorlighedsgraden af forskellige farer. Du og alle dem, der hjælper dig, bør læse hele denne brugsanvisning, før du/l bruger produktet. Bemærk Signalord og tag alle bemærkninger, forsigtighedsforanstaltninger og advarsler i betragtning. Vær sikker på at følge alle instruktioner og brug dit produkt sikkert. Signalord refererer til en fare eller usikker praksis, der kan forårsage alvorlig tilskadecomst eller død, for dig eller andre personer. "Advarslerne" findes under 3 hovedkategorier, som følger:

**BEMÆRK – Bemærk indikerer, at der er en potentiel farlig situation som kan, hvis den ikke undgås, medføre nedsat præstation af produktet eller skade på dit produkt.**

### **FORSIGTIGHEDSREGEL**





















**FORSIGTIGHEDSREGEL:** Forsigtighedsforanstaltning indikerer en potentiel farlig situation som kan, hvis den ikke undgås, resultere i skade på dit produkt og skade på dig.

### **ADVARSEL**

**ADVARSEL:** Advarsel indikerer en potentiel farlig situation som kan, hvis den ikke undgås, resultere i alvorlig tilskadecomst eller død. Disse signalord er placeret i hele brugsvejledningen, hvor det er relevant, for at gøre opmærksom på en farlig situation.

Disse signalord er placeret i hele brugsvejledningen, hvor det er relevant, for at gøre opmærksom på en farlig situation. Se afsnit G om farlige situationer, der er gældende for almindelig brug af dette produkt.

## D. Forklaring af Symboler

SYMBOL	DEFINITION
	Angiver producenten af medicinsk udstyr.
	Fremstillingsdato (ÅR/MM/DD).
	Hvis det præsenteres på det medicinske udstyr eller emballagen, angiver det behovet for, at brugeren konsulterer instruktionerne af sikkerhedsmæssige årsager, såsom forsigtighedsregler og advarsler.
	Angiver, at varen er et medicinsk udstyr.
	Angiver producentens serienummer, så et specifikt medicinsk udstyr kan identificeres.
	Angiver den autoriserede repræsentant i Det Europæiske Fællesskab.
	Angiver producentens erklæring om, at produktet opfylder kravene i de gældende EF-direktiver.
	Angiver behovet for, at brugeren konsulterer brugsanvisningen.
	Angiver behovet for, at brugeren skal konsultere det anførte websted for at få instruktioner til brug i elektronisk format.
	Angiver et websted, hvor en bruger kan få yderligere oplysninger om det medicinske produkt.
	Angiver en specificeret maksimal vægtgrænse (lbs/kg).
	Angiver et transitsikringspunkt.
	Angiver et potentielt klemmepunkt.
	Angiver den enhed, der importerer det medicinske udstyr til lokaliteten.
	Angiver producentens batchkode, så batchen eller partiet kan identificeres.
	Maskinvask, Varm
	Må Ikke Bleges
	Lufttør eller brug tørretumbler uden varme
	Må Ikke Stryges
	Må Ikke Renses
	Angiver producentens erklæring om, at produktet opfylder kravene i de gældende UKCA-direktiver.

## E. Kontroller Din Hud Dagligt

Disse Axiom sidde- og positioneringsprodukter er designet til at forbedre trykfordelingen og øge siddekomforten. Hvorvidt den medfølgende pude opfylder dine individuelle behov kan ikke garanteres på forhånd. Din huds tilstand kan blive påvirket af mange aspekter i dit daglige liv og medicinske tilstand, herunder brugen af dette produkt. Sørg for at følge eventuelle hudplejekure fastsat af din læge.

1. Brugere af dette produkt bør sørge for, at deres hud kontrolleres for ændringer dagligt. Hvis du ser ændringer, skal du stoppe med at bruge produktet omgående og kontakte din læge. En vigtig klinisk indikator for vævsnedbrydning er rødmen af huden. Hvis der opstår rødme på din hud, skal du stoppe med at bruge produktet omgående og kontakte din læge. Vær især omhyggelig med at inspicere de områder, ved bækkenets knoglefremspring, såsom lårben og sædeben.

### **ADVARSEL**

**ADVARSEL:** Mangel på korrekt valg af en Axiom ryg, der passer til din kørestol, kan påvirke din huds tilstand, hvilket kan resultere i alvorlig personskade eller død.

### **ADVARSEL**

**ADVARSEL:** Manglende udførelse af korrekt hudinspektion eller fortsat brug af en Axiom ryg efter hudforandringer opstår, kan påvirke din huds tilstand, hvilket kan resultere i alvorlig personskade eller død.

## F. Generelle Advarsler



### ADVARSEL

**ADVARSEL:** Brug eller monter ikke denne Axiom ryg uden, at du har læst og forstået denne brugsvejledning først. Kontakt venligst din autoriserede Ki Mobility-leverandør eller din læge, hvis du ikke er i stand til at forstå advarslerne og instruktionerne. Mangel herpå kan resultere i alvorlig personskade eller død.



### ADVARSEL

**ADVARSEL:** Montering af en Axiom ryg på en kørestol kan påvirke kørestolens tyngdepunkt. Tyngdepunktsændringer kan påvirke din stabilitet, når du sidder i kørestolen, hvilket kan resultere i, at du vælter eller falder ud af kørestolen, så du kommer alvorligt til skade. Gennemgå altid brugsanvisningen til din kørestol for at se, om ændringer i kørestolen kan være nødvendige for at give tilstrækkelig stabilitet efter tilføjelse af en Axiom ryg.



### ADVARSEL

**ADVARSEL:** Din huds tilstand kan blive påvirket af mange aspekter i dit daglige liv og medicinske tilstand, herunder brugen af dette produkt. Sørg for at følge eventuelle hudplejekure fastsat af din læge. Forbrugere af dette produkt bør sørge for, at deres hud inspiceres rutinemæssigt, som anvist af deres læge, for at se om der sker ændringer. Mangel herpå kan resultere i alvorlig personskade eller død.

## G. Generelle Advarsler

Undgå at blive udsat for ugunstige miljøforhold i længere tid. Dette kan inkludere overdreven udsættelse for sollys og temperaturer, enten varme eller kolde. Dette kan resultere i forringelse af ydelsen af din Axiom ryg.



### ADVARSEL

**ADVARSEL:** Mangel på beskyttelse af din Axiom ryg kan føre til ændringer, der kan påvirke din huds tilstand, hvilket kan resultere i alvorlig personskade eller død.

Selvom din Axiom ryg er fremstillet i overensstemmelse med dens mærkede brændbarhedsstandarder, bør du undgå at udsætte din pude for åben ild eller ekstreme varmekilder, såsom en brændende cigaret. Dette kan få din pude til at antænde eller udsende skadelige gasser.



### ADVARSEL

**ADVARSEL:** Mangel på beskyttelse af din Axiom ryg mod ekstrem varme kan få din Axiom ryg til at antænde eller udsende skadelige gasser, hvilket kan resultere i alvorlig personskade eller død.

## H. Orientering om betræk

Din Axiom ryg er designet til at sidde i en bestemt retning, og den skal placeres korrekt i din kørestol med betrækket orienteret korrekt med skumbasen. Den er mærket for at angive den korrekte orientering. Se fig. 2.

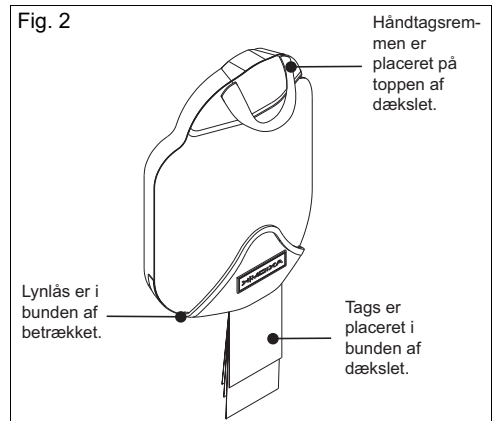

### ADVARSEL

**ADVARSEL:** Mangel på korrekt orientering af Axiom ryg-pude og betræk kan påvirke din huds tilstand, hvilket kan resultere i alvorlig personskade eller død.

## Opsætning, justering og pleje

### A. Afmontering og genmontering af ryglæn

#### Afmontering af DEX

1. Drej låsemekanismen for at frigøre og indstille fastgørmingsmekanismen til frigørelsespositionen. Se fig. 3.

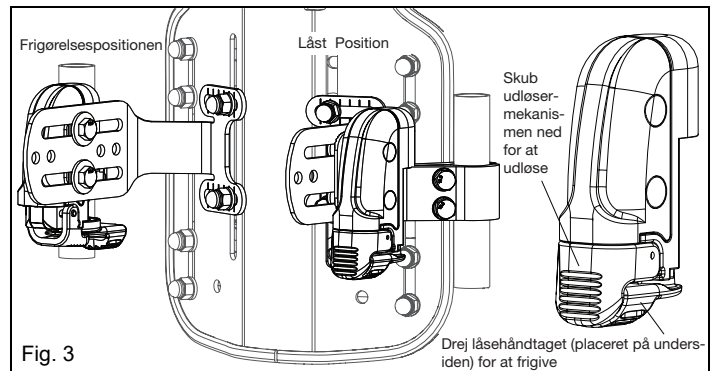

2. Fjern ryggen ved at trække op i stroppen. Se fig. 4.

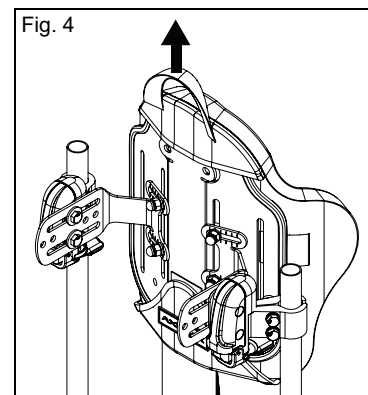

## A. Afmontering og genmontering af ryglæn (fortsat)

### Genmontering af DEX

1. Genmonter ryggen. Drej låsemekanismen for at aktivere låsen. Se fig. 5.

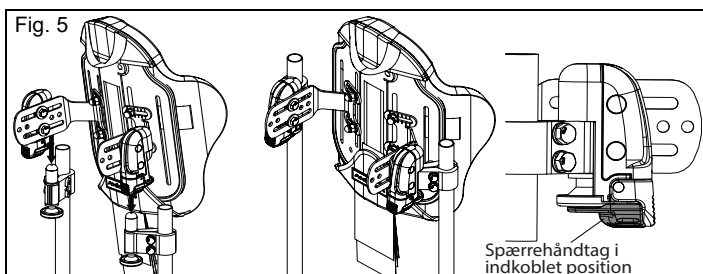

2. Fastgørelsestest: Kontroller visuelt, at låsen er låst (fig. 6). Træk op for at sikre, at ryggen er fastgjort. Se fig. 6.

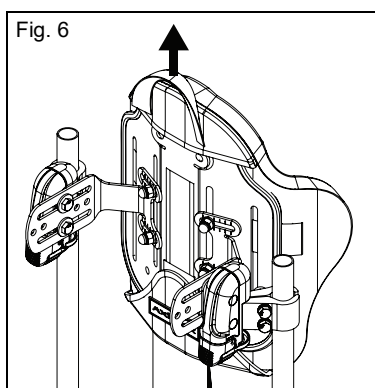

## B. Anvendelse af svingbar sidestøtte

1. Skub den røde knap ind på det svingbare hængsel i siden. Drej sidestøtten til den ønskede placering. Se fig. 7.

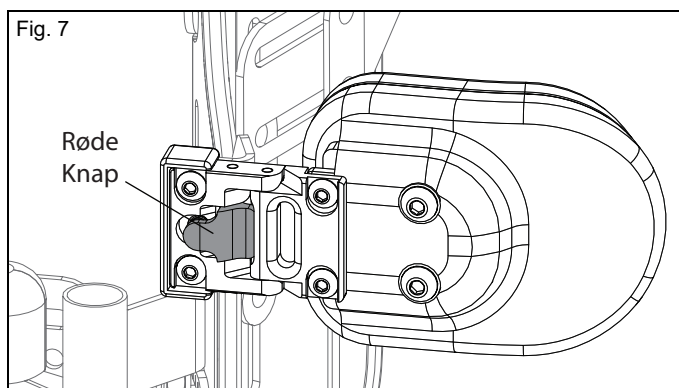

## C. Skubbe eller løfte



**ADVARSEL**

**ADVARSEL: Brug ikke Axiom ryggen til at løfte eller skubbe kørestolen.**

1. Brug ikke Axiom ryg-håndtaget til at løfte kørestolen. Det er kun beregnet til at fjerne Axiom ryggen.
2. At skubbe eller trække anses for forkert brug af Axiom ryggen og kan få Axiom ryggen til uventet at løsne sig fra kørestolen. Manglende overholdelse af disse advarsler, kan forårsage skade på din stol eller forårsage fald, al stolen vælter eller tab af kontrol, hvilket kan forårsage alvorlig personskade for brugeren eller andre.

## D. Axiom ryg trafikikkerhed

Axiom ryggen er testet i henhold til de dynamiske testkrav i ANSI/RESNA WC-4, afsnit 20: Kørestols siddesystemer til brug i motorkøretøjer eller ISO 16840-4 Kørestolssæder - del 4: Siddesystemer til brug i motorkøretøjer Et komplet system med kørestolsramme, siddesystem, fastspændings- og sikkerhedsselesystemer og et korrekt udstyret motorkøretøj, der lever op til de standarder, der nævnes i dette afsnit, bør være på plads, inden en Axiom ryg anvendes i en kørestol, der benyttes som et sæde i et motorkøretøj.



**ADVARSEL**

**ADVARSEL: Manglende overholdelse af alle instruktioner for montering, brug og vedligeholdelse i denne vejledning samt transportinstruktionerne nedenfor kan resultere i alvorlig tilskadecomst eller død ved brug af Axiom ryggen i en kørestol, der bruges som sæde i et motorkøretøj.**

1. Hvis det er muligt, skal passageren skifte til et sæde i køretøjet, der er originalt fra køretøjets producent, og bruge køretøjets fastholdelsesordninger.
2. Afstanden mellem toppen af brugerens skulder og toppen af Axiom ryggen bør ikke overstige 14 cm (5,5").
3. Kørestolen skal være mærket som passende til brug som et sæde i et motorkøretøj, dynamisk testet i henhold til kravene i ISO-standard 7176-19 og monteret, brugt og vedligeholdt i henhold til producentens instruktioner.
4. Hvis det originale kørestolssæde er blevet udskiftet, skal det nye sæde godkendes til kørestolstransport, monteres og bruges som angivet i producentens instruktioner.
5. Når du bruger din kørestol som et sæde i et motorkøretøj, skal passageren være i en fremadvendt position.
6. Passageren skal bruge et fastspændings- og sikkerhedssystem til kørestole, der er i overensstemmelse med ANSI-RESNA WC-4, afsnit 18: Fastspændings- og sikkerhedsselesystemer til kørestole og brugere (WTORS) til brug i motorkøretøjer eller ISO 10542-1 tekniske systemer og hjælpemidler til invalide eller handicappede personer - - WTORS -- del 1: Fastspændings- og sikkerhedsselesystemer til kørestole og brugere skal være monteret, brugt og vedligeholdt i henhold til producentens instruktioner.
7. Brug af hofte-, bryst-, skuldere, ethvert andet positioneringssystem eller positioneringstilbehør bør ikke bruges som fastspænding af brugeren, medmindre det er mærket som sådan af producenten i overensstemmelse med ANSI-RESNA WC-4, afsnit 18 eller ISO 10542-1, del 1.
8. Brug af hovedstøtte, sidestøtter eller andet positioneringstilbehør bør ikke benyttes som fastspænding af brugeren, medmindre det er mærket som sådan af producenten i overensstemmelse med RESNA WC-4, afsnit 18 eller ISO 10542-1, del 1 eller ANSI/RESNA WC-4, afsnit 20: Kørestolssiddesystemer til brug i motorkøretøjer eller ISO 16840-4 Kørestolssæder --del 4: Siddesystemer til brug i motorkøretøjer.

## D. Axiom ryg trafikikkerhed (fortsat)

- Ekstra tilbehør som borde, ilflaskeholdere, ilflasker, dropstativer, rygsække, poser og andre ting skal fjernes og sikres separat i motorkøretøjet. I tilfælde af en trafikulykke kan disse elementer blive farlige projektiler, som kan resultere i alvorlig personskade eller død for dig eller andre passagerer i motorkøretøjet.
- Dette produkt er beregnet til brug af passagerer, der vejer op til 76 kg (165 lbs).
- Hvis Axiom ryggen har været involveret i en ulykke, bør du ikke fortsætte med at bruge den, da den kan have skader, der måske ikke er synlige.

## E. Vedligeholdelse

Regelmæssig rengøring og vedligeholdelse kan hjælpe med at forlænge levetiden på din Axiom ryg. Du bør inspicere din Axiom ryg månedligt. Under rengøring anbefales det at inspicere komponenter.

- Kontroller betrækket for flænger og en høj grad af slitage
  - Fjern betrækket og kontroller for anormaliteter (indvendigt og udvendigt).
  - Kontroller skummet for sammenbrud eller nedbrydning.
- Kontroller hardware for, om den er løs og for tegn på afskalning, forringelse eller deformiteter.



### ADVARSEL

**ADVARSEL:** Hvis du finder nogen anormaliteter såsom nedbrydning af skummet eller beskadigelse af hardware eller fastgørelsesanordninger, skal du omgående ophøre med at bruge dette produkt og kontakte din autoriserede Ki Mobility-leverandør. Mangel herpå kan påvirke din huds tilstand, hvilket kan resultere i alvorlig tilskadecomst eller død.



### ADVARSEL

**ADVARSEL:** Ejeren af dette udstyr er ansvarlig for at sikre, at det er blevet samlet og justeret af en autoriseret Ki Mobility-leverandør under ledelse af en sundhedsperson. Der kan være krav og behov for periodiske sikkerheds- og funktionskontroller eller visse brugsjusteringer, der kan udføres af brugeren, plejepersonalet eller den autoriserede Ki Mobility-leverandør.

- Fastgørelsesanordninger: Ki Mobility anbefaler, at alle fastgørelsesanordninger, såsom løse bolte eller ødelagte komponenter, inspiceres for korrekt funktion hver sjette måned. Løse fastgørelsesanordninger bør strammes i henhold til installationsanvisningerne.
- Udskiftning af komponenter: Kontakt din autoriserede Ki Mobility-leverandør omgående for at udskifte komponenter. Afbryd brugen af systemet efter identifikation af løse eller ødelagte komponenter.

## F. Rengøring

- Axiom ryg-betræk

**BEMÆRK:** Tørring med varme kan forårsage krympning, der påvirker betrækkets pasform og funktion.

- Fjern betrækket fra Axiom ryggen ved at løsne dets Velcro®. Luk lynlåsen op i bunden af betrækket.
- Rul let, og fjern skummet for at vende betrækket på vrangen.
- Luk betrækket for at undgå, at det hænger fast i noget.
- Maskinvask i varmt vand (60°C).
- Lufttør eller brug tørretumbler uden varme.

**BEMÆRK:** Rens ikke betræk med kemisk rens, og brug ikke industrielle vaskemaskiner eller tørretumblere til at rengøre betræk. Damp ikke i en autoklave. Må ikke bleges. Definitioner af symboler for vaskepleje er vist i fig. 9.

- Samling af Axiom ryg
  - Fjern hele rygmonteringen for at gøre rengøringen lettere. Se fig. 8.

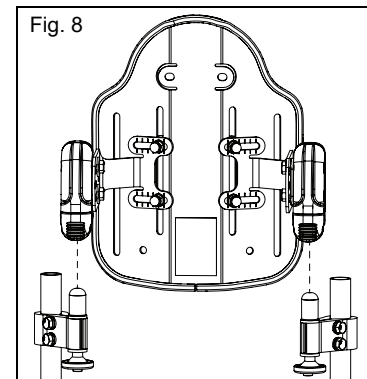

- Skallen på Axiom ryggen skal aftørres regelmæssigt med sæbe og vand for at forhindre ophobning af snavs og skidt.

- Positioneringskomponenter
  - Positioneringskomponenter kan aftørres med sæbe og vand.
  - Positioneringskomponenter MÅ IKKE nedsænkes under vand.

	Maskinvask, Varm
	Må ikke Bleges
	Lufttør eller brug tørretumbler uden varme
	Må ikke Stryges
	Må ikke Renses

## G. Desinfektion

Desinficering bør udføres ud over den regelmæssig rengøring:

- Fjern og vask betræk i henhold til trin 1a., 1b., og 1c. ovenfor.
- Maskinvask betræk i varmt vand (60°C).
- Dryptørre og/eller brug tørretumbler på Ingen Varme.

## G. Desinfektion (fortsat)

- d. Desinficer alle overflader (betræk, skum og rygmontering) med desinfektionsmiddel til håndvask med mindst 70% alkohol eller klude. Læg det ikke i blød, og lad ikke rengøringsmidler ophobe sig.
- e. Lad desinfektionsmidlet virke på overfladen i mindst 15 minutter, og fjern med en antiseptisk klud, hvis nødvendigt.

## H. Genmontering af din Axiom ryg efter rengøring

1. Efter rengøring
  - a. Genmonter skum og betræk. Påsæt betrækket forsigtigt over skummet, når du sætter betrækket på.
2. Genmontering af ryggen
  - a. For at genmontere Axiom ryggen skal du sikre dig at beslag på stol og ryg klikker ordentligt sammen.
  - b. Skub Axiom ryggen på plads på beslagene.
  - c. Hvis de isættes korrekt, vil benene "klikke" i en låst position.
  - d. Skub låsemekanismen for at aktivere låsen.

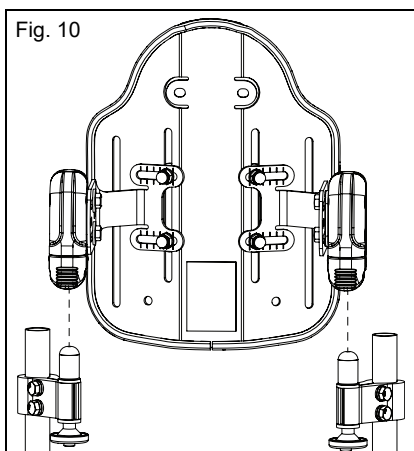

**ADVARSEL:** Hvis du er usikker på, om du har hørt låsen "klikke", skal du trække op i Axiom ryggen ved hjælp af håndtaget for at teste og sikre, at det er forsvarligt låst. Hvis du ikke er opmærksom på denne advarsel, kan dit udstyr blive beskadiget, du kan falde eller du kan miste kontrollen, hvilket kan forårsage alvorlig personskade for dig eller andre.

## BEGRÆNSET GARANTI FOR KI-MOBILITET

Forventet levetid på produktet er 5 år.

### A. I 24 Måneder

Ki Mobility garanterer mod materiale- og fabrikationsfejl på Axiom ryggen i en periode på 24 måneder. Denne begrænsede garanti gælder for:

1. Axiom ryggens skal og skum

I en periode på 24 måneder (2 år) fra købsdatoen, forudsat normal brug, hvis en materiale- eller fabrikationsfejl forekommer, vil Ki Mobility, efter eget valg, reparere eller udskifte det uden beregning. Denne garanti gælder ikke for punkteringer, flænger eller forbrændinger.

### B. I 6 Måneder

Ki Mobility garanterer, at puden er fri for materiale- og fabrikationsfejl i en periode på 6 måneder. Denne begrænsede garanti gælder for:

1. Aftageligt betræk

I en periode på 6 måneder fra købsdatoen, forudsat normal brug, vil Ki Mobility, efter eget valg, reparere eller udskifte det uden beregning, hvis en defekt grundet materiale- eller fabrikationsfejl forekommer. Denne garanti gælder ikke for punkteringer, flænger eller brændemærker.

### C. Begrænsninger

1. Vi stiller ikke garanti for:
  - a. Skader forårsaget af forsømmelse, ulykker, misbrug eller fra forkert montering eller reparation.
  - b. Produkter modificeret uden Ki Mobilitys udtrykkelige skriftlige samtykke.
  - c. Skade forårsaget af overskredet vægtbegrænsning.
2. Gyldigheden af denne garanti OPHØRER, hvis det originale Axiom Back-mærke fjernes eller ændres.
3. Denne garanti gælder kun i Nordamerika. Kontakt din leverandør for at finde ud af, om internationale garantier er gældende.
4. Denne garanti kan ikke overdrages og gælder kun for den første brugers køb af dette produkt gennem en autoriseret Ki Mobility-leverandør.

### D. Hvad vi vil gøre

Vores eneste ansvar er at reparere eller udskifte dækkede dele. Dette er den eneste afhjælpning mod følgeskader.

### E. Hvad du skal gøre

1. Indhent forudgående godkendelse af returnering eller reparation af dækkede dele fra os, mens denne garanti er gældende.
2. Reklamationer og reparationer skal behandles gennem den nærmeste autoriserede leverandør. Med undtagelse af udtrykkelige garantier heri er alle andre garantier, herunder underforståede garantier for salgbarhed og garantier for egnethed til et bestemt formål udelukket.

### F. Bemærkning til forbrugeren

1. Hvis det er tilladt ved lov, træder denne garanti i stedet for enhver anden garanti (skriftlig eller mundtlig, udtrykkelig eller underforstået, herunder en garanti for salgbarhed eller egnethed til et bestemt formål).
2. Denne garanti giver dig visse juridiske rettigheder. Du kan også have andre rettigheder, der varierer fra stat til stat.

Registrer dit lotnummer (placeret på mærker på betræk) her til fremtidig reference:



Ki Mobility  
5201 Woodward Drive  
Stevens Point, Wisconsin 54481  
715-254-0991



Authorized EU Representative:  
Etac Supply Center AB  
Långgatan 12  
334 33 Anderstorp  
Sweden



[www.kimobility.com](http://www.kimobility.com)



DCN1150.0